

DAP

MODE D'EMPLOI

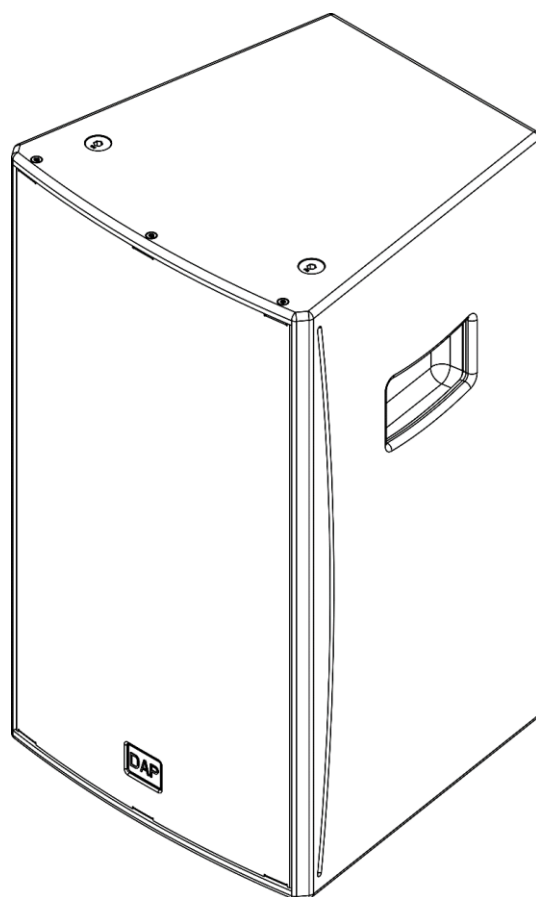

FRANÇAIS

NRG-10A

V1

Code produit : D3654

Préface

Merci d'avoir fait l'acquisition de ce produit DAP.

L'objectif de ce mode d'emploi est de vous fournir des instructions pour une utilisation correcte et sûre de ce produit.

Conservez le mode d'emploi pour pouvoir le consulter ultérieurement, car il fait partie intégrante du produit. Le mode d'emploi doit être conservé dans un endroit facilement accessible.

Ce mode d'emploi contient des informations concernant :

- Consignes de sécurité
- Installation et fonctionnement de l'appareil
- Utilisations conformes et non conformes de l'appareil
- Procédures d'entretien
- Dépannage
- Transport, stockage et élimination de l'appareil

Le non-respect des instructions contenues dans ce mode d'emploi peut entraîner des blessures graves et des dommages matériels.

©2023 DAP. Tous droits réservés.

Aucune partie de ce document ne peut être copiée, publiée ou reproduite de quelque manière que ce soit sans l'autorisation écrite préalable de Highlite International.

La conception et les spécifications du produit sont susceptibles d'être modifiées sans préavis.

Pour obtenir la dernière version de ce document ou des versions dans d'autres langues, veuillez vous rendre sur notre site Internet www.highlite.com ou envoyez-nous un courrier électronique à service@highlite.com.

Highlite International et ses fournisseurs agréés n'assument aucune responsabilité en cas de blessures, dommages, préjudices directs ou indirects, préjudices consécutifs ou financiers, ou tout autre type de préjudice résultant de l'utilisation de ce produit (qu'elle soit appropriée ou non), ou du fait de ne pas prendre en compte les informations contenues dans le présent document.

Table des matières

1. Introduction	4
1.1. Avant d'utiliser le produit	4
1.2. Utilisation conforme.....	4
1.3. Conventions de texte	4
1.4. Symboles et indications.....	5
1.5. Symboles figurant sur l'étiquette informative.....	5
2. Sécurité	6
2.1. Avertissements et consignes de sécurité	6
2.2. Prérequis concernant l'utilisateur	8
3. Description de l'appareil	9
3.1. Vue de face	9
3.2. Vue arrière	10
3.3. Vue de dessous.....	10
3.4. Caractéristiques du produit.....	11
3.5. Accessoires disponibles en option	12
3.6. Dimensions	12
4. Installation	13
4.1. Consignes de sécurité pour l'installation	13
4.2. Équipement de protection individuelle	13
4.3. Exigences relatives au site d'installation	13
4.4. Options de montage	14
4.4.1. Installation sur un support d'enceinte	14
4.4.2. Installation sur un pôle d'écartement	15
4.4.3. Installation suspendue	16
4.4.4. Installation suspendue à l'aide d'une pince	18
5. Configuration	19
5.1. Avertissements et précautions	19
5.2. Connexion de plusieurs appareils	19
5.3. Configuration avec un mixer audio	20
5.3.1. Configuration avec 2 caissons de basse actifs.....	20
5.3.2. Configuration avec 1 caisson de basse actif.....	21
5.4. Configuration sans mixer audio	22
5.5. Configuration avec un appareil de diffusion en continu.....	23
5.5.1. Mode Mono.....	23
5.5.2. Mode stéréo	24
5.6. Connexion à l'alimentation électrique	24
6. Fonctionnement	25
6.1. Consignes de sécurité pour le fonctionnement.....	25
6.2. Mise en marche/arrêt.....	25
6.3. Connexion Bluetooth	25
6.3.1. Appairage avec un appareil de diffusion en continu.....	25
6.3.2. Liaison avec un autre appareil.....	26
6.4. Réglage du gain.....	26
6.5. Réglages DSP	26
6.6. Statuts des voyants LED	27
7. Dépannage	27
8. Entretien	28
8.1. Consignes de sécurité pour l'entretien	28
8.2. Entretien préventif	28
8.2.1. Instructions de base pour le nettoyage.....	28
8.3. Entretien correctif	28
9. Désinstallation, transport et stockage	29
9.1. Instructions pour la désinstallation.....	29

9.2. Instructions pour le transport29
9.3. Stockage29
10. Élimination29
11. Approbation.....29

1. Introduction

1.1. Avant d'utiliser le produit



Important

Lisez et suivez les instructions de ce mode d'emploi avant d'installer, d'utiliser ou de réparer ce produit.

Le fabricant n'assumera aucune responsabilité en cas de dommages résultant du non-respect de ce mode d'emploi.

Après le déballage, examinez le contenu du carton. S'il manque des pièces ou si certaines sont endommagées, veuillez contacter votre distributeur Highlite International.

Contenu du paquet :

- DAP NRG-10A
- Câble d'alimentation Schuko vers Power Pro (1,5 m)
- Mode d'emploi

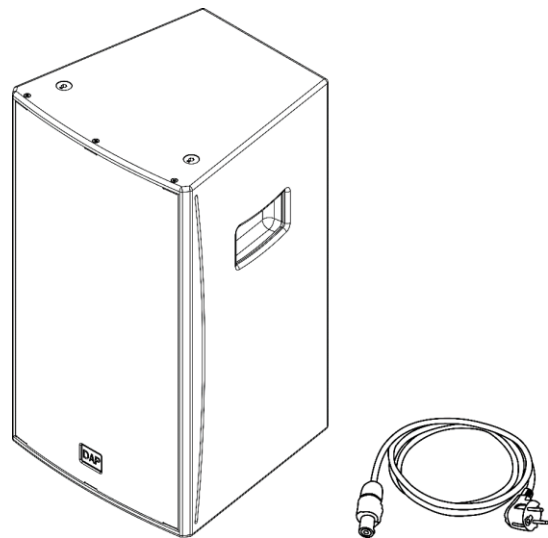

Fig. 01

1.2. Utilisation conforme

Cet appareil est conçu pour être utilisé en tant qu'enceinte active full-range. Il est uniquement adapté pour être utilisé en intérieur. Toute utilisation incorrecte peut conduire à des situations dangereuses et entraîner des blessures et des dégâts matériels.

Toute autre utilisation, non mentionnée dans « Utilisation conforme », est considérée comme non conforme et incorrecte.

1.3. Conventions de texte







Tout au long du mode d'emploi, les conventions de texte suivantes sont utilisées :

- Références : les références aux chapitres et aux pièces de l'appareil sont en caractères gras. Exemple : « Référez-vous au chapitre **2. Sécurité** », « appuyez sur l'**interrupteur (03)** »
- 0 – 255 : Définit une plage de valeurs
- Remarques : **Remarque** : (en caractères gras) est suivi d'informations ou de conseils utiles

1.4. Symboles et indications

Les consignes de sécurité et les avertissements sont indiqués tout au long du mode d'emploi par des panneaux de sécurité.







Respectez toujours les instructions fournies dans ce mode d'emploi.

	DANGER	Indique une situation de danger imminent qui, si elle n'est pas évitée, entraînera la mort ou des blessures graves.
	AVERTISSEMENT	Indique une situation de danger imminent qui, si elle n'est pas évitée, pourrait entraîner la mort ou des blessures graves.
	PRUDENCE	Indique une situation potentiellement dangereuse qui, si elle n'est pas évitée, peut entraîner des blessures légères ou superficielles.
	Attention	Indique des informations importantes pour le bon fonctionnement et l'utilisation du produit.
	Important	Lisez et respectez les instructions contenues dans ce document.
	Risque d'électrocution	
		Informations importantes à prendre en compte si vous souhaitez vous débarrasser de ce produit.

1.5. Symboles figurant sur l'étiquette informative

Ce produit est pourvu d'une étiquette informative. L'étiquette informative est située à l'arrière de l'appareil.

L'étiquette informative contient les symboles suivants :

	Cet appareil est conçu pour être utilisé en intérieur.
	Cet appareil ne doit pas être traité comme un déchet domestique.
	Cet appareil appartient à la classe de protection I de la CEI.
	Lisez et suivez les instructions du mode d'emploi avant d'installer, d'utiliser ou de réparer l'appareil.
 	Prudence : Risque de décharge électrique. Débranchez l'alimentation avant toute ouverture de l'appareil. Avertissement : Cet appareil doit être relié à la terre.

2. Sécurité



Important

Lisez et suivez les instructions de ce mode d'emploi avant d'installer, d'utiliser ou de réparer ce produit.

Le fabricant n'assumera aucune responsabilité en cas de dommages résultant du non-respect de ce mode d'emploi.

2.1. Avertissements et consignes de sécurité



DANGER

Danger pour les enfants

Utilisation destinée exclusivement aux adultes. L'appareil doit être installé hors de portée des enfants.

- Ne laissez aucun élément d'emballage (sacs en plastique, mousse en polystyrène, clous, etc.) à la portée des enfants. Les matériaux d'emballage sont potentiellement dangereux pour les enfants.



DANGER

Décharge électrique due à une tension dangereuse à l'intérieur de l'appareil

Il est potentiellement dangereux de toucher certaines zones situées à l'intérieur de l'appareil, car elles peuvent présenter un risque électrocution (> 120 V CC).

- N'ouvrez pas l'appareil et ne retirez aucune protection.
- Ne faites pas fonctionner l'appareil si les protections ou le boîtier sont ouverts.
- Débranchez l'appareil de l'alimentation électrique avant toute opération d'entretien et de maintenance, et lorsque l'appareil n'est pas utilisé.



DANGER

Décharge électrique due à un court-circuit

Cet appareil appartient à la classe de protection I de la CEI.

- Assurez-vous que l'alimentation électrique de l'appareil est reliée à la terre (masse). Branchez l'appareil uniquement sur une prise de courant dotée d'une prise de terre (masse).
- N'occultez pas la prise à la terre (masse).
- Ne court-circuitez pas l'interrupteur thermostatique ou les fusibles.
- Ne laissez pas le câble d'alimentation entrer en contact avec d'autres câbles. Manipulez le câble d'alimentation et toutes les connexions avec le secteur avec précaution.
- Ne modifiez pas le câble d'alimentation, ne le pliez pas, ne le soumettez pas à des contraintes mécaniques, n'exercez pas de pression sur lui, ne tirez pas dessus et ne le chauffez pas.
- Assurez-vous que le câble d'alimentation n'est pas perforé ou endommagé. Examinez régulièrement le câble d'alimentation pour vérifier qu'il ne présente aucun défaut.
- Ne plongez pas l'appareil dans l'eau ou dans d'autres liquides. N'installez pas l'appareil dans un endroit inondable.
- N'utilisez pas l'appareil pendant les orages. Débranchez immédiatement l'appareil de l'alimentation électrique.



AVERTISSEMENT
Risque d'instabilité

Lorsqu'il est monté sur un pôle d'écartement, l'appareil pourrait tomber et provoquer des blessures, voire la mort. L'appareil ne doit être utilisé qu'avec les supports recommandés dans ce mode d'emploi.

- Assurez-vous que l'appareil est monté en toute sécurité sur un pôle d'écartement.
- Ne placez aucun objet sur le dessus de l'appareil lorsqu'il est monté sur un pôle d'écartement. Ces objets pourraient tomber et provoquer des blessures.



Attention
Alimentation électrique

- Avant toute connexion de l'appareil à l'alimentation électrique, assurez-vous que le courant, la tension et la fréquence correspondent à la tension d'entrée, au courant et à la fréquence spécifiés sur l'étiquette informative de l'appareil.
- Assurez-vous que la section des rallonges et des câbles d'alimentation est suffisante pour la consommation électrique requise par l'appareil.



Attention
Consignes générales de sécurité

- Ne secouez pas l'appareil. Évitez de contraindre l'appareil par la force lors de son installation ou de son utilisation.
- Si l'appareil est exposé à des variations extrêmes de température (après un transport, par exemple), ne l'allumez pas immédiatement. Laissez l'appareil atteindre la température ambiante avant de le mettre en marche, car la formation de condensation pourrait potentiellement l'endommager.
- Si l'appareil ne fonctionne pas correctement, cessez immédiatement de l'utiliser.



Attention
Cet appareil ne doit être utilisé qu'aux fins pour lesquelles il a été conçu.

Cet appareil est conçu pour être utilisé en tant qu'enceinte active full-range. Il est uniquement adapté pour être utilisé en intérieur. Toute utilisation incorrecte peut conduire à des situations dangereuses et entraîner des blessures et des dégâts matériels.

- Cet appareil ne convient pas pour les utilisations domestiques.
- Cet appareil n'est pas conçu pour fonctionner en permanence.
- Cet appareil ne contient pas de pièces réparables par l'utilisateur. Toute modification non autorisée de l'appareil entraînera l'annulation de la garantie. De telles modifications peuvent entraîner des blessures et des dégâts matériels.



Attention
Avant chaque utilisation, examinez visuellement l'appareil pour déceler d'éventuels défauts.

Assurez-vous que :

- Il n'y a pas de déformations sur le boîtier.
- Les câbles d'alimentation ne sont pas endommagés et ne semblent pas fragilisés.

**Attention**

N'exposez pas l'appareil à un environnement dont les conditions sont pires que celles que sa certification IP lui permet de supporter.

Cet appareil est certifié IP20. La certification IP20 (IP : indice de protection) garantit une protection contre les objets solides de plus de 12 mm, tels que les doigts, mais ne fournit aucune protection contre les infiltrations d'eau.

2.2. Prérequis concernant l'utilisateur

Ce produit peut être utilisé par des personnes quelconques. L'entretien et l'installation peuvent être effectués par des personnes quelconques. Les réparations doivent obligatoirement être effectuées par des personnes formées ou qualifiées. Contactez votre distributeur Highlite International pour plus d'informations.

Les personnes dites « formées » ont reçu des instructions ainsi qu'une formation de la part d'une personne qualifiée, ou sont supervisées par une personne qualifiée, pour effectuer des tâches spécifiques et des interventions liées à l'installation, aux réparations et à l'entretien de ce produit, afin qu'elles puissent identifier les risques et prendre toutes les précautions nécessaires pour les éviter.

Les personnes dites « qualifiées » ont une formation ou une expérience leur permettant de reconnaître les risques et d'éviter les dangers associés à l'installation, aux réparations et à l'entretien de ce produit.

Les personnes dites « quelconques » sont toutes les personnes autres que les personnes formées et les personnes qualifiées. Les personnes quelconques comprennent non seulement les utilisateurs du produit, mais aussi toutes les autres personnes qui peuvent avoir accès à l'appareil ou qui peuvent se trouver à proximité de l'appareil.

3. Description de l'appareil

L'enceinte NRG-10A de DAP est une enceinte active full-range de 180 W RMS. Elle dispose d'entrées de lignes et de microphone dédiées et elle est dotée d'une connexion Bluetooth 5.0 avec TWS (True Wireless Stereo). L'appareil dispose d'un DSP interne à 4 modes. L'appareil peut être utilisé avec ou sans mixer audio.

3.1. Vue de face

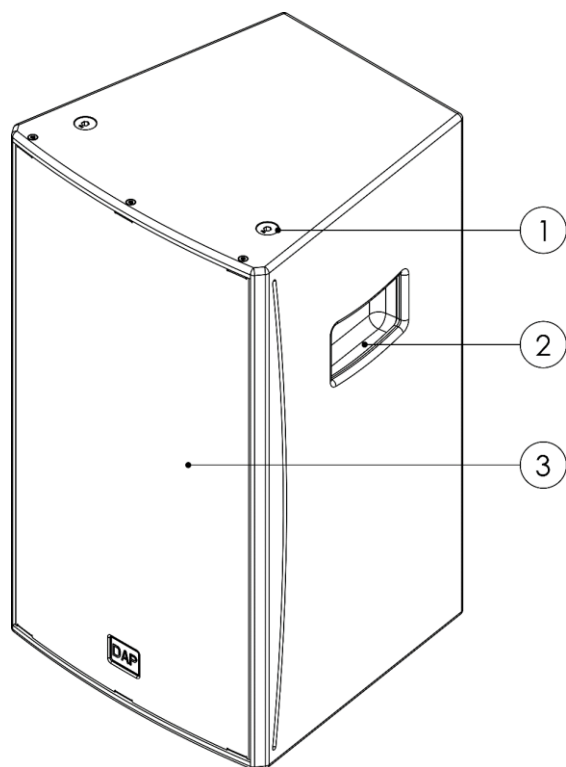

- 01) 2 trous de fixation (M10) avec vis hexagonales
- 02) 2 poignées de transport
- 03) Grille d'enceinte

Fig. 02

3.2. Vue arrière

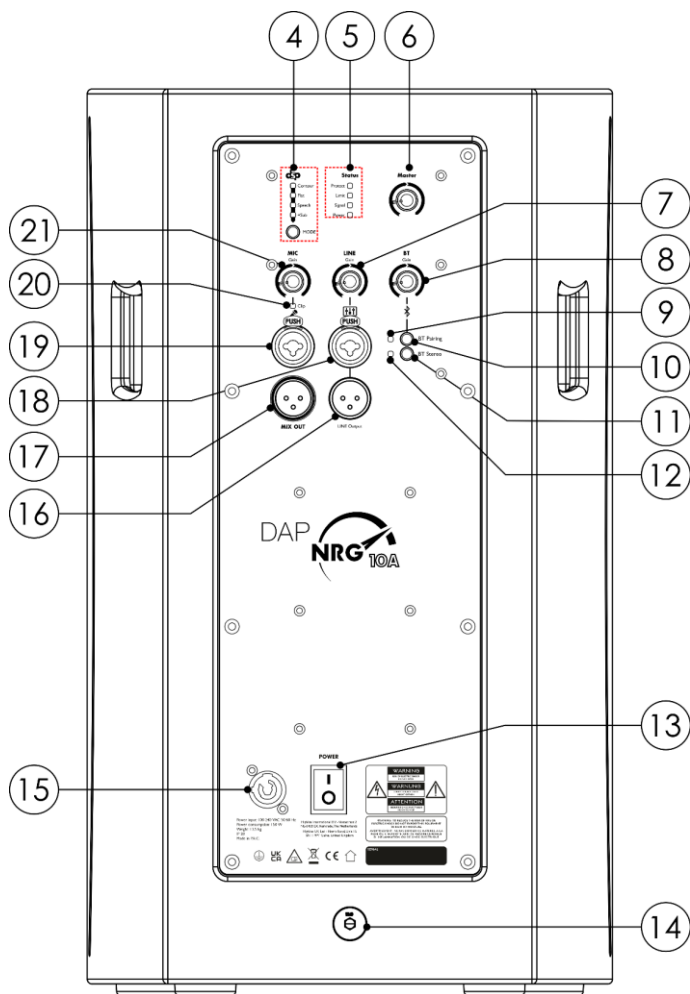

Fig. 03

- 04) Bouton et sélecteur DSP avec voyants LED
- 05) Voyants LED de statut
- 06) Contrôle du gain principal
- 07) Contrôle du gain du niveau de ligne
- 08) Contrôle du gain du signal Bluetooth
- 09) Voyant LED d'appairage BT (Bluetooth)
- 10) Bouton d'appairage BT
- 11) Bouton stéréo BT
- 12) Voyant LED stéréo BT
- 13) Interrupteur d'alimentation (marche/arrêt)
- 14) Trou de fixation (M10) avec une vis hexagonale
- 15) Connecteur Power Pro d'entrée d'alimentation (bleu)
- 16) Connecteur XLR à 3 broches de sortie de niveau de ligne
- 17) Connecteur XLR à 3 broches de sortie de mixage
- 18) Connecteur d'entrée de niveau de ligne combiné (XLR 3 broches/6,3 mm jack)
- 19) Connecteur d'entrée de microphone combiné (XLR 3 broches/6,3 mm jack)
- 20) Voyant LED d'écrêtage
- 21) Contrôle du gain du microphone

3.3. Vue de dessous

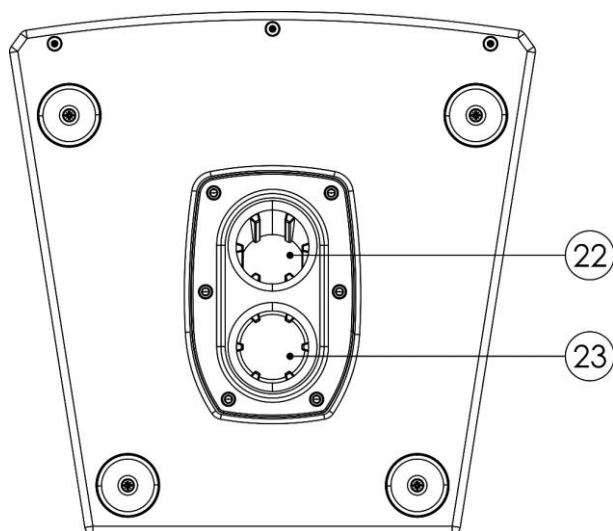

Fig. 04

- 22) Trou de fixation à 5° (Ø 35 mm)
- 23) Trou de fixation à 0° (Ø 35 mm)

3.4. Caractéristiques du produit

Modèle :	DAP NRG-10A
Aspect :	
Dimensions :	320 x 550 x 325 mm (L x H x P)
Poids :	12,5 kg
Sorties :	
Sortie RMS de l'amplificateur de puissance :	180 W
Sortie de puissance en crête de l'amplificateur :	360 W
Sorties principales :	1
Caractéristiques audio :	
Niveau de distorsion harmonique totale (THD) :	< 0,3 %
Rapport signal/bruit :	> 95 dB
Fréquence d'échantillonnage du convertisseur AD/DA :	48 kHz
Latence audio :	1,2 ms
Technologie de l'amplificateur :	Classe D
Système d'enceinte :	2 voies
Sensibilité de l'enceinte (1 W/1 m) :	94 dB
SPL maximal à 1 m :	115 dB
Fréquence de réponse (-6 dB)	70–20000 Hz
Diamètre du caisson de basse :	10 "
Bobine du caisson de basse :	2 "
Type d'aimant du caisson de basse :	Ferrite
Diamètre du moteur de compression :	1 "
Bobine du moteur de compression :	1,4 "
Type d'aimant du moteur de compression :	Ferrite
Angle de dispersion (horizontal) :	90°
Angle de dispersion (vertical) :	60°
Stockage interne :	
Capacité prédéfinie pour l'utilisateur :	4
Électrique :	
Tension d'entrée :	100 – 240 V CA, 50/60 Hz
Consommation d'énergie :	150 W
SMPS:	Oui
Matériaux :	
Boîtier :	Contreplaqué
Couleur :	Noir
Indice de protection :	IP20
Connexions :	
Connexion de la sortie principale :	Connecteur XLR à 3 broches
Connexion d'entrée mono :	2 x connecteur XLR à 3 broches/jack 6,3 mm
Alimentation électrique :	Connecteur Power Pro (bleu)
Propriétés du produit :	
Diamètre du support de l'enceinte :	Ø 35 mm
Voyants LED :	Appairage BT, Mode DSP, Limite, Puissance, Protection, Signal
Matériau de la grille de l'enceinte :	Acier
Filetage de l'anneau de suspension :	M10
Thermique :	
Température ambiante maximale t_a :	40 °C
Température ambiante minimale t_a :	0 °C

3.5. Accessoires disponibles en option

Vous pouvez également vous procurer les accessoires suivants :

- [D8600](#) Support d'enceinte
- [D8601](#) Support d'enceinte 35 mm Alu
- [D8602](#) Support d'enceinte avec plaque d'embase
- [D8436](#) Anneau de suspension d'enceinte de 10 mm (noir)
- [D8610](#) Tube d'écartement de 35 mm
- [D8611](#) Tube d'écartement M20
- [75133](#) Embout pour Multigrip M10 x 25
- [75132](#) Pince Multigrip noire

3.6. Dimensions

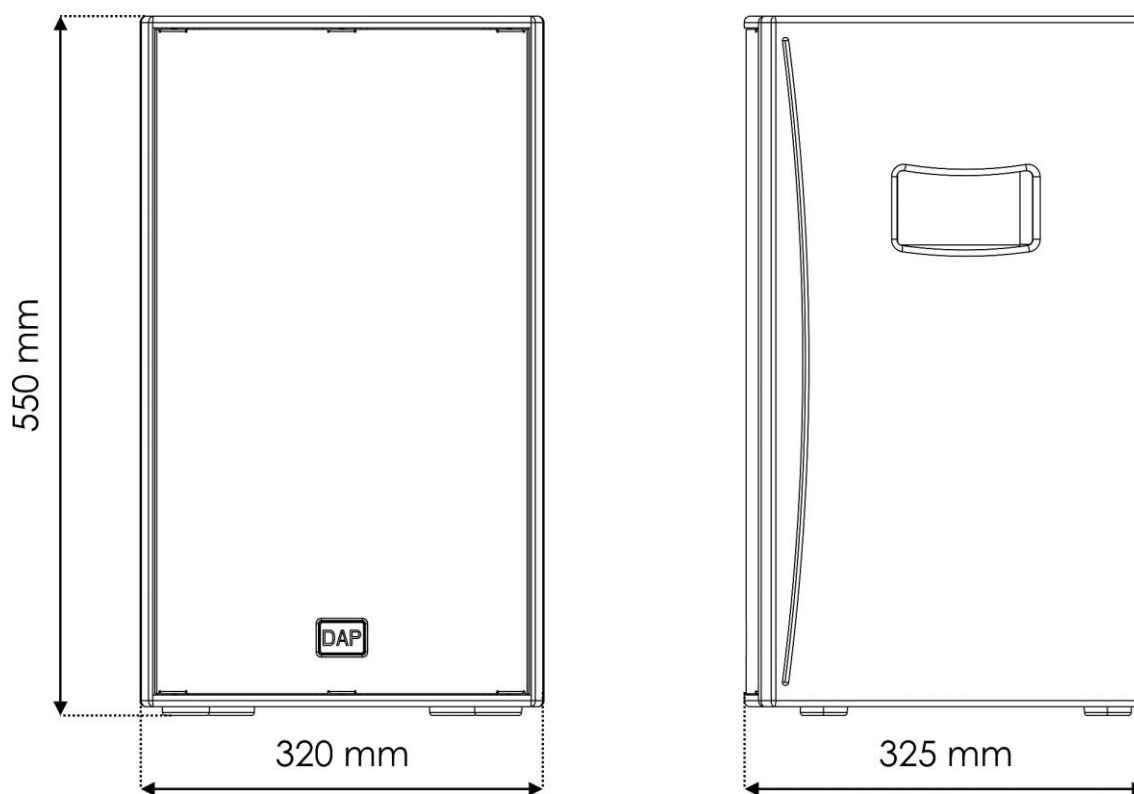

Fig. 05

4. Installation

4.1. Consignes de sécurité pour l'installation

**AVERTISSEMENT**

Une installation incorrecte peut entraîner des blessures graves et des dégâts matériels.

L'installation ne doit être effectuée que par des personnes formées.

Respectez toutes les normes de sécurité européennes, nationales et locales en vigueur concernant le gréage et les truss.

- Assurez-vous que la structure de fixation est capable de supporter le poids de l'appareil.
- Assurez-vous que le lieu de l'installation est libre de tout obstacle et que les câbles de l'enceinte ne sont pas en contact avec d'autres objets.

4.2. Équipement de protection individuelle

Pendant l'installation et le gréage, portez un équipement de protection individuelle conforme aux réglementations nationales et spécifiques au site.

4.3. Exigences relatives au site d'installation

- L'appareil doit être installé uniquement en intérieur.
- L'appareil peut être installé sur une pôle d'écartement, sur un support d'enceinte, ou suspendu à une structure de fixation.
- La température ambiante maximale $t_a = 40\text{ °C}$ ne doit jamais être dépassée.
- L'humidité relative ne doit pas dépasser 90 % à une température ambiante de 40 °C.

4.4. Options de montage

L'appareil peut être monté sur un pôle d'écartement ou sur un trépied d'enceinte, suspendu à une structure de fixation à l'aide de câbles ou de chaînes, ou encore fixé sur un truss à l'aide d'une pince. Reportez-vous au chapitre **3.5. Accessoires disponibles en option** à la page 12.

Le dessous de l'appareil est doté de 2 trous de fixation pour une installation verticale (0°) ou inclinée (5°) sur un pôle, et 3 points de fixation sont également disponibles (sur le dessus et à l'arrière de l'appareil) pour une installation suspendue.

4.4.1. Installation sur un support d'enceinte



AVERTISSEMENT
Risque d'instabilité

Lorsqu'il est monté sur un support d'enceinte, l'appareil pourrait tomber et provoquer des blessures, voire la mort. Assurez-vous que l'appareil est monté en toute sécurité.

Assurez-vous que le support d'enceinte est capable de supporter le poids de l'appareil.

Vous pouvez monter l'appareil sur un trépied ou sur un support d'enceinte pourvu d'une plaque d'embase. Reportez-vous au chapitre **3.5. Accessoires disponibles en option** à la page 12.

Pour monter l'appareil sur un trépied :

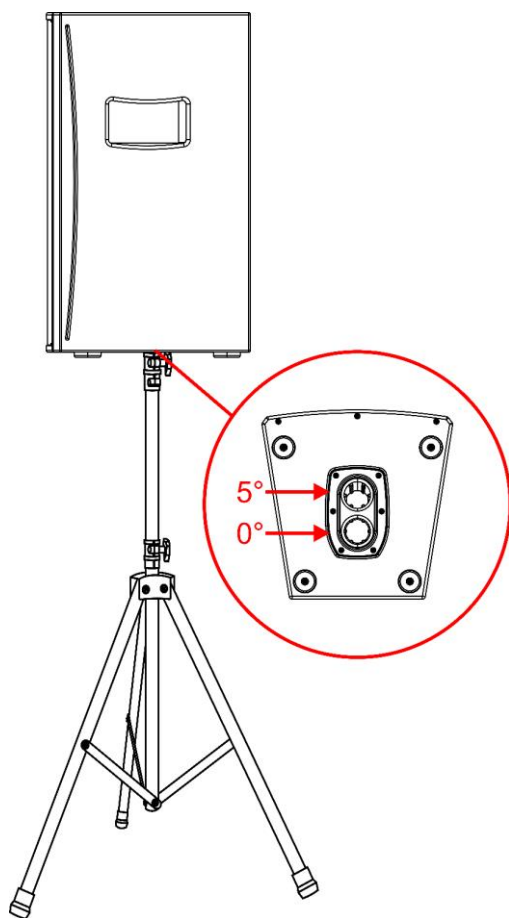

- 01) Placez le trépied sur une surface horizontale et stable.
- 02) Déployez entièrement les jambes du trépied.
- 03) Soulevez l'appareil au-dessus du trépied.
- 04) Placez l'appareil sur le support de manière à ce que le tube du trépied s'insère dans l'un des 2 **trous de fixation (22)/(23)**.

Fig. 06

4.4.2. Installation sur un pôle d'écartement

Il est possible d'empiler l'appareil sur un caisson de basse à l'aide d'un pôle d'écartement. Reportez-vous au chapitre **3.5. Accessoires disponibles en option** à la page 12.

Pour monter l'appareil sur un pôle d'écartement :

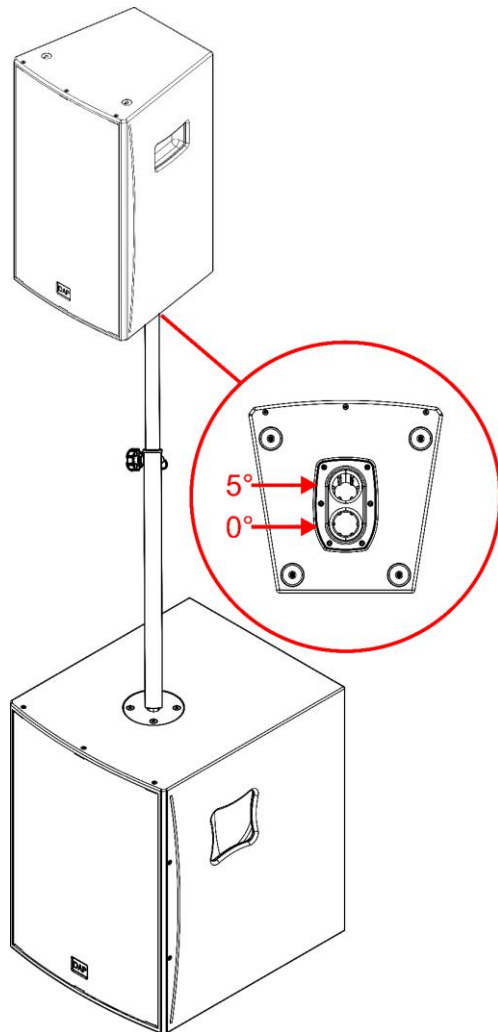

- 01) Placez le caisson de basse sur une surface horizontale et stable.
- 02) Insérez le pôle d'écartement dans le trou de fixation fileté situé sur le dessus du caisson de basse.
- 03) Tournez le pôle d'écartement dans le sens horaire pour la fixer au caisson de basse.
- 04) Soulevez l'appareil au-dessus du trépied.
- 05) Placez l'appareil sur le pôle d'écartement de manière à ce que le tube du pôle d'écartement s'insère dans l'un des 2 **trous de fixation (22)/(23)**.

Fig. 07

4.4.3. Installation suspendue

**PRUDENCE**

Restreignez l'accès sous la zone de travail pendant l'installation ou la désinstallation.

Vous pouvez suspendre l'appareil à une structure par ses 3 points de fixation à l'aide de 3 anneaux de suspension (M10, longueur du filetage : min 15 mm, max 30 mm). Reportez-vous au chapitre 3.5.

Accessoires disponibles en option à la page 12.

Pour suspendre l'appareil, suivez les étapes ci-dessous :

- 01) À l'aide d'une clé Allen, retirez les 3 vis hexagonales des 3 **trous de fixation (01) et (14)**.

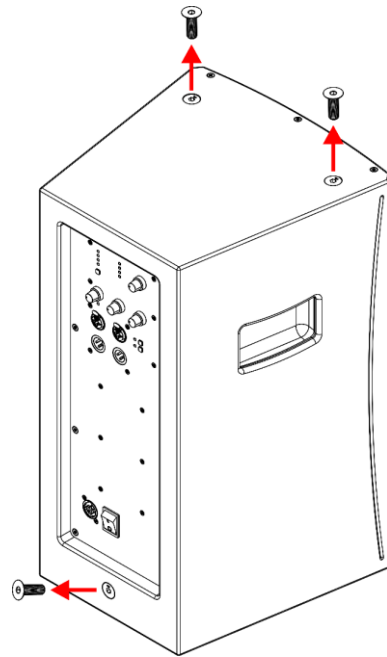

Fig. 08

- 02) Insérez les 3 anneaux de suspension (M10, longueur du filetage : min 15 mm, max 30 mm) dans les 3 **trous de fixation (01) et (14)**.

Remarque :

Il est recommandé d'utiliser des rondelles pare-chocs sous les anneaux de suspension pour répartir la charge sur la zone de contact.

- 03) Tournez les 3 anneaux de suspension dans le sens horaire pour les serrer.

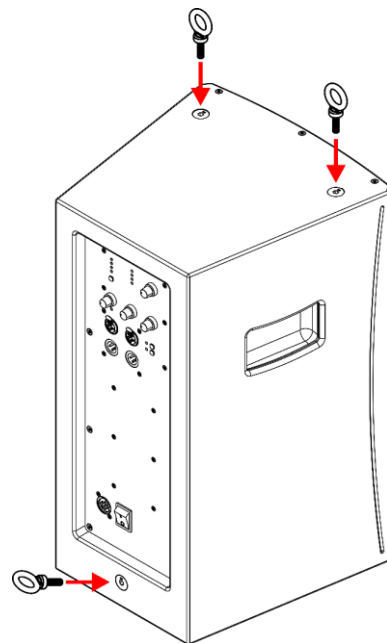

Fig. 09

- 04) Assurez-vous que les 3 anneaux de suspension sont correctement installés et orientés dans le plan de traction.
- 05) Suspendez l'appareil à la structure à l'aide de câbles ou de chaînes de suspension appropriés.

Remarque :

Si les anneaux de suspension sont retirés, remplacez les vis hexagonales dans les 3 **trous de fixation (01) et (14)**. Si les vis ne sont pas remplacées dans les 3 **trous de fixation (01) et (14)**, des fuites d'air auront lieu dans le boîtier. Cela donnera lieu à des effets indésirables pouvant affecter le bon fonctionnement de l'appareil.

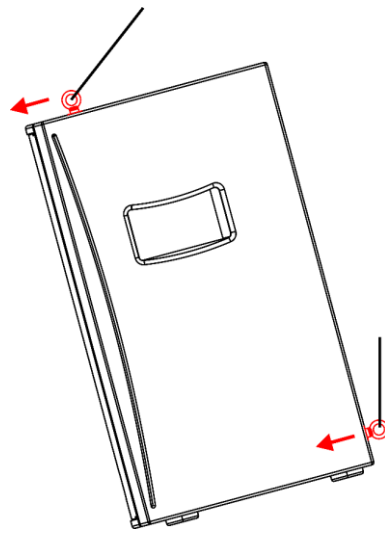

Fig. 10

4.4.4. Installation suspendue à l'aide d'une pince

**PRUDENCE**

Restreignez l'accès sous la zone de travail pendant l'installation ou la désinstallation.

Il est possible d'installer l'appareil sur un truss à l'aide de 2 pinces. Reportez-vous au chapitre 3.5. **Accessoires disponibles en option** à la page 12.

Pour fixer l'appareil, suivez les étapes ci-dessous :

- 01) À l'aide d'une clé Allen, retirez les 2 vis hexagonales des 2 **trous de fixation (01)**.

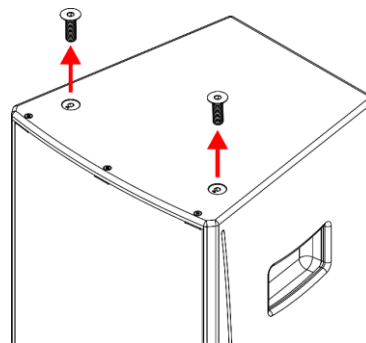

Fig. 11

- 02) Insérez 2 embouts (M10, longueur du filetage : min 15 mm, max 30 mm) dans les 2 **trous de fixation (01)**.

- 03) Tournez les 2 embouts dans le sens horaire pour les serrer.

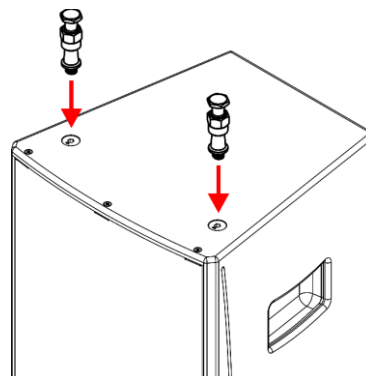

Fig. 12

- 04) Fixez 2 pinces à la structure de suspension.
05) Soulevez l'appareil sous les pinces et insérez les embouts dans les trous prévus à cet effet situés à la base de chaque pince.

Remarque :

Si les embouts sont retirés, remplacez les vis hexagonales dans les **trous de fixation (01)**. Si les vis ne sont pas replacées dans les **trous de fixation (01)**, des fuites d'air auront lieu dans le boîtier. Cela donnera lieu à des effets indésirables pouvant affecter le bon fonctionnement de l'appareil.

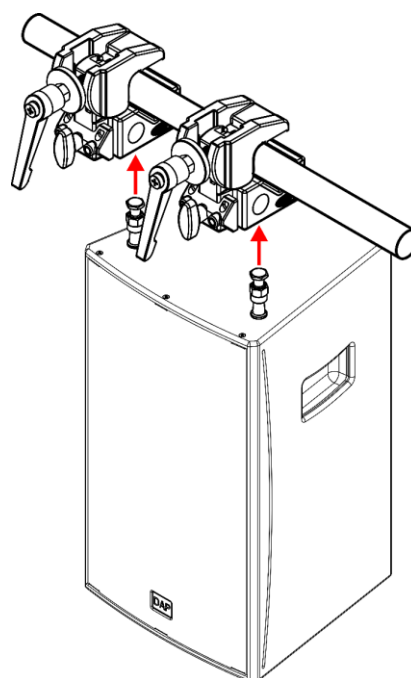

Fig. 13

5. Configuration

5.1. Avertissements et précautions



Attention

Branchez tous les câbles avant de mettre l'appareil sous tension.
Débranchez l'alimentation électrique avant de procéder à la connexion ou à la déconnexion des câbles.

5.2. Connexion de plusieurs appareils

Il est possible de connecter 2 enceintes actives full-range (ou plus) en guirlande.

- 01) Utilisez un câble XLR à 3 broches pour connecter le **connecteur de sortie de mixage XLR à 3 broches (17)** de la 1^{re} enceinte active full-range au **connecteur d'entrée de niveau ligne combiné (18)** de la 2^{de} enceinte active full-range.
- 02) Répétez l'étape 1 pour ajouter des enceintes actives full-range supplémentaires à votre installation.

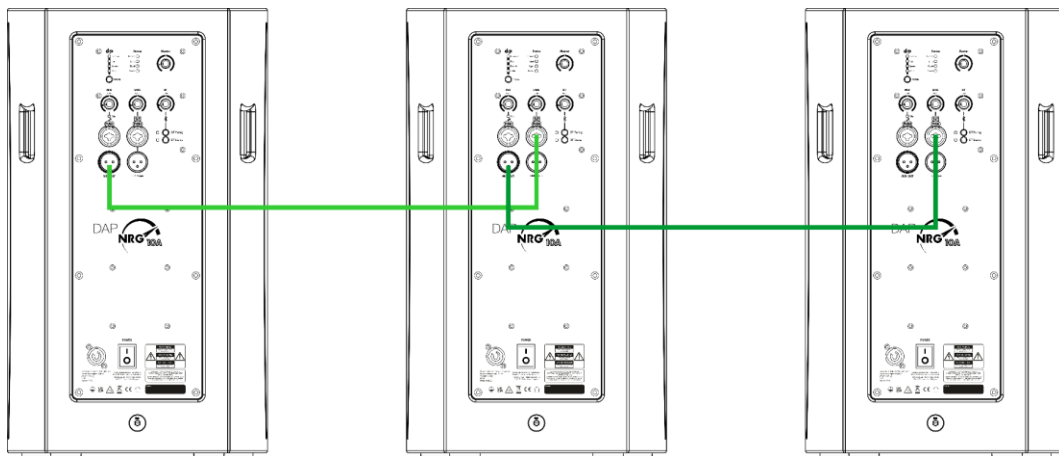

Fig. 14

5.3. Configuration avec un mixer audio

Vous pouvez utiliser l'enceinte NRG-10A dans une configuration dotée d'un mixer audio. Dans une telle configuration, il est possible de connecter 2 enceintes actives full-range NRG-10A à 1 ou 2 caissons de basse actifs (NRG-12SA/15SA/18SA).

Pour réaliser cette configuration, suivez les étapes ci-dessous :

- 01) Assurez-vous que tous les appareils sont éteints.
- 02) Connectez les enceintes actives full-range aux caissons de basse actifs. Reportez-vous au chapitre **5.3.1. Configuration avec 2 caissons de basse actifs** à la page 20, et **5.3.2. Configuration avec 1 caisson de basse actif** à la page 21.
- 03) Réglez le DSP des enceintes actives full-range sur +SUB à l'aide du **bouton DSP (04)**. Reportez-vous au chapitre **6.5. Réglages DSP** à la page 26.
- 04) Réglez le DSP du (des) caisson(s) de basse sur NRG-10A.
- 05) Connectez les enceintes actives full-range à l'alimentation électrique. Reportez-vous au chapitre **5.6. Connexion à l'alimentation électrique** à la page 24.
- 06) Connectez le reste des appareils à l'alimentation électrique.
- 07) Allumez le mixer audio.
- 08) Allumez les enceintes active full-range. Reportez-vous au chapitre **6.2. Mise en marche/arrêt** à la page 25.
- 09) Allumez le(s) caisson(s) de basse actif(s).
- 10) Réglez les contrôles de gain des enceintes actives full-range. Reportez-vous au chapitre **6.4. Réglage du gain** à la page 26.

5.3.1. Configuration avec 2 caissons de basse actifs

Pour connecter 2 enceintes full-range à 2 caissons de basse (NRG-12SA/15SA/18SA), suivez les étapes ci-dessous :

- 01) Utilisez un câble XLR à 3 broches pour connecter le **connecteur d'entrée de niveau de ligne combiné (18)** de la 1^{re} enceinte active full-range au connecteur THRU A XLR à 3 broches du 1^{er} caisson de basse actif.
- 02) Répétez l'étape 1 pour connecter la 2^{de} enceinte active full-range au 2^d caisson de basse actif.
- 03) Connectez les caissons de basse actifs au mixer audio.

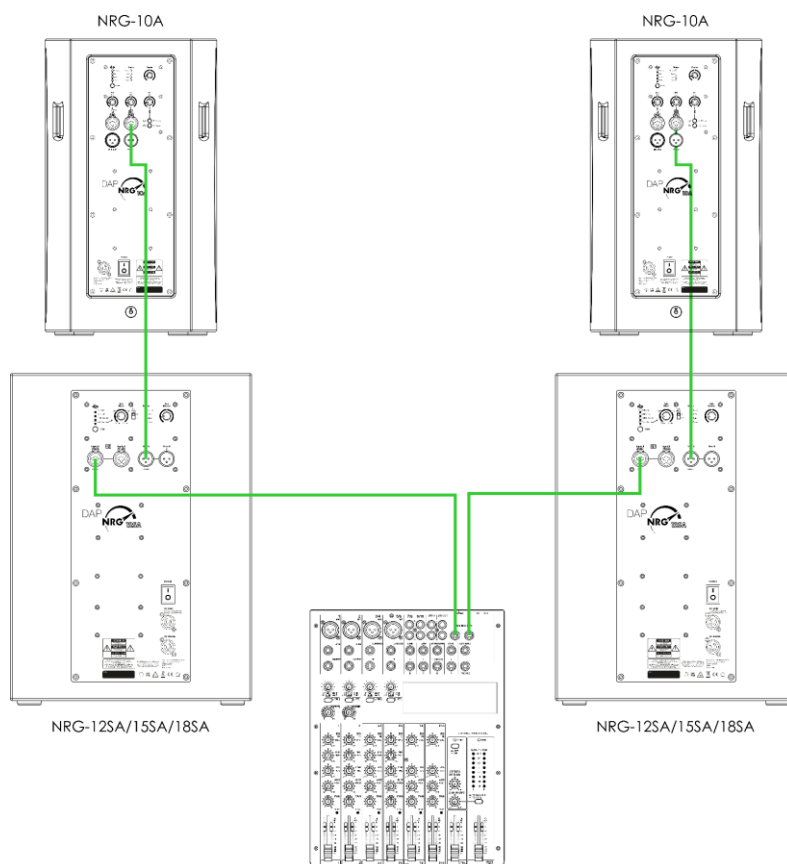

Fig. 15

5.3.2. Configuration avec 1 caisson de basse actif

Pour connecter 2 enceintes full-range à 1 caisson de basse (NRG-12SA/15SA/18SA), suivez les étapes ci-dessous :

- 01) Utilisez un câble XLR à 3 broches pour connecter le **connecteur d'entrée de niveau de ligne combiné (18)** de la 1^{re} enceinte active full-range au connecteur THRU A XLR à 3 broches du caisson de basse actif.
- 02) Utilisez un câble XLR à 3 broches pour connecter le **connecteur d'entrée de niveau de ligne combiné (18)** de la 2^{de} enceinte active full-range au connecteur THRU B XLR à 3 broches du caisson de basse actif.
- 03) Connectez le caisson de basse actif au mixer audio.

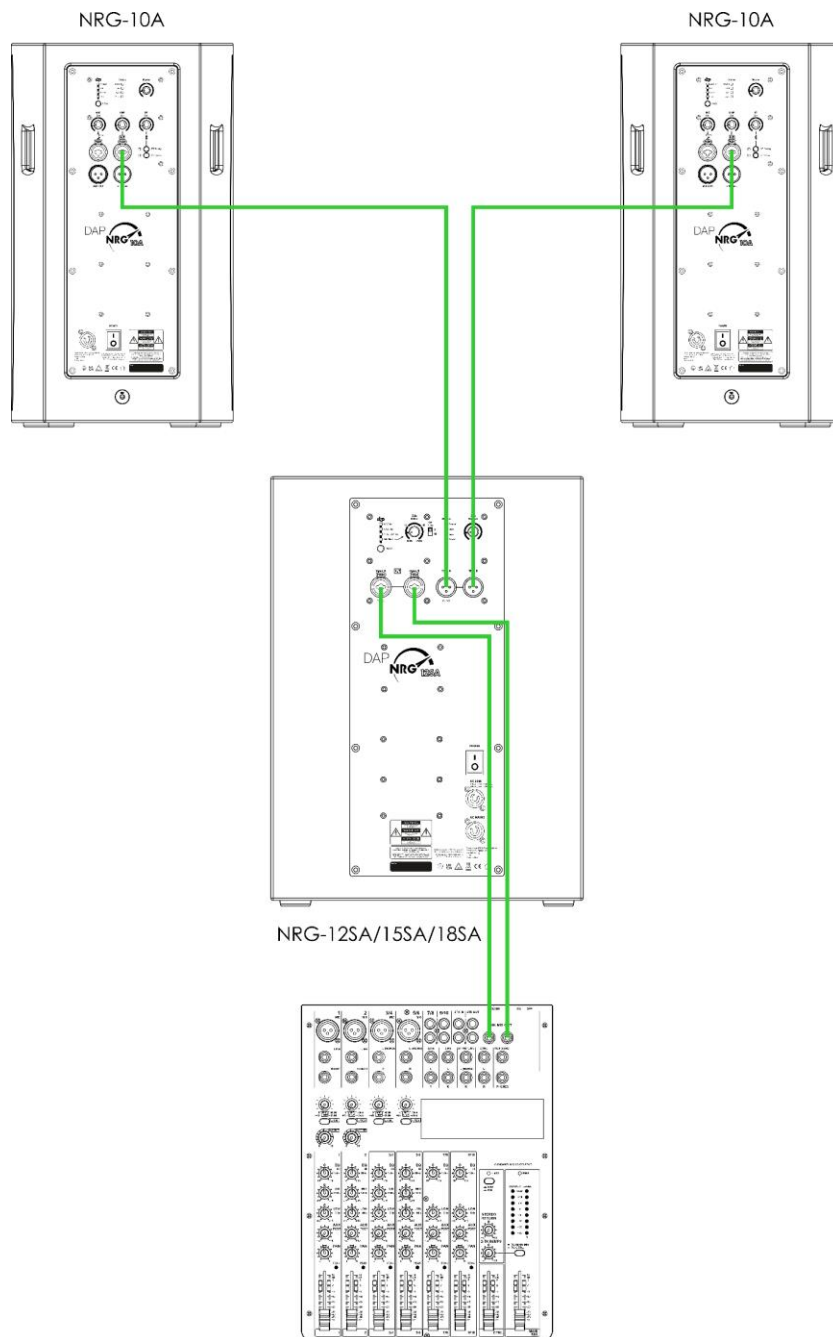

Fig. 16

5.4. Configuration sans mixer audio

Vous pouvez utiliser l'enceinte NRG-10A dans une configuration sans mixer audio et la connecter à une 2^{de} enceinte active full-range NRG-10A. Dans cette configuration, l'appareil fonctionne comme un mixer et combine tous les signaux d'entrée.

Il est possible de connecter un microphone et un instrument de musique, ou encore de diffuser un signal par Bluetooth, et de combiner ensemble tous les signaux dans une unique sortie.

Pour réaliser cette configuration, suivez les étapes ci-dessous :

- 01) Assurez-vous que tous les appareils sont éteints.
- 02) Branchez un microphone au **connecteur d'entrée de microphone combiné (19)**, si besoin.
- 03) Branchez un instrument de musique au **connecteur d'entrée de niveau de ligne combiné (18)**, si besoin.
- 04) Connectez un appareil de diffusion en continu par Bluetooth, si besoin. Reportez-vous au chapitre **6.3.1. Appairage avec un appareil de diffusion en continu** à la page 25.
- 05) Branchez une 2^{de} enceinte active full-range. Reportez-vous au chapitre **5.2. Connexion de plusieurs appareils** à la page 19.
- 06) Connectez les enceintes actives full-range à l'alimentation électrique. Reportez-vous au chapitre **5.6. Connexion à l'alimentation électrique** à la page 24.
- 07) Connectez le reste des appareils à l'alimentation électrique, si besoin.
- 08) Allumez les enceintes actives full-range. Reportez-vous au chapitre **6.2. Mise en marche/arrêt** à la page 25.
- 09) Allumez le reste des appareils, si besoin.
- 10) Ajustez les contrôles de gain des appareils externes, si besoin.
- 11) Réglez les contrôles de gain des enceintes actives full-range. Reportez-vous au chapitre **6.4. Réglage du gain** à la page 26.

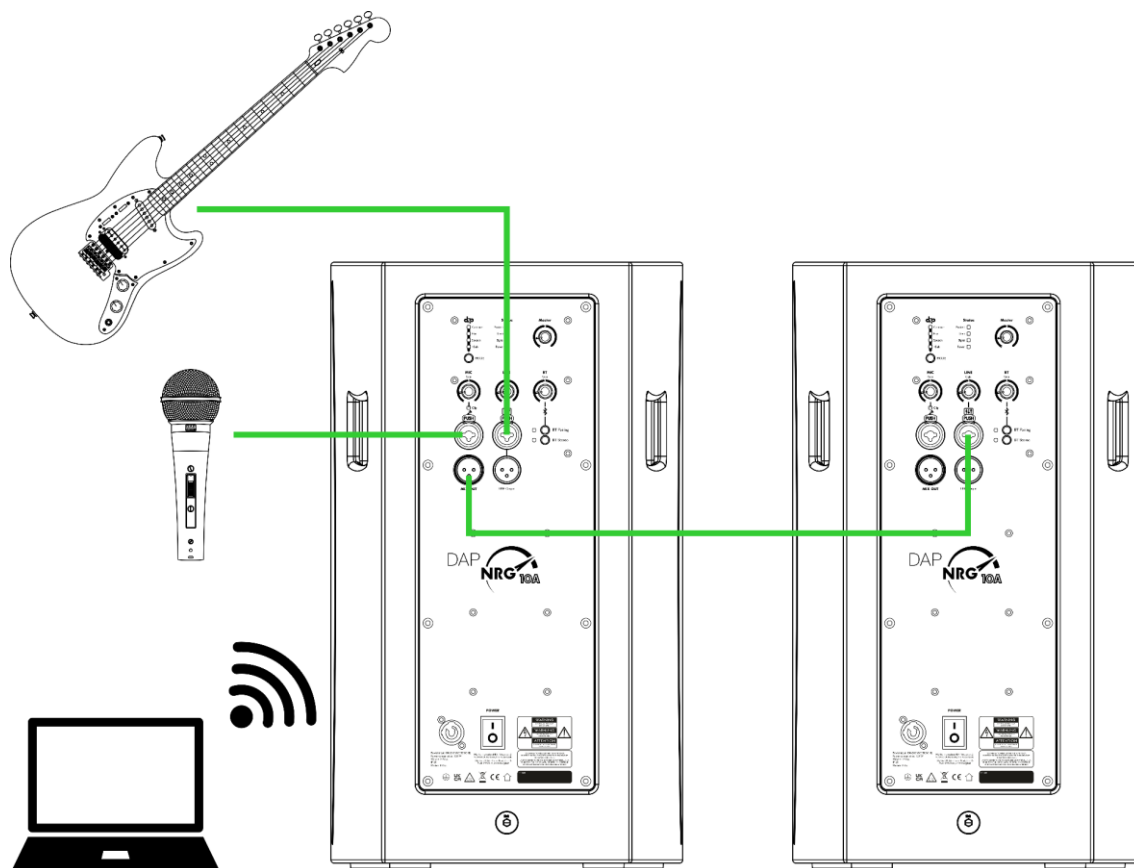

Fig. 17

5.5. Configuration avec un appareil de diffusion en continu

L'enceinte NRG-10A est équipée d'un récepteur Bluetooth intégré avec TWS (True Wireless Stereo). Il est possible d'appairer l'enceinte NRG-10A avec un ordinateur personnel ou un smartphone par connexion Bluetooth (un appareil de diffusion en continu) pour en diffuser le son.

Il y a 2 configurations possibles avec le Bluetooth :

- Configuration du mode mono – Reportez-vous au chapitre **5.5.1. Mode Mono** à la page 23
- Configuration du mode stéréo – Reportez-vous au chapitre **5.5.2. Mode stéréo** à la page 24

Remarque :

Assurez-vous qu'il y ait une ligne de vue dégagée entre les 2 appareils Bluetooth.

La portée effective moyenne entre les appareils Bluetooth est de 10 à 30 m. La portée effective dépend de la sensibilité du récepteur, de la puissance d'émission, du gain de l'antenne et de l'affaiblissement de propagation. L'affaiblissement de propagation a lieu au cours de la transmission et il dépend de l'environnement à travers lequel le signal est envoyé. Les sources d'interférences entre l'émetteur et le récepteur détériorent le signal.

5.5.1. Mode Mono

En mode mono, 1 enceinte active full-range est appairée à l'appareil de diffusion en continu. L'enceinte active full-range émet uniquement le canal gauche (signal mono). Il est possible de connecter des enceintes actives full-range supplémentaires en guirlande à la 1^{re} enceinte active full-range.

Pour terminer la configuration du mode mono, suivez les étapes ci-dessous :

- 01) Connectez 2 enceintes actives full-range (ou plus) en guirlande, si besoin. Cette étape est facultative. Vous pouvez terminer la configuration en mode mono sans connecter d'enceintes actives full-range supplémentaires.
- 02) Connectez l'(les) enceinte(s) active(s) full-range à l'alimentation électrique. Reportez-vous au chapitre **5.6. Connexion à l'alimentation électrique** à la page 24.
- 03) Allumez l'(les) enceinte(s) active(s) full-range. Reportez-vous au chapitre **6.2. Mise en marche/arrêt** à la page 25.
- 04) Appairez la 1^{re} enceinte active full-range avec l'appareil de diffusion en continu. Reportez-vous au chapitre **6.3.1. Appairage avec un appareil de diffusion en continu** à la page 25.
- 05) Réglez les contrôles de gain de l'enceinte (des enceintes) active(s) full-range. Reportez-vous au chapitre **6.4. Réglage du gain** à la page 26.

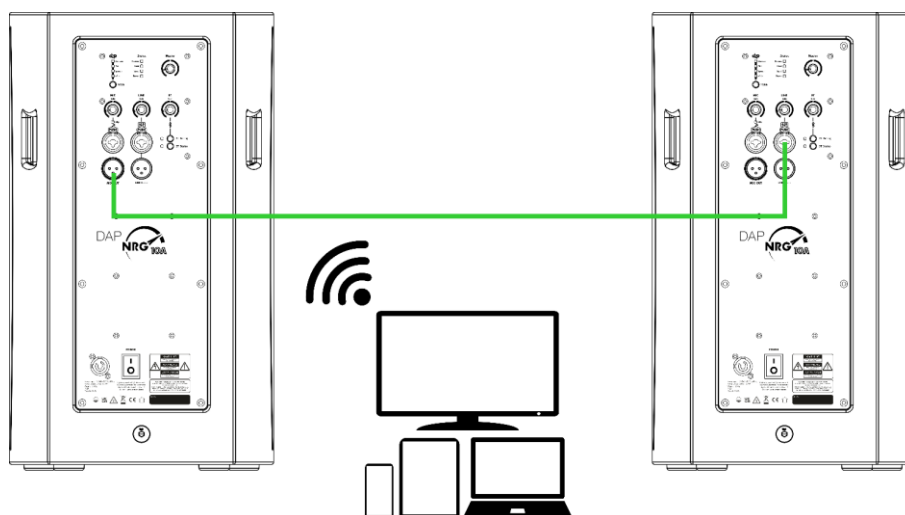

Fig. 18

5.5.2. Mode stéréo

En mode stéréo, 1 enceinte active full-range est appairée à l'appareil de diffusion en continu, et une 2^{de} enceinte active full-range est reliée à la 1^{re} enceinte active full-range. La 1^{re} enceinte active full-range, connectée à l'appareil de diffusion en continu, émet le canal gauche du signal stéréo, tandis que la 2^{de} enceinte active full-range émet le canal droit du signal stéréo.

Pour terminer la configuration du mode stéréo, suivez les étapes ci-dessous :

- 01) Connectez les 2 enceintes actives full-range à l'alimentation électrique. Reportez-vous au chapitre **5.6. Connexion à l'alimentation électrique** à la page 24.
- 02) Allumez les 2 enceintes actives full-range. Reportez-vous au chapitre **6.2. Mise en marche/arrêt** à la page 25.
- 03) Appairez la 1^{re} enceinte active full-range avec l'appareil de diffusion en continu. Reportez-vous au chapitre **6.3.1. Appairage avec un appareil de diffusion en continu** à la page 25.
- 04) Reliez la 2^{de} enceinte active full-range à la 1^{re} enceinte active full-range. Reportez-vous au chapitre **6.3.2. Liaison avec un autre appareil** à la page 26.
- 05) Réglez les contrôles de gain des 2 enceintes actives full-range. Reportez-vous au chapitre **6.4. Réglage du gain** à la page 26.

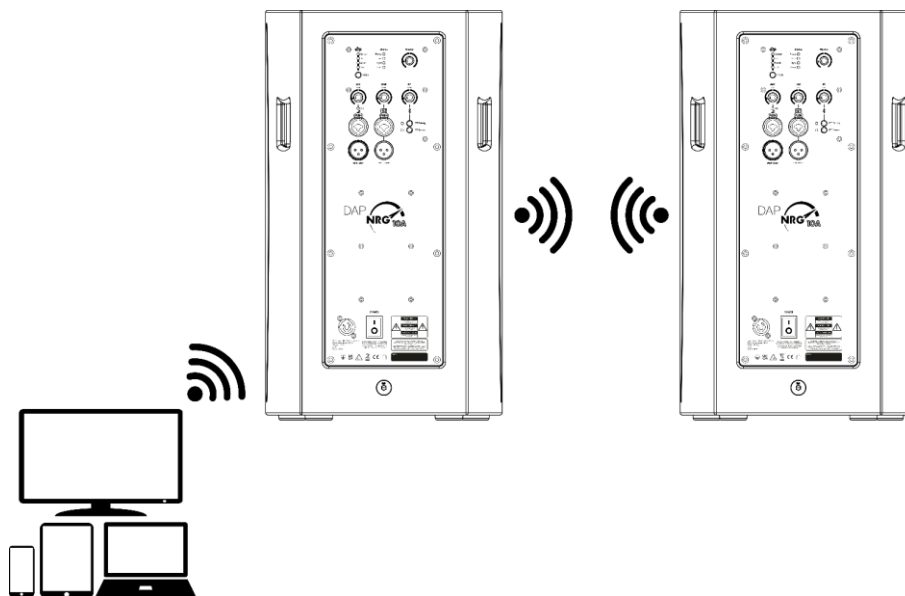

Fig. 19

5.6. Connexion à l'alimentation électrique



DANGER
Décharge électrique due à un court-circuit

L'appareil accepte le courant alternatif de 100 – 240 V et 50/60 Hz. Ne pas alimenter l'appareil avec une autre tension ou fréquence.

Cet appareil appartient à la classe de protection I de la CEI. Assurez-vous que l'alimentation électrique de l'appareil est toujours reliée à la terre (masse).

Avant de brancher l'appareil à la prise de courant :

- Assurez-vous que l'alimentation électrique correspond à la tension d'entrée spécifiée sur l'étiquette informative de l'appareil.
- Assurez-vous que la prise de courant est reliée à la terre (masse).

Branchez le connecteur d'alimentation de l'appareil dans la prise de courant.

6. Fonctionnement

6.1. Consignes de sécurité pour le fonctionnement



Attention

Cet appareil ne doit être utilisé qu'aux fins pour lesquelles il a été conçu.

Cet appareil est conçu pour être utilisé en tant qu'enceinte active full-range. Il est uniquement adapté pour être utilisé en intérieur.

Toute autre utilisation, non mentionnée dans « Utilisation conforme », est considérée comme non conforme et incorrecte.



Attention

Alimentation électrique

Avant toute connexion de l'appareil à l'alimentation électrique, assurez-vous que le courant, la tension et la fréquence correspondent à la tension d'entrée, au courant et à la fréquence spécifiés sur l'étiquette informative de l'appareil.

6.2. Mise en marche/arrêt

L'appareil est doté d'un interrupteur d'alimentation.

- Pour mettre l'appareil en marche, appuyez sur l'**interrupteur d'alimentation (13)** pour le mettre en position ON.
- Pour éteindre l'appareil, appuyez sur l'**interrupteur d'alimentation (13)** pour le mettre en position OFF.

6.3. Connexion Bluetooth

L'enceinte NRG-10A est équipée d'un récepteur Bluetooth intégré avec TWS (True Wireless Stereo). Il est possible d'appairer l'enceinte NRG-10A avec un ordinateur personnel ou un smartphone par connexion Bluetooth (un appareil de diffusion en continu) pour en diffuser le son. Vous pouvez également relier 2 enceintes NRG-10A pour les utiliser en mode stéréo. Reportez-vous au chapitre **5.5. Configuration avec un appareil de diffusion en continu** aux pages 23-24.

6.3.1. Appairage avec un appareil de diffusion en continu

Vous pouvez appairer l'enceinte NRG-10A avec un appareil de diffusion en continu par le biais d'une connexion Bluetooth.

Pour appairer les appareils, suivez les étapes ci-dessous :

- 01) Appuyez sur le **bouton d'appairage BT (10)** et maintenez-le enfoncé jusqu'à ce que le **voyant LED d'appairage BT (09)** se mette à clignoter.
- 02) Activez la fonctionnalité Bluetooth sur l'appareil de diffusion en continu et recherchez les appareils Bluetooth disponibles.
- 03) Sélectionnez l'enceinte NRG-10A dans la liste des appareils Bluetooth disponibles et appairez les appareils. Lorsque l'appairage est terminé et que les appareils sont connectés, le **voyant LED d'appairage BT (09)** s'allume.

Pour mettre fin à la connexion Bluetooth avec un appareil de diffusion en continu, appuyez sur le **bouton d'appairage BT (10)** et maintenez-le enfoncé jusqu'à ce que le **voyant LED d'appairage BT (09)** se mette à clignoter. Lorsque la connexion est terminée, le **voyant LED d'appairage BT (09)** s'éteint.

Remarque :

Si vous éteignez et rallumez l'appareil, il se reconnecte automatiquement au dernier appareil auquel il était connecté par Bluetooth. Si vous souhaitez appairer l'appareil à un autre appareil de diffusion en continu, vous devez mettre fin à la connexion Bluetooth en cours.

6.3.2. Liaison avec un autre appareil

Vous pouvez relier une enceinte NRG-10A à une autre enceinte NRG-10A par Bluetooth pour diffuser le son en mode stéréo.

Appuyez sur le **bouton stéréo BT (11)** et maintenez-le enfoncé jusqu'à ce que le **voyant LED stéréo BT (12)** se mette à clignoter pour relier les appareils. Lorsque la liaison est terminée et que les appareils sont connectés, le **voyant LED stéréo BT (12)** s'allume.

Pour dissocier un appareil, appuyez sur le **bouton stéréo BT (11)** et maintenez-le enfoncé jusqu'à ce que le **voyant LED stéréo BT (12)** s'éteigne.

Remarques :

- Si vous éteignez et rallumez l'appareil, il se reconnecte automatiquement au dernier appareil auquel il était connecté par Bluetooth. Si vous souhaitez relier l'appareil à un autre appareil, vous devez mettre fin à la connexion Bluetooth en cours.
- Si vous dissociez un appareil en mode stéréo, l'appareil connecté à l'appareil de diffusion en continu continuera la diffusion en mode mono.

6.4. Réglage du gain

L'appareil dispose de 3 contrôles de gain pour chaque canal d'entrée et d'un contrôle de gain principal pour la balance générale.

Tournez les contrôles vers la gauche/droite pour respectivement augmenter/diminuer le volume de sortie du canal d'entrée de chacune des sources de signal connectées.

- Utilisez le **contrôle de gain du microphone (21)** pour régler le volume du microphone.
- Utilisez le **contrôle de gain du niveau de ligne (07)** pour régler le volume du signal de ligne.
- Utilisez le **contrôle de gain du signal Bluetooth (08)** pour régler le volume du signal Bluetooth.
- Utilisez le **contrôle de gain principal (06)** pour régler la balance générale du son.

6.5. Réglages DSP

L'enceinte NRG-10A possède un DSP (Digital Signal Processing : traitement du signal numérique) interne qui optimise le son de sortie en fonction du type de la source audio d'entrée.

Appuyez plusieurs fois sur le **bouton DSP (04)** pour sélectionner l'une des 4 options disponibles. Le voyant LED de l'option sélectionnée s'allume.

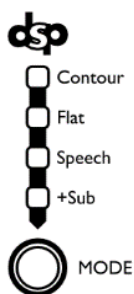

- **Contour :** Utilisez ce paramètre pour les diffusions en continu lorsque le signal source est fortement compressé. Ce réglage renforce les tons graves et aigus, ce qui rend le son du signal source plus plein
- **FLAT :** Utilisez ce réglage pour émettre un son linéaire qui n'est pas ajusté par le DSP
- **Discours :** Utilisez ce réglage en combinaison avec un microphone. Ce réglage renforce les tons moyens et active le filtre passe-haut, ce qui donne à la voix humaine un son ouvert et net
- **+Sub :** Utilisez ce réglage lorsqu'un caisson de basse est connecté à l'appareil. Le point de séparation des plages de fréquences et le comportement de la phase sont réglés pour s'adapter aux caissons de basse de la gamme NRG

6.6. Statuts des voyants LED

L'appareil possède 4 **voyants LED de statut (05)** et un **voyant LED d'écrêtage (20)**. Les voyants LED ont les statuts suivants :

Status

Protect

Limit

Signal

Power

- Protection : Il s'allume lorsque l'amplificateur est surchargé. Cela peut se produire lorsque le signal d'entrée est trop élevé, ou lorsque la température ambiante est trop élevée. Diminuez le volume de l'appareil connecté
- Limite : Il s'allume avant que l'amplificateur n'écrête et ne produise des distorsions. Réglez les niveaux d'entrée de telle sorte que ce voyant ne s'allume que brièvement pendant les puissances en crête les plus élevées. Si vous utilisez l'appareil et que ce voyant est continuellement allumé, cela entraînera une dégradation de la qualité du son et pourrait endommager ou réduire la durée de vie des composants
- Signal : Il s'allume lorsqu'un signal est détecté
- Alimentation : Il s'allume lorsque l'appareil est sous tension



- Clip : Il s'allume lorsque le signal d'entrée du microphone connecté est trop élevé. Réglez le gain du microphone

7. Dépannage

Ce guide de dépannage contient des solutions à des problèmes qui peuvent être réalisés par une personne quelconque. L'appareil ne contient pas de pièces réparables par l'utilisateur.

Toute modification non autorisée de l'appareil entraînera l'annulation de la garantie. De telles modifications peuvent entraîner des blessures et des dégâts matériels.

Confiez les réparations à des personnes formées ou qualifiées. Contactez votre distributeur Highlite International au cas où la solution ne serait pas décrite dans le tableau.

Problème	Cause(s) probable(s)	Solution
L'appareil ne fonctionne pas du tout	L'appareil n'est pas alimenté	<ul style="list-style-type: none"> • Assurez-vous que l'appareil est branché sur l'alimentation électrique et qu'il est allumé
Pas de son	Les appareils ne sont pas appairés	<ul style="list-style-type: none"> • Assurez-vous que l'appareil est appairé à un appareil externe quelconque
	Connexions défectueuses	<ul style="list-style-type: none"> • Assurez-vous que les connexions entre l'appareil et les appareils externes sont correctes
L'appareil ne diffuse pas de son	Aucune connexion avec l'appareil de diffusion en continu	<ul style="list-style-type: none"> • Assurez-vous que la fonctionnalité Bluetooth de l'appareil de diffusion en continu est activée
	L'appareil reste appairé à un autre appareil de diffusion en continu	<ul style="list-style-type: none"> • Mettez fin à la connexion précédente et appairez l'appareil avec l'appareil de diffusion en continu actuel. Reportez-vous au chapitre 6.3. Connexion Bluetooth
	L'appareil de diffusion en continu est hors de portée	<ul style="list-style-type: none"> • Rapprochez l'appareil de diffusion en continu, ou éliminez tout obstacle entre l'appareil et l'appareil de diffusion en continu

8. Entretien

8.1. Consignes de sécurité pour l'entretien



DANGER

Décharge électrique due à une tension dangereuse à l'intérieur de l'appareil

Débranchez l'alimentation électrique avant de procéder à l'entretien ou au nettoyage.

8.2. Entretien préventif



Attention

Avant chaque utilisation, examinez visuellement l'appareil pour déceler d'éventuels défauts.

Assurez-vous que :

- Il n'y a pas de déformations sur le boîtier.
- Les câbles d'alimentation ne sont pas endommagés et ne semblent pas fragilisés.

8.2.1. Instructions de base pour le nettoyage

Pour nettoyer l'appareil, suivez les étapes ci-dessous :

- 01) Éteignez l'appareil.
- 02) Nettoyez l'appareil avec un chiffon doux et sans peluches.



Attention

- Ne plongez l'appareil dans aucun liquide.
- N'utilisez pas d'alcool ni de solvants.

8.3. Entretien correctif

L'appareil ne contient pas de pièces réparables par l'utilisateur. N'ouvrez pas l'appareil et n'effectuez aucune modification.

Confiez les réparations et l'entretien à des personnes formées ou qualifiées. Contactez votre distributeur Highlite International pour plus d'informations.

9. Désinstallation, transport et stockage

9.1. Instructions pour la désinstallation



AVERTISSEMENT

Une désinstallation incorrecte peut entraîner des blessures graves et des dégâts matériels.

- Débranchez l'alimentation électrique avant de procéder à la désinstallation.
- Lors de la désinstallation de l'appareil, respectez toujours les réglementations nationales et spécifiques au site.
- Portez un équipement de protection individuelle conforme aux réglementations nationales et spécifiques au site.

9.2. Instructions pour le transport

- Si possible, réutilisez l'emballage d'origine pour transporter l'appareil.
- Respectez toujours les instructions de manipulation imprimées sur l'extérieur du carton, comme : « Manipuler avec précaution », « Ce côté vers le haut », « Fragile ».

9.3. Stockage

- Nettoyez l'appareil avant de le ranger. Suivez les instructions de nettoyage du chapitre **8.2.1. Instructions de base pour le nettoyage** à la page 28.
- Rangez l'appareil dans son emballage d'origine, si possible.

10. Élimination

Élimination correcte de ce produit

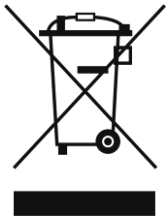

Déchets d'équipements électriques et électroniques

Ce symbole sur le produit, son emballage ou ses documents, indique que le produit ne doit pas être traité comme un déchet ménager. Débarrassez-vous de ce produit le déposant dans un point de collecte spécialisé dans le recyclage des équipements électriques et électroniques. Cela permet d'éviter toute pollution de l'environnement ou d'éventuelles blessures corporelles dues à une élimination incontrôlée des déchets. Pour obtenir des informations plus détaillées sur le recyclage de ce produit, contactez les autorités locales ou le distributeur agréé.

11. Approbation



Par la présente, Highlite International déclare que l'appareil NRG-10A, code produit D3654, est conforme à la directive 2014/53/EU (RED – directive relative aux équipements radio).

Le texte intégral de la déclaration de conformité de l'UE est disponible sur la page du produit concerné sur le site Internet de Highlite International (www.highlite.com).

DAP

©2023 DAP