

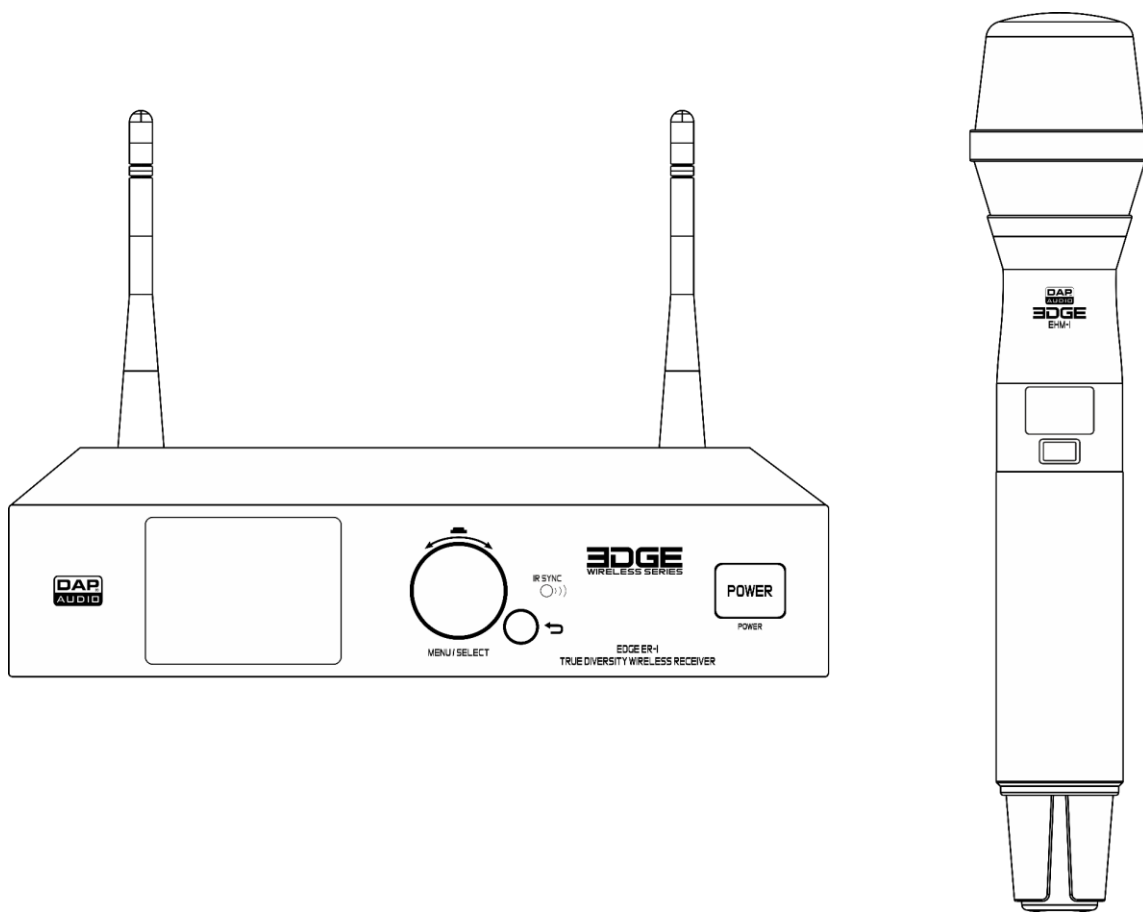

MANUALE UTENTE



ITALIANO

EDGE EHS-1

V3

Codice prodotto: D1475B

Prefazione

Grazie per aver acquistato questo prodotto DAP.

Lo scopo di questo manuale utente è quello di fornire istruzioni per l'uso corretto e sicuro di questo prodotto.

Conservare il manuale utente per riferimenti futuri, dato che costituisce parte integrante del prodotto. Il manuale utente deve essere conservato in un luogo facilmente accessibile.

Questo manuale d'uso contiene informazioni relativamente a:

- Istruzioni di sicurezza
- Installazione e funzionamento del dispositivo
- Uso previsto e non previsto del dispositivo
- Procedure per la manutenzione
- Guida alla risoluzione dei problemi
- Trasporto, stoccaggio e smaltimento del dispositivo

La mancata osservanza delle istruzioni di questo manuale d'uso può provocare gravi lesioni e danni alle cose.

©2023 DAP. Tutti i diritti riservati.

Nessuna parte di questo documento può essere copiata, pubblicata o riprodotta in altro modo senza il previo consenso scritto di Highlite International.

Il design e le specifiche tecniche del prodotto sono soggette a variazioni senza preavviso.

Per la versione più recente di questo documento o per altre versioni linguistiche vi invitiamo a visitare il nostro sito web www.highlite.com oppure a contattarci all'indirizzo service@highlite.com.

Highlite International e i suoi fornitori di servizi autorizzati non sono responsabili di eventuali lesioni, danno, perdita diretta o indiretta, perdita economica o consequenziale o qualsiasi altra perdita derivante dall'uso, dall'incapacità di usare o dalla fiducia nelle informazioni contenute in questo documento.

Sommario

1. Introduzione	4
1.1. Prima di usare il prodotto	4
1.2. Uso previsto	4
1.3. Durata di vita del prodotto	4
1.4. Convenzioni a livello di testo	4
1.5. Simboli e parole chiave	5
1.6. Simboli sull'etichetta informativa	5
2. Sicurezza	6
2.1. Avvertenze e istruzioni di sicurezza	6
2.2. Requisiti per l'utente	7
3. Descrizione del dispositivo	8
3.1. Ricevitore - Vista anteriore	8
3.2. Ricevitore - Vista posteriore	8
3.3. Microfono (Trasmettitore portatile)	9
3.4. Specifiche tecniche del prodotto	10
3.5. Accessori opzionali	11
3.6. Dimensioni	12
4. Installazione e configurazione	13
4.1. Condizioni ambiente	13
4.2. Installazione	13
4.2.1. Ricevitore singolo	13
4.2.2. Due ricevitori	14
4.3. Configurazione	15
4.3.1. Installazione delle antenne	15
4.3.2. Collegamento del cavo di alimentazione	16
4.3.2.1. Collegamento di corrente di più dispositivi	16
4.3.3. Esempi di configurazione	17
4.3.3.1. 4 x EDGE EHS-1	17
4.3.3.2. 8 x EDGE EHS-1	18
4.3.4. Collegamento del ricevitore a un mixer/amplificatore	18
4.3.5. Accensione/Spengimento - Ricevitore	19
4.3.6. Installazione delle batterie	19
4.3.7. Accensione/Spengimento - Trasmettitore	20
4.3.8. Associazione	20
5. Funzionamento	20
5.1. Istruzioni di sicurezza per il funzionamento	20
5.2. Funzionamento	21
5.3. Pannello di controllo - Ricevitore	21
5.3.1. Menu principale Opzioni	22
5.3.1.1. Gruppo	23
5.3.1.2. Canale	23
5.3.1.3. Frequenza	23
5.3.1.4. Scan	24
5.3.1.5. Sincronizzazione	24
5.3.1.6. Blocco	25
5.3.1.7. Guadagno del trasmettitore	25
5.3.1.8. Guadagno del ricevitore	26
5.3.1.9. Tagli delle frequenze basse	26
5.3.1.10. Squelch	27
5.3.1.11. Tone Key	27
5.3.1.12. Colore	28
5.3.1.13. Nome	28
5.3.1.14. Alimentazione antenna	29
5.4. Pannello di controllo - Trasmettitore	30
5.4.1. Mute (Disattiva audio)	30

5.4.2.	Menu principale Opzioni.....	30
5.4.2.1.	Gruppo.....	31
5.4.2.2.	Canale	31
5.4.2.3.	Frequenza	31
5.4.2.4.	Guadagno	32
5.4.2.5.	Potenza di uscita RF.....	32
5.4.2.6.	Blocco	33
5.5.	Panoramica dei canali e delle frequenze	34
6.	Guida alla risoluzione dei problemi.....	35
6.1.	Regolazione del guadagno del microfono	35
7.	Manutenzione	36
7.1.	Manutenzione preventiva	36
7.1.1.	Istruzioni di base per la pulizia	36
7.2.	Manutenzione correttiva	36
8.	Disinstallazione, trasporto e stoccaggio	36
9.	Smaltimento	37
10.	Approvazione	37

1. Introduzione

1.1. Prima di usare il prodotto



Importante

Leggere e seguire le istruzioni di questo manuale d'uso prima di installare, far funzionare o eseguire interventi di manutenzione su questo prodotto.

Il produttore non accetterà alcuna responsabilità per eventuali danni causati dalla mancata osservanza del presente manuale.

Dopo il disimballaggio, controllare il contenuto della confezione. Qualora una delle componenti manchi o sia danneggiata, invitiamo a contattare il proprio rivenditore Highlite International.

La confezione contiene:

- DAP EDGE EHS-1 (ricevitore + trasmettitore)
- 2 x antenna
- Alimentatore di corrente CA (lunghezza: 1,4 m)
- Cavo jack mono (lunghezza: 1 m)
- Calotta paravento
- Borsa in pelle
- Sticker del microfono
- Manuale utente

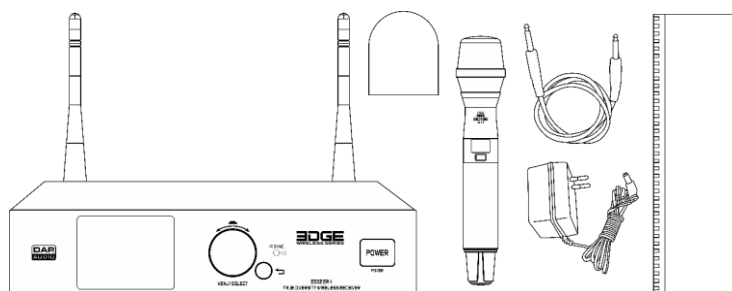

Kit di montaggio:

- Staffa di montaggio lunga
- Staffa di montaggio corta
- Piastra di montaggio
- 4 x viti di montaggio per il dispositivo
- 4 x viti di montaggio per il rack da 19 pollici

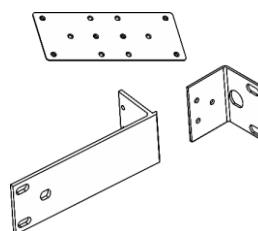

Fig. 01

1.2. Uso previsto

Il dispositivo è stato pensato per essere usato come impianto microfonico wireless. Questo prodotto è adatto unicamente per l'installazione in spazi chiusi.

Qualsiasi altro uso, non menzionato nella sezione "Uso previsto", è ritenuto un uso non previsto e non corretto.

1.3. Durata di vita del prodotto

Questo dispositivo non è stato progettato per un uso permanente. Quando non è in funzione, scollegare il dispositivo dall'alimentazione elettrica. Ciò ridurrà l'usura e migliorerà al tempo stesso la durata di vita del dispositivo.

1.4. Convenzioni a livello di testo

In tutto il manuale utente vengono utilizzate le seguenti convenzioni di testo:

- Pulsanti: Tutti i nomi dei pulsanti sono in grassetto, per esempio "Premere i pulsanti **UP/DOWN**".
- Riferimenti: I riferimenti ai capitoli e alle parti del dispositivo sono in grassetto, per esempio: "Cfr. il capitolo **2. Sicurezza**", "premere l'**interruttore di alimentazione (03)**".
- 0–255: Definisce un range di valori
- Note: **Nota:** (in grassetto) è seguito da informazioni utili o suggerimenti

1.5. Simboli e parole chiave

Le note di sicurezza e le avvertenze sono indicate in tutto il manuale utente da segnali di sicurezza. Seguire sempre le istruzioni fornite nel presente manuale utente.



PERICOLO

Indica una situazione di pericolo imminente che, se non evitata, provocherà la morte o lesioni gravi.



AVVERTENZA

Indica una situazione di pericolo imminente che, se non evitata, potrebbe provocare la morte o lesioni gravi.



ATTENZIONE

Indica una situazione potenzialmente pericolosa che, se non evitata, può provocare lesioni lievi o moderate.



Attenzione

Indica informazioni importanti per il corretto funzionamento e uso del prodotto.



Importante

Leggere e osservare le istruzioni contenute in questo documento.



Fornisce importanti informazioni in merito allo smaltimento di questo prodotto.



1.6. Simboli sull'etichetta informativa

Questo prodotto è dotato di un'etichetta informativa. L'etichetta informativa si trova sulla piastra inferiore del dispositivo.

L'etichetta informativa contiene i seguenti simboli:



Questo dispositivo non deve essere trattato come un rifiuto domestico.



2. Sicurezza



Importante

Leggere e seguire le istruzioni di questo manuale d'uso prima di installare, far funzionare o eseguire interventi di manutenzione su questo prodotto.

Il produttore non accetterà alcuna responsabilità per eventuali danni causati dalla mancata osservanza del presente manuale.

2.1. Avvertenze e istruzioni di sicurezza



PERICOLO

Pericolo per i bambini

Il dispositivo va usato unicamente da persone adulte. Il dispositivo deve essere installato fuori dalla portata dei bambini.

- Non lasciare i vari componenti dell'imballaggio (sacchetti di plastica, polistirene, chiodi, ecc.) alla portata dei bambini. Il materiale di imballaggio è una potenziale fonte di pericolo per i bambini.



Attenzione

Una gestione errata dell'adattatore CA potrebbe causare situazioni di rischio.

Questo dispositivo viene fornito in dotazione con un adattatore di alimentazione CA. Una gestione errata dell'adattatore CA potrebbe causare situazioni di rischio.

- Usare unicamente l'adattatore di alimentazione CA fornito in dotazione con il dispositivo.
- Non avvolgere il cavo di alimentazione intorno all'adattatore di alimentazione o a qualsiasi altro oggetto. Questo può danneggiare i fili interni.
- Non coprire l'adattatore di corrente con nulla quando è inserito nella presa di corrente. Ciò potrebbe causare un surriscaldamento.
- Non esporre l'adattatore di corrente all'acqua o ad altri liquidi.

Non usare l'adattatore di corrente:

- Se mostra segni di surriscaldamento, per esempio la plastica è danneggiata
- Se i poli di ingresso CA presentano segni di corrosione o surriscaldamento
- Se il cavo di alimentazione è danneggiato o presenta segni di fatica del materiale.



Attenzione

Sicurezza generale

- Non scuotere il dispositivo. Evitare di esercitare una pressione elevata in fase di installazione o utilizzo del dispositivo.
- Nel caso in cui il dispositivo cada o venga colpito, scollegarlo immediatamente dall'alimentazione elettrica.
- Qualora il dispositivo sia esposto a variazioni estreme di temperatura (ad esempio dopo il trasporto), non accenderlo immediatamente. Lasciare che il dispositivo raggiunga la temperatura ambiente prima di accenderlo, altrimenti potrebbe venire danneggiato dalla condensa che si forma.
- Qualora il dispositivo non funzioni in modo adeguato, smettere subito di usarlo.

**Attenzione**

Questo dispositivo deve essere usato unicamente per gli scopi per cui è stato progettato.

Questo dispositivo è progettato per essere utilizzato come impianto microfonico wireless. Qualsiasi uso scorretto può portare a situazioni pericolose e provocare lesioni e danni materiali.

- Questo dispositivo non è stato progettato per un uso permanente.
- Questo dispositivo non contiene parti riparabili dall'utente. Le eventuali modifiche non autorizzate al dispositivo ne invalidano la garanzia. Tali modifiche possono causare lesioni e danni materiali.

**Attenzione**

Non esporre il dispositivo a condizioni che superano quelle della classe IP nominale.

Questo dispositivo è classificato IP20. La classe IP (Ingress Protection) 20 fornisce protezione contro oggetti solidi superiori a 12 mm, come le dita, e nessuna protezione contro l'ingresso dannoso di acqua.

2.2. Requisiti per l'utente

Questo prodotto può essere usato da persone normali. La manutenzione e l'installazione possono essere effettuate da persone comuni. La manutenzione deve essere effettuata solo da persone istruite o qualificate. Contattate il proprio rivenditore Highlite International per ulteriori informazioni in merito.

Le persone istruite sono state formate e addestrate da una persona esperta, oppure sono supervisionate da una persona esperta, per compiti specifici e attività lavorative associate all'installazione, all'assistenza e alla manutenzione di questo prodotto, in modo da poter identificare i rischi e prendere precauzioni per evitarli.

Le persone qualificate hanno una formazione o un'esperienza che consente loro di riconoscere i rischi e di evitare i pericoli associati al servizio di questo prodotto.

Le persone "normali" sono tutte le persone diverse dalle persone istruite e dalle persone qualificate. Le persone "normali" includono non solo gli utenti del prodotto ma anche qualsiasi altra persona che può avere accesso al dispositivo o che può trovarsi nelle vicinanze del dispositivo.

3. Descrizione del dispositivo

Il dispositivo EDGE EHS-1 è un sistema portatile wireless. Il set è composto da un trasmettitore e da un ricevitore portatili. Il dispositivo EDGE è adatto per la trasmissione vocale. Il trasmettitore è alimentato da 2 batterie AA LR6 (alcaline) (non fornite in dotazione).

3.1. Ricevitore - Vista anteriore

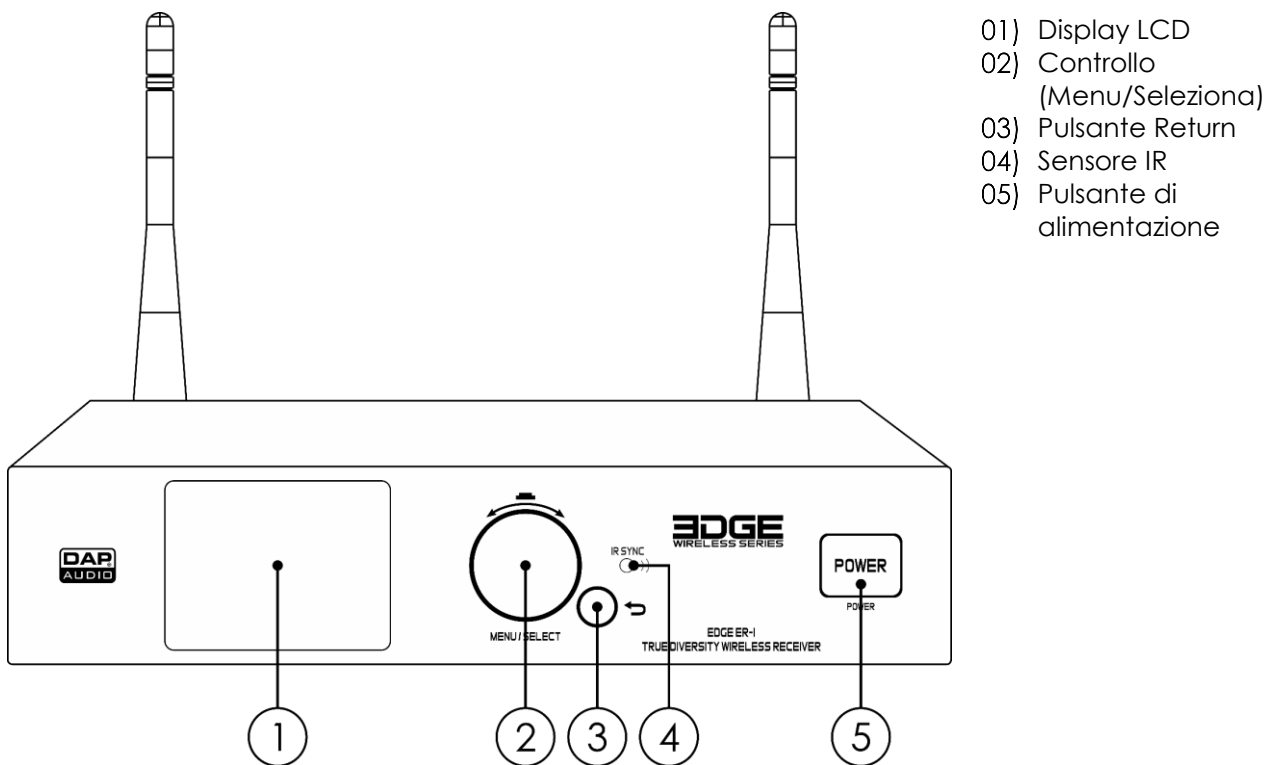

Fig. 02

3.2. Ricevitore - Vista posteriore

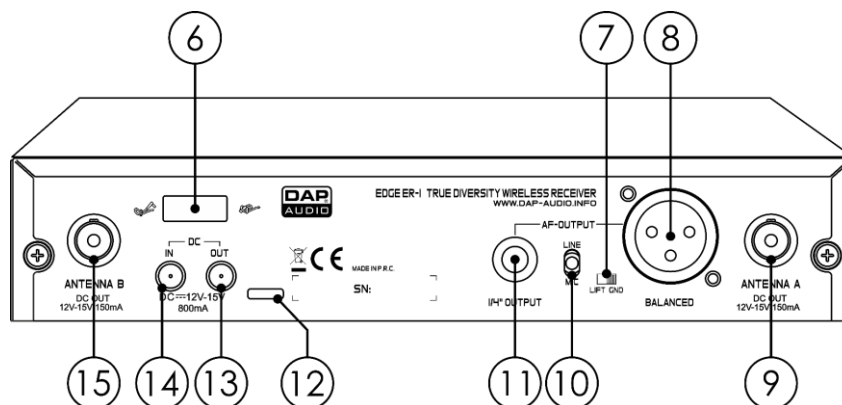

Fig. 03

- | | |
|--|--|
| 06) Occhiello di sicurezza del cavo di alimentazione | 11) USCITA connettore AF jack da 1/4"/6,3 mm |
| 07) Interruttore Ground/lift | 12) Connettore USB-C (per gli aggiornamenti firmware) |
| 08) USCITA bilanciata AF, XLR 3 poli | 13) USCITA connettore di alimentazione CC 12-15 V (800 mA) |
| 09) Connettore BNC 12-15 V CC (antenna A, 150 mA) | 14) INGRESSO connettore di alimentazione CC 12-15 V (800 mA) |
| 10) Interruttore microfono/linea | 15) Connettore BNC 12-15 V CC (antenna B, 150 mA) |

3.3. Microfono (Trasmettitore portatile)

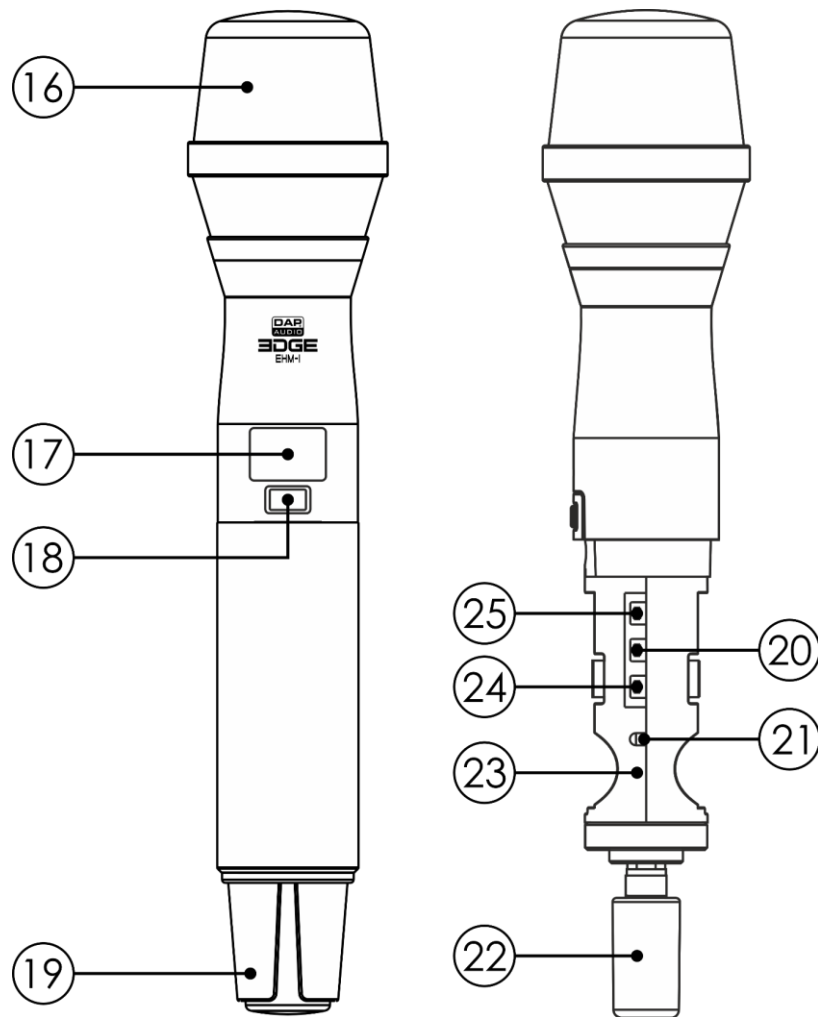

Fig. 04

- 16) Testa del microfono
- 17) Display OLED
- 18) Interruttore di alimentazione (On/Off)
- 19) Coperchio batteria
- 20) Pulsante DOWN (Giù)

- 21) Sensore IR
- 22) Antenna del trasmettitore
- 23) Alloggiamento della batteria (2 x AA LR6)
- 24) Pulsante SET
- 25) Pulsante UP (Su)

3.4. Specifiche tecniche del prodotto

Modello:	EDGE EHS-1
Ricevitore	
Sezione elettrica:	
Tensione in ingresso:	100–240 V CA, 50/60 Hz
Tensione di uscita:	12–15 V CC
Consumo di corrente:	5,3W
Alimentatore di corrente CA:	
Tensione in ingresso:	100–240 V CA, 50/60 Hz
Tensione di uscita:	15V CC
Dati fisici:	
Dimensioni:	205 x 225 x 44,5 mm (L x P x H), 1U
Profondità di installazione:	220 mm
Peso:	1,24 kg
Specifiche audio:	
Intervallo di frequenza:	610–668 MHz
Stabilità wireless:	0,0015%
Larghezza di banda RF:	60MHz
Livello THD:	< 1.0%
Rapporto Segnale/Rumore:	> 100dB
Impedenza di ingresso antenna RF:	50 Ω
Uscita audio bilanciata max:	48 dBu
Impedenza di uscita del ricevitore:	50 Ω
Tensione di uscita antenna del ricevitore RF:	15V
Corrente di uscita antenna del ricevitore RF:	150mA
Collegamenti:	
Collegamento di corrente:	INGRESSO/USCITA connettori CC
Collegamenti in uscita:	1 x USCITA connettore XLR 3-poli, bilanciata 1 x USCITA connettore jack TS da 6,3 mm, non bilanciata
Connessioni RF di ingresso:	2 x connettori BNC (ingresso antenna RF)
Funzionamento e controllo:	
Tipo di ricevitore:	True diversity
Display:	OLED
Costruzione:	
Alloggiamento:	Alluminio/metallo
Colore:	Nero
Classificazione IP:	IP20
Trasmittitore	
Dati fisici:	
Dimensioni:	Ø51 mm x 255 mm (LxH)
Diametro:	36 mm
Peso:	0,38 kg
Specifiche audio:	
Tipo di microfono:	Condensatore

Sensitivity:	2,2mV
Intervallo di guadagno:	30dB
Diagramma polare:	Cardioide
Risposta di frequenza:	60-18000 Hz
SPL massimo:	130dB
Intervallo di frequenza:	610-668 MHz
Stabilità wireless:	0,0015%
Potenza RF:	30mW
Larghezza di banda RF:	60MHz
Deviazione di frequenza:	± 75 kHz
Rifiuto spurio:	≤ 50 dBC

Funzionamento e controllo:

Display:	OLED
----------	------

Costruzione:

Alloggiamento:	Alluminio
Colore:	Nero
Classificazione IP:	IP20

Batterie:

Batterie:	2 x AA LR6 (alcaline) 1,5 V (non fornite in dotazione)
Tempo di funzionamento medio:	10 ore

Termico:

Temperatura ambiente massima t_a :	50 °C
Temperatura ambiente massima:	0 °C

3.5. Accessori opzionali

Sarà possibile acquistare in aggiunta i seguenti accessori:

- [D1476B](#) (EDGE EBS-1, sistema con bodypack wireless a 1 canale)
- [D1477B](#) (EDGE EHM-1, microfono a condensatore portatile)
- [D1478B](#) (EDGE EBT-1, bodypack)
- [D1479B](#) (EDGE EHS-2, sistema con microfono portatile a 2 canale)
- [D1480B](#) (EDGE EBS-2, sistema con bodypack wireless a 2 canale)
- [D1485](#) (EDGE ED-1, distributore d'antenna)
- [D1486](#) (EDGE EUA-1, set di 2 antenne unidirezionali)
- [D1487](#) (EDGE EOA-1, set di 2 antenne omni-direzionali)

3.6. Dimensioni

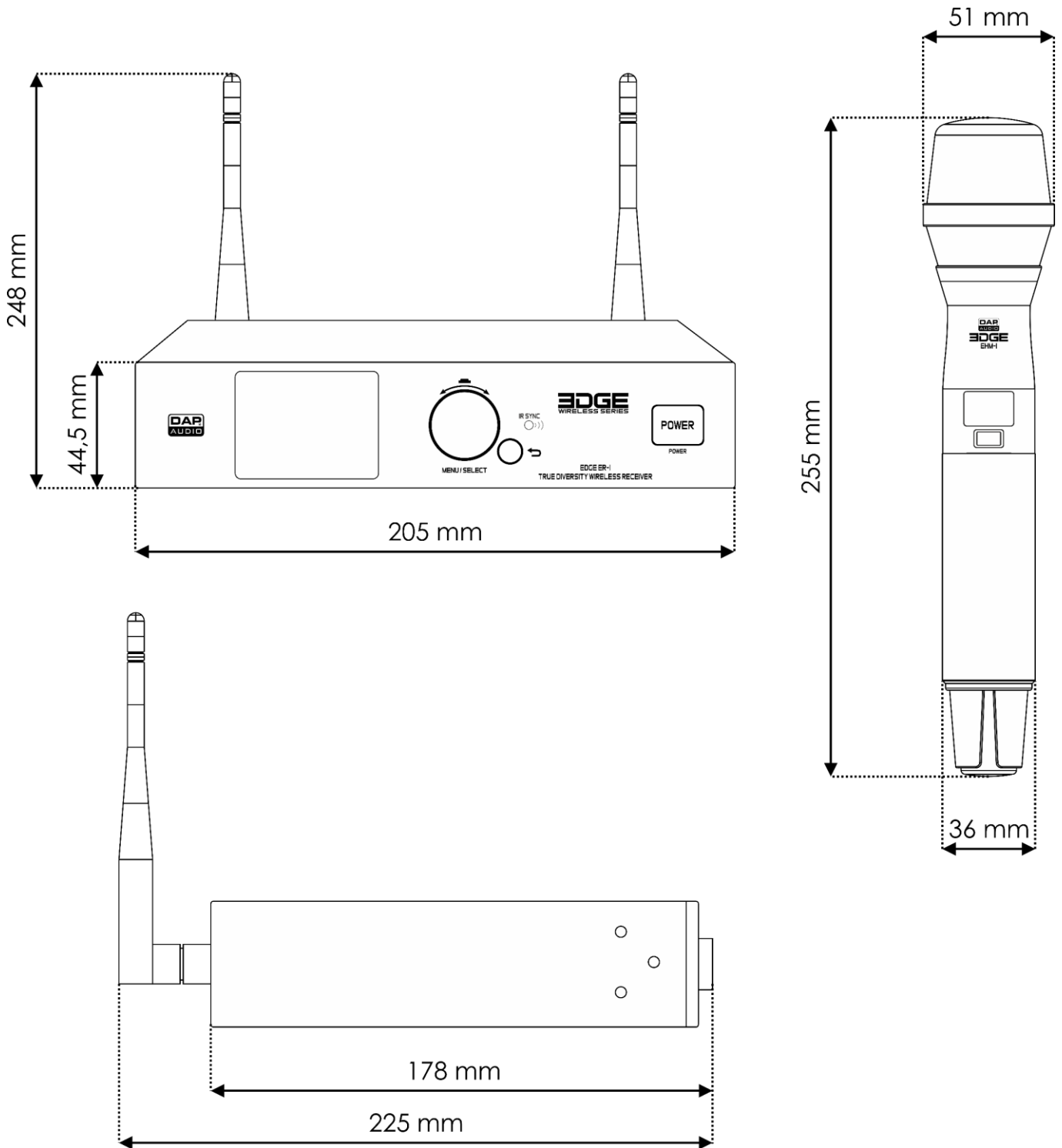

Fig. 05

4. Installazione e configurazione

4.1. Condizioni ambiente

- Il dispositivo può essere utilizzato unicamente in ambienti interni.
- La temperatura ambiente massima $t_a = 50^\circ\text{C}$ non deve mai essere superata.
- L'umidità relativa non deve superare il 50% con una temperatura ambiente di 50°C .

4.2. Installazione

Il ricevitore può essere collocato su una superficie stabile e piana, oppure può essere montato in un rack standard da 19 pollici. Il ricevitore richiede 1 unità rack (U) di spazio, che è alta 44,45 mm. Verificare che il rack sia fissato in modo sufficiente per evitare che diventi instabile o che cada.

Il dispositivo è fornito in dotazione con 2 staffe di montaggio e viti di montaggio. Sarà possibile montare uno o due ricevitori in un rack da 19 pollici.

Per montare il ricevitore, è necessario servirsi di un cacciavite Phillips.

Per montare il ricevitore in un rack a due colonne, seguire la procedura indicata qui di seguito:

- 01) Fissi le staffe di montaggio e/o la piastra di montaggio al(ai) ricevitore(i). Cfr. **4.2.1. Ricevitore singolo** oppure **4.2.2. Due ricevitori** alle pagine 13–14 per ulteriori informazioni in merito.
- 02) Inserire 4 dadi a gabbia nelle aperture sui montanti del rack dove si desidera montare il(i) ricevitore(i).
- 03) Posizionare il(i) ricevitore(i) davanti ai montanti del rack in modo che le 4 aperture di montaggio sulle staffe di montaggio siano rivolte verso le aperture sui montanti del rack con i dadi a gabbia.
- 04) Usare un cacciavite per montare il(i) ricevitore(i) sui montanti del rack con 4 viti.

4.2.1. Ricevitore singolo

Fissare al ricevitore le staffe di montaggio lunghe e corte in dotazione con le viti di montaggio.

Utilizzare un cacciavite Philips per serrare le viti di montaggio.

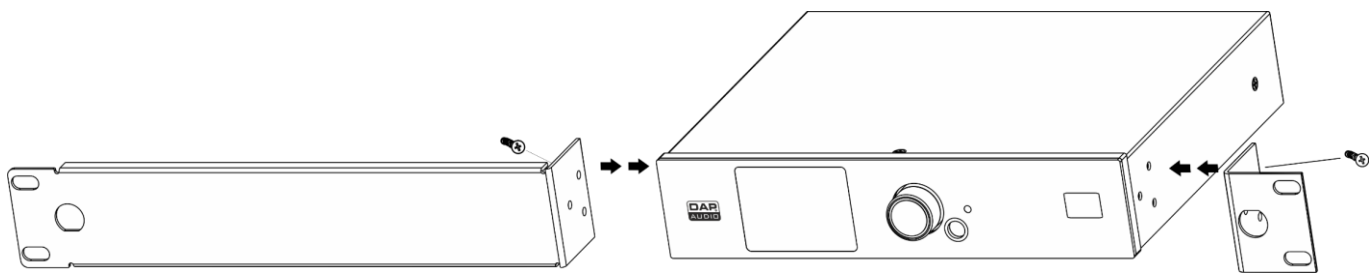

Fig. 06

4.2.2. Due ricevitori

01) Associare ai ricevitori le staffe di montaggio corte in dotazione con le viti di montaggio. Utilizzare un cacciavite Phillips per serrare le viti di montaggio.

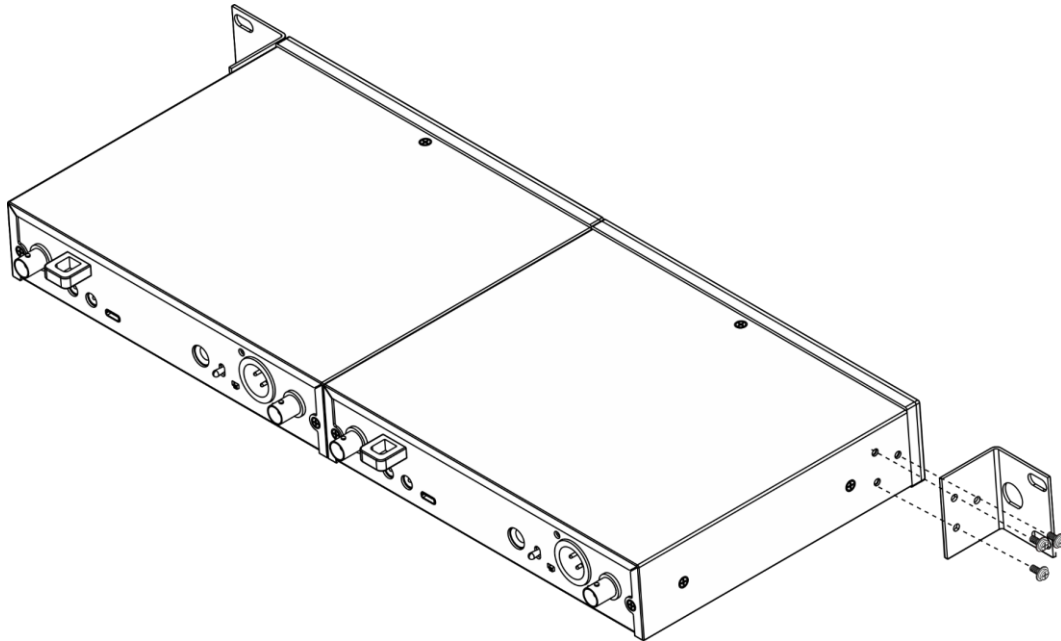

Fig. 07

02) Fissare la piastra di montaggio in dotazione con le viti di montaggio alla base di entrambi i ricevitori. Utilizzare un cacciavite Phillips per serrare le viti di montaggio.

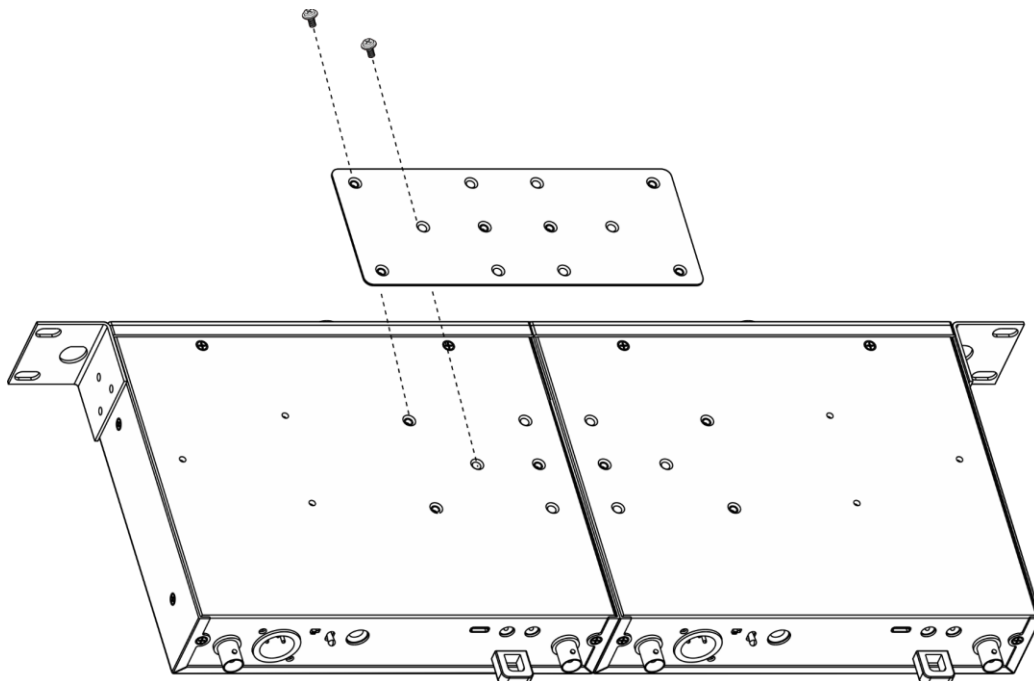

Fig. 08

4.3. Configurazione



Attenzione
Collegare tutti i cavi dati prima di fornire l'alimentazione
Scollegare l'alimentazione prima di collegare o scollegare i cavi dati.

Per configurare il sistema portatile wireless attenersi ai passaggi qui di seguito:

- 01) Installare le antenne. Cfr. **4.3.1. Installazione delle antenne** a pagina 15.
- 02) Collegare il ricevitore alla presa di corrente. Cfr. **4.3.2. Collegamento del cavo di alimentazione e 4.3.2.1. Collegamento di corrente di più dispositivi** a pagina 16.
- 03) Collegare altri dispositivi EDGE al(i) ricevitore(i). Cfr. **4.3.3. Esempi di configurazione** alle pagine 17–18.
- 04) Collegare un mixer/amplificatore al(ai) ricevitore(i). Cfr. **4.3.4. Collegamento del ricevitore a un mixer/amplificatore** a pagina 18.
- 05) Accendere il ricevitore. Cfr. **4.3.5. Accensione/Spegnimento – Ricevitore** a pagina 19.
- 06) Installare le batterie nel trasmettitore. Cfr. **4.3.6. Installazione delle batterie** a pagina 19.
- 07) Accendere il trasmettitore. Cfr. **4.3.7. Accensione/Spegnimento – Trasmettitore** a pagina 20.
- 08) Associare il trasmettitore con il ricevitore. Cfr. **4.3.8. Associazione** a pagina 20.
- 09) Accendere il mixer/amplificatore collegato.

4.3.1. Installazione delle antenne

Il dispositivo viene fornito in dotazione con 2 antenne. Le antenne non sono connesse. Per installare le antenne:

- 01) Inserire la 1° antenna nel **connettore BNC 12–15 V CC (09)**.
- 02) Inserire la 2° antenna nel **connettore BNC 12–15 V CC (15)**.
- 03) Puntare le antenne ad un angolo di 45° l'una dall'altra (Fig. 09).

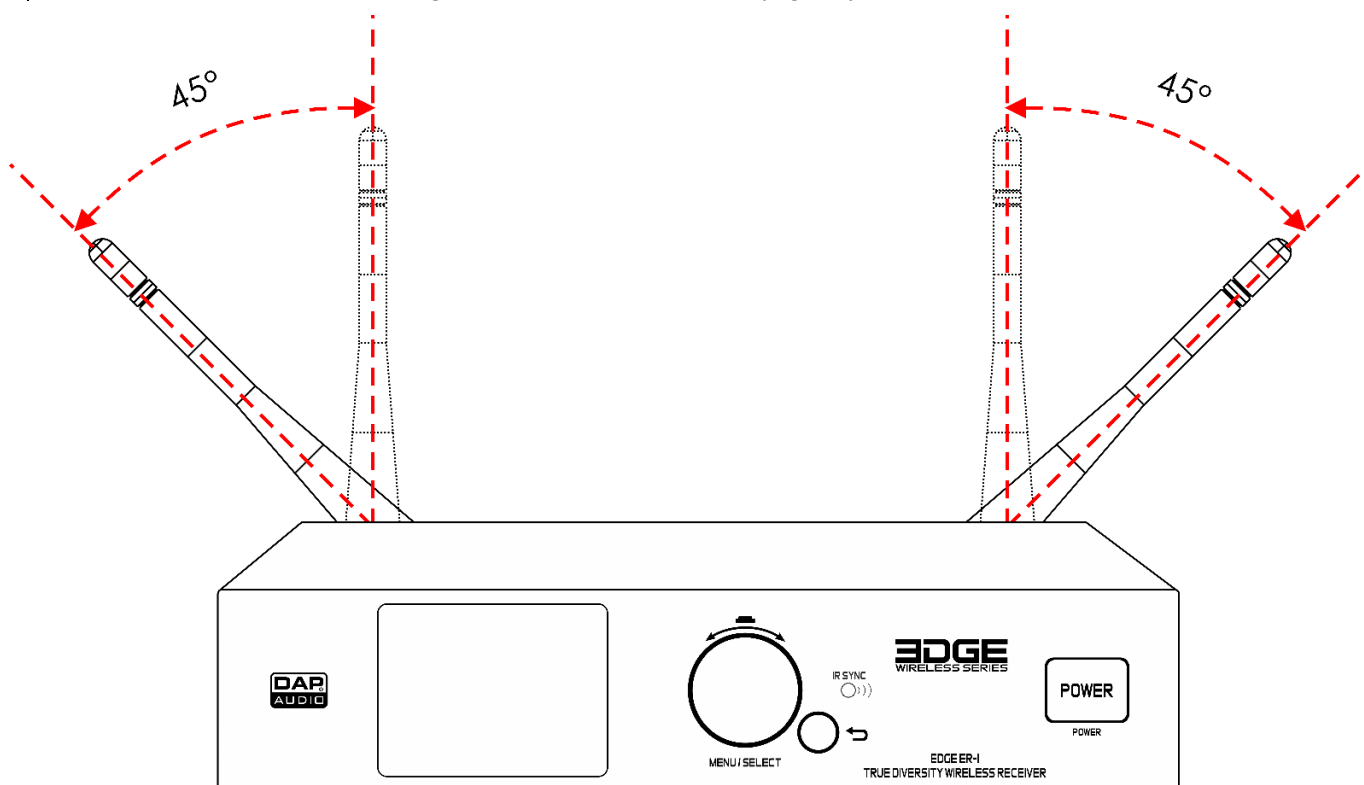

Fig. 09

Nota:

- Non utilizzare le antenne in prossimità di superfici metalliche o in presenza di altri ostacoli.
- Accertarsi che le antenne non si incrocino quando si utilizzano più sistemi wireless

4.3.2. Collegamento del cavo di alimentazione

**Attenzione**

Una gestione errata dell'adattatore CA potrebbe causare situazioni di rischio.

Questo dispositivo viene fornito in dotazione con un adattatore di alimentazione CA. Una gestione errata dell'adattatore CA potrebbe causare situazioni di rischio.

- Collegare il ricevitore alla presa di corrente con l'adattatore di alimentazione CA fornito in dotazione. Usare unicamente l'adattatore di alimentazione CA fornito in dotazione con il dispositivo.
- Assicurarsi che la presa di corrente sia facilmente accessibile.
- Scollegare l'adattatore di alimentazione CA dalla presa di corrente quando il dispositivo non è in uso.

4.3.2.1. Collegamento di corrente di più dispositivi

Il ricevitore supporta il collegamento di corrente di più dispositivi. L'alimentazione può essere trasferita a un altro ricevitore tramite il **connettore di alimentazione da 12-15 V CC OUT (13)**.

Il collegamento dell'alimentazione di più dispositivi deve essere effettuato unicamente da persone istruite o esperte.

Al fine di evitare un sovraccarico del circuito elettrico, quando si collegano più dispositivi:

- Usare cavi con una capacità di trasporto di corrente sufficiente. L'adattatore di alimentazione fornito con il dispositivo non è adatto al collegamento di più dispositivi.
- Accertarsi che l'assorbimento totale di corrente del dispositivo e di tutti i dispositivi collegati non superi la capacità nominale dell'adattatore di alimentazione e dell'interruttore automatico.
- Non collegare più dispositivi su un collegamento di alimentazione rispetto al numero massimo consigliato.

4.3.3. Esempi di configurazione

Sarà possibile collegare più ricevitori e trasmettitori e installare accessori. Cfr. **3.5. Accessori opzionali** a pagina 11, per maggiori informazioni

4.3.3.1. 4 x EDGE EHS-1

In una configurazione con 4 ricevitori, sarà possibile utilizzare un singolo distributore d'antenna e 1 set di antenne unidirezionali/omnidirezionali.

Le antenne ricevono il segnale dal(i) trasmettitore(i) e lo inviano al distributore d'antenna. Il distributore d'antenna invia il segnale a ciascun ricevitore collegato.

Le antenne unidirezionali/omnidirezionali e il distributore d'antenna non sono forniti in dotazione con il dispositivo. Cfr. **3.5. Accessori opzionali** a pagina 11.

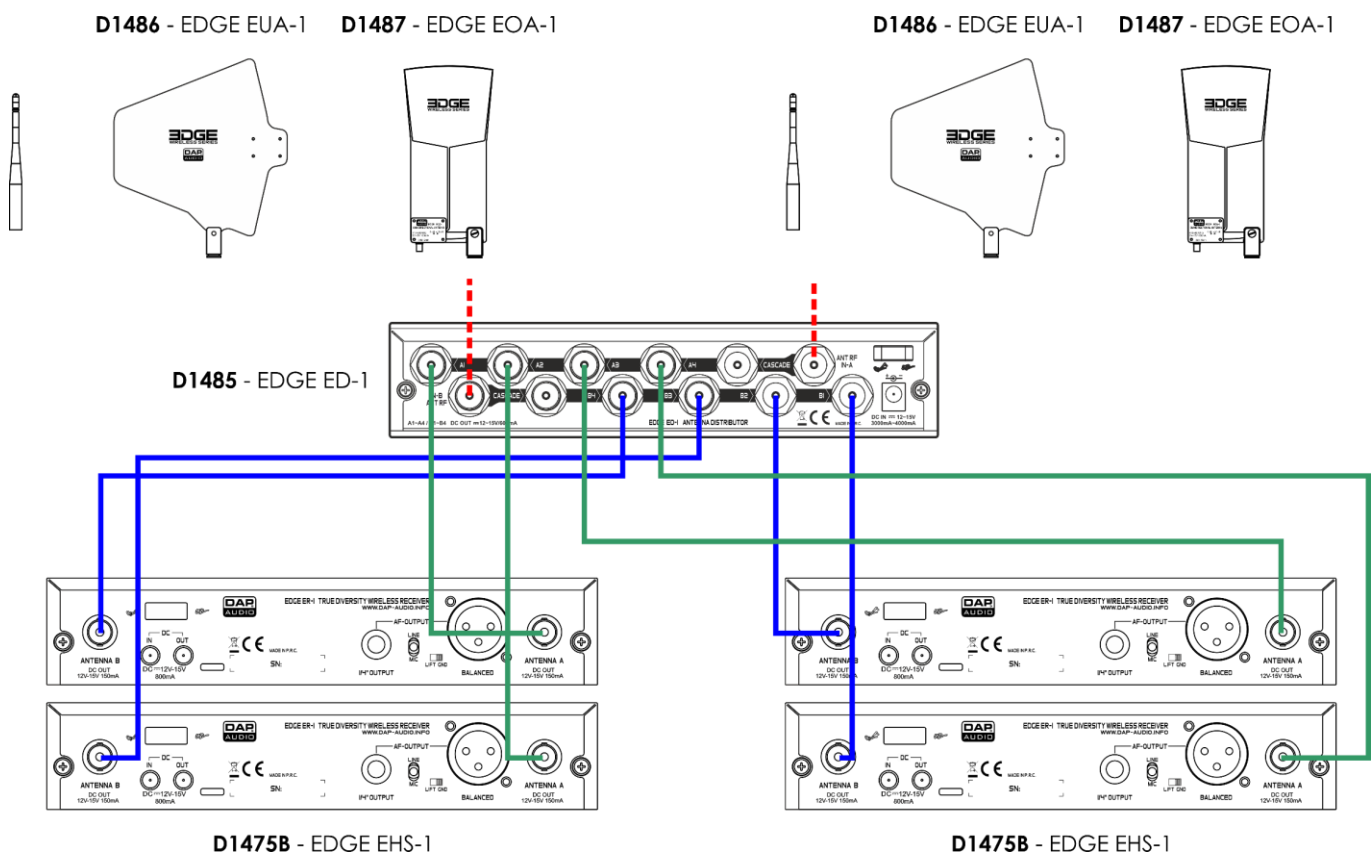

Fig. 10

4.3.3.2. 8 x EDGE EHS-1

In una configurazione con 8 ricevitori, sarà possibile utilizzare un 2 distributori d'antenna e 1 set di antenne unidirezionali/omnidirezionali.

Le antenne ricevono il segnale dal(i) trasmettitore(i) e lo inviano al distributore d'antenna. Il distributore d'antenna invia il segnale all'altro distributore d'antenna collegato. Entrambi i distributori d'antenna inviano il segnale a ciascun ricevitore collegato.

Le antenne unidirezionali/omnidirezionali e il distributore d'antenna non sono forniti in dotazione con il dispositivo. Cfr. **3.5. Accessori opzionali** a pagina 11.

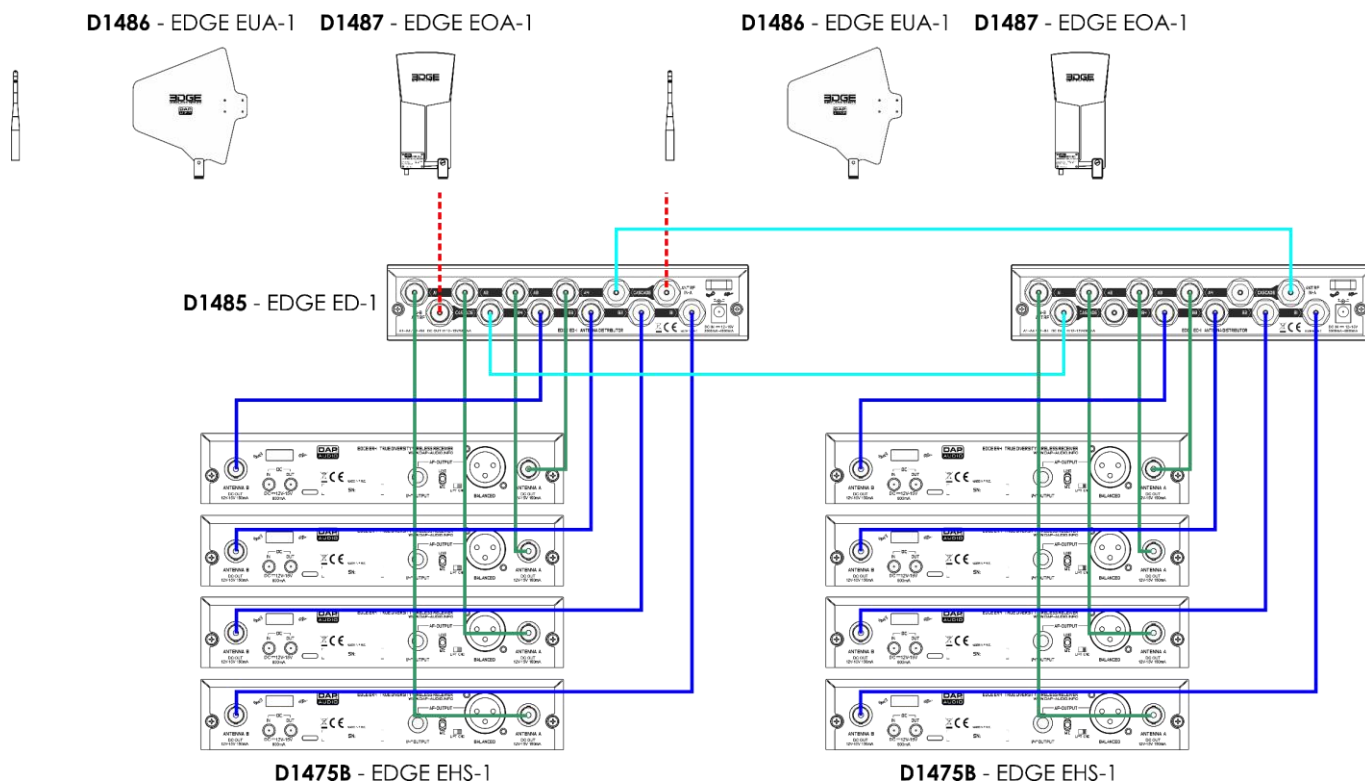

Fig. 11

4.3.4. Collegamento del ricevitore a un mixer/amplificatore



Attenzione

Collegare tutti i cavi dati prima di fornire l'alimentazione
Scollegare l'alimentazione prima di collegare o scollegare i cavi dati.

Il ricevitore dispone di un connettore di uscita bilanciato XLR a 3 poli e di un connettore di uscita jack non bilanciato da 1/4" /6,3 mm.

Per collegare il ricevitore a un mixer o a un amplificatore:

- 01) accertarsi che il ricevitore non sia collegato all'alimentazione e che il volume sia abbassato.
- 02) Accertarsi che il mixer o l'amplificatore siano spenti e che il volume sia abbassato.
- 03) Utilizzare un cavo audio XLR a 3 poli per collegare l'**USCITA bilanciata AF a 3 poli XLR (08)** del ricevitore ai connettori di ingresso XLR del mixer; in alternativa usare un cavo jack mono da 1/4" per collegare l'**USCITA del connettore AF jack da 1/4"/6,3 mm (11)** del ricevitore al connettore di ingresso dell'amplificatore.

4.3.5. Accensione/Spengimento – Ricevitore

Il ricevitore ha un pulsante di alimentazione.

- Tenere premuto il **pulsante di alimentazione (05)** per 2 secondi per accendere il ricevitore. Il **Display LCD (01)** si accende.
- Tenere premuto il **pulsante di alimentazione (05)** per 2 secondi per spegnere il ricevitore. Il ricevitore rimane alimentato.

Nota:

La spina di corrente viene utilizzata come dispositivo di disconnessione. Scollegare l'adattatore di alimentazione CA dalla presa di corrente per scollegare il ricevitore dall'alimentazione.

4.3.6. Installazione delle batterie

Il trasmettitore viene fornito in dotazione senza batterie. Accetta 2 batterie (alcaline) AA LR6.

Per installare le batterie:

- 01) Ruotare il **coperchio della batteria (19)** in senso antiorario per rimuoverlo.
- 02) Inserire le batterie nell'**alloggiamento della batteria (23)** (Fig. 12). Il trasmettitore funziona con 2 batterie (alcaline) AA LR6. Le batterie non vengono fornite in dotazione con il prodotto.
- 03) Installare nuovamente il **coperchio della batteria (19)** sul trasmettitore. Non serrare eccessivamente.

Nota:

Accertarsi di installare le batterie rispettando la polarità.

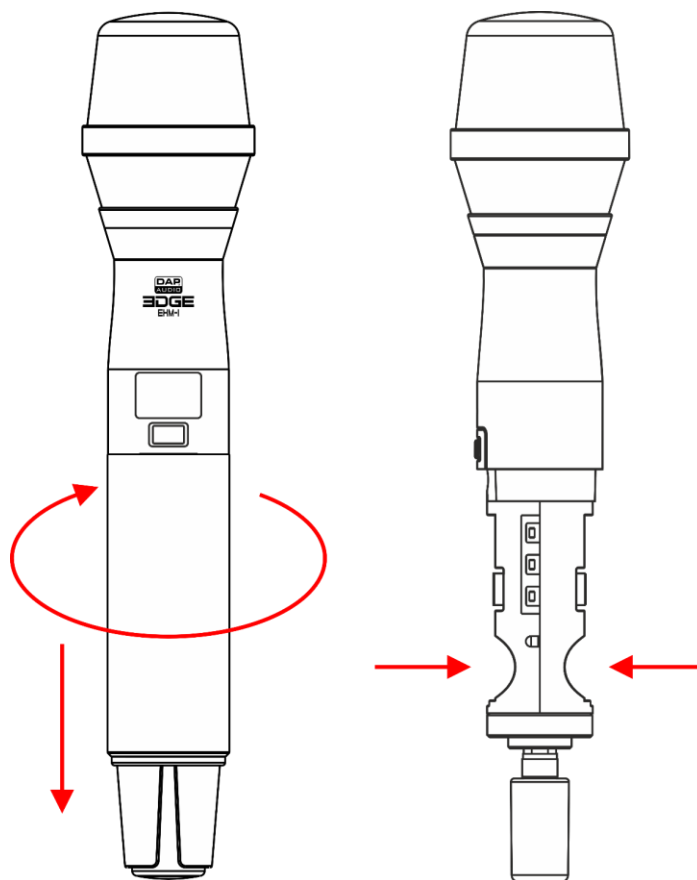

Fig. 12

4.3.7. Accensione/Spegnimento – Trasmettitore

Il trasmettitore ha un pulsante di alimentazione.

- Premere e tenere premuto il **pulsante di alimentazione (18)** per 3 secondi per accendere/spegnere il trasmettitore.
- Quando ci si trova nel menu principale del trasmettitore, premere il **pulsante di alimentazione (18)** per confermare le selezioni e per tornare alla schermata di avvio.

4.3.8. Associazione

Sarà possibile associare il trasmettitore al ricevitore.

Prima di eseguire l'associazione, scansionare le frequenze inutilizzate per evitare eventuali interferenze. Cfr. **5.3.1.4. Scan** a pagina 24.

Per associare automaticamente il ricevitore con il trasmettitore, procedere come segue:

- 01) Togliere il **coperchio del vano batterie (19)** del trasmettitore.
- 02) Avvicinare il trasmettitore al ricevitore, in modo che il **seniore IR (21)** del trasmettitore sia il più vicino possibile al **seniore IR (04)** del ricevitore.
- 03) Attenersi ai passaggi in **5.3.1.5. Sincronizzazione** a pagina 24.
- 04) Installare nuovamente il **coperchio della batteria (19)** sul trasmettitore.

Per impostare manualmente il trasmettitore e il ricevitore sullo stesso canale e frequenza, procedere come segue:

- 01) selezionare un gruppo sul ricevitore. Cfr. **5.3.1.1. Gruppo** a pagina 23.
- 02) Selezionare un canale sul ricevitore. Cfr. **5.3.1.2. Canale** a pagina 23.
- 03) Selezionare una frequenza sul ricevitore. Cfr. **5.3.1.3. Frequenza** a pagina 23.
- 04) Selezionare un gruppo sul trasmettitore. Cfr. **5.4.2.1. Gruppo** a pagina 31.
- 05) Selezionare un canale sul trasmettitore. Cfr. **5.4.2.2. Canale** a pagina 31.
- 06) Selezionare una frequenza sul trasmettitore. Cfr. **5.4.2.3. Frequenza** a pagina 31.

5. Funzionamento

5.1. Istruzioni di sicurezza per il funzionamento



Attenzione

Questo dispositivo deve essere usato unicamente per gli scopi per cui è stato progettato.

Il dispositivo è stato pensato per essere usato come sistema microfonico portatile. Questo prodotto è adatto unicamente per l'installazione in spazi chiusi. Non è adatto per uso presso abitazioni private.

Qualsiasi altro uso, non menzionato nella sezione "Uso previsto", è ritenuto un uso non previsto e non corretto.



Attenzione

Alimentazione

Prima di collegare il dispositivo all'alimentazione, accertarsi che la corrente, la tensione e la frequenza corrispondano alla tensione di ingresso, alla corrente e alla frequenza specificate sull'etichetta informativa del dispositivo.

5.2. Funzionamento

Per far funzionare il dispositivo, parlare o cantare nel trasmettitore. La **spia dell'intensità del segnale AF (L)** sul **display LCD (01)** aumenta o diminuisce durante la conversazione/il canto. Se il segnale è troppo forte, "AF" e "P" del della spia dell'**intensità del segnale AF (L)** lampeggiano in rosso.

Dopo l'uso:

- 01) disattivare il trasmettitore per evitare che si verifichi un suono tipo schiocco. Cfr. **5.4.1. Mute (disattiva audio)** a pagina 30.
- 02) Spegner il ricevitore e il trasmettitore. Cfr. **4.3.5. Accensione/Spegnimento – Ricevitore** a pagina 19 e **4.3.7. Accensione/Spegnimento – Trasmettitore** a pagina 20.

5.3. Pannello di controllo – Ricevitore

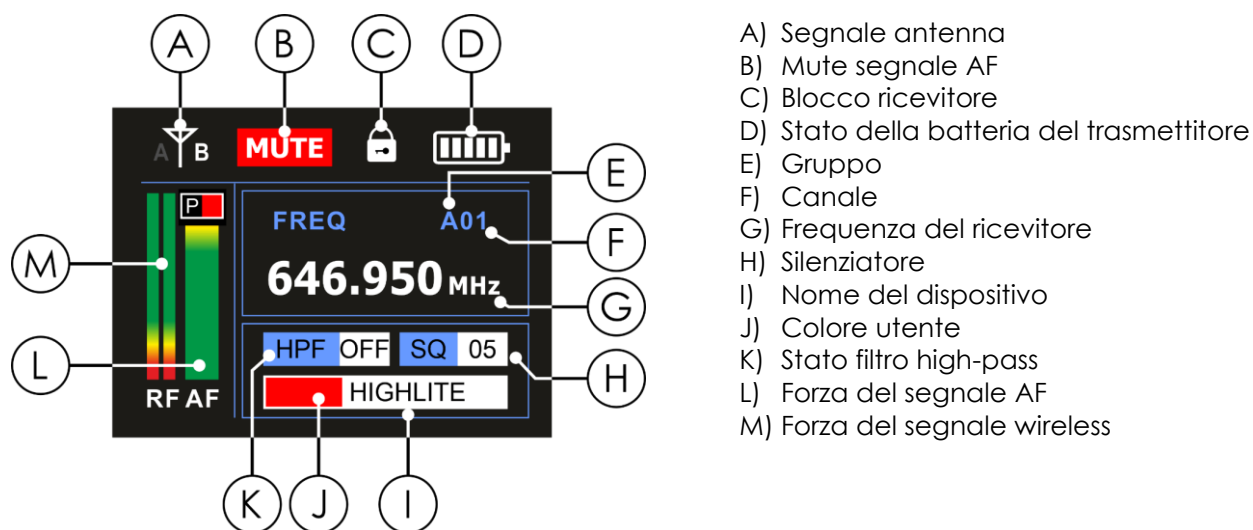
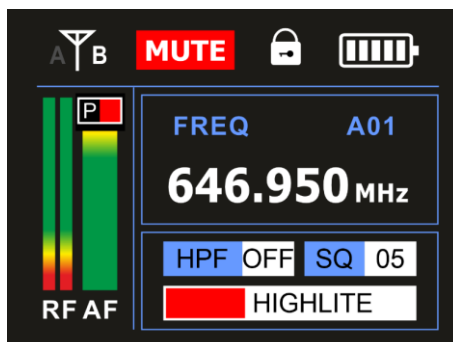

Fig. 13

- Premere il **controllo (02)** per aprire un menu e confermare una selezione.
- Ruotare il **controllo (02)** per spostarsi fra i menu e per aumentare/ridurre i valori.
- Premere il **pulsante Return (03)** per annullare una selezione e tornare a una schermata precedente.

5.3.1. Menu principale Opzioni

All'avvio, il display visualizza il logo DAP. Dopo 2 secondi, il display visualizza lo stato attuale del ricevitore.



01) Premere il **controllo (02)** per aprire il menu principale. Sul display compare:

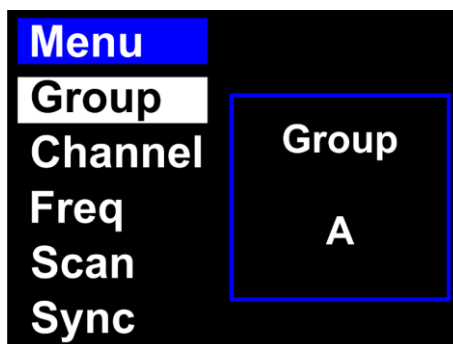

02) Ruotare il **controllo (02)** per spostarsi fra le seguenti 14 opzioni:

- GROUP: Cfr. **5.3.1.1. Gruppo**
- CHANNEL: Cfr. **5.3.1.2. Canale**
- FREQ: Cfr. **5.3.1.3. Frequenza**
- SCAN: Cfr. **5.3.1.4. Scan**
- SYNC: Cfr. **5.3.1.5. Sincronizzazione**
- LOCK: Cfr. **5.3.1.6. Blocco**
- TX GAIN: Cfr. **5.3.1.7. Guadagno del trasmettitore**
- RX GAIN: Cfr. **5.3.1.8. Guadagno del ricevitore**
- LOW CUT: Cfr. **5.3.1.9. Tagli delle frequenze basse**
- SQUELCH: Cfr. **5.3.1.10. Silenziatore**
- TONE KEY: Cfr. **5.3.1.11. Tone Key**
- COLORE: Cfr. **5.3.1.12. Colore**
- NAME: Cfr. **5.3.1.13. Nome**
- ANT DC: Cfr. **5.3.1.14. Alimentazione antenna:**

03) Premere il **controllo (02)** per aprire i menu.

5.3.1.1. Gruppo

In questo menu sarà possibile selezionare un gruppo. Ogni gruppo (A–J) ha un set di canali unico con 14 frequenze fisse per canale. Cfr. **5.5. Panoramica dei canali e delle frequenze** a pagina 34.

01) Ruotare il **controllo (02)** per selezionare GROUP.

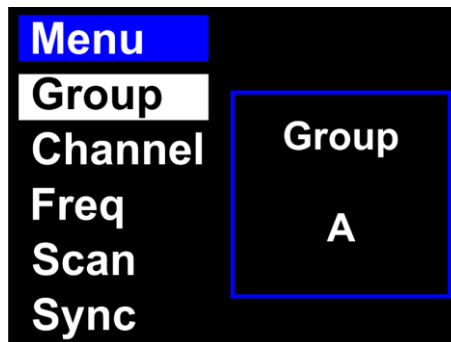

02) Premere il **controllo (02)** per modificare.

03) Ruotare il **controllo (02)** per selezionare un gruppo. L'intervallo di regolazione varia fra A e J.

04) Premere il **controllo (02)** per confermare.

5.3.1.2. Canale

In questo menu sarà possibile selezionare un canale. Ogni canale (1–14) ha una frequenza fissa unica. Cfr. **5.5. Panoramica dei canali e delle frequenze** a pagina 34.

01) Ruotare il **controllo (02)** per selezionare CHANNEL.

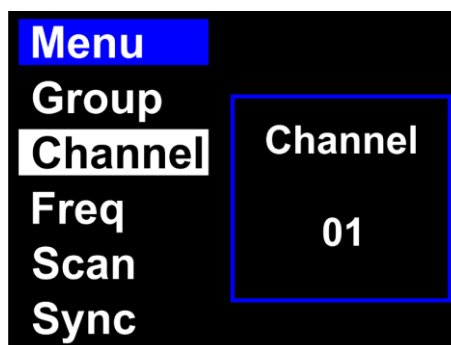

02) Premere il **controllo (02)** per modificare.

03) Ruotare il **controllo (02)** per selezionare un canale. Il range di regolazione varia da 1 a 14.

04) Premere il **controllo (02)** per confermare.

5.3.1.3. Frequenza

In questo menu sarà possibile impostare la frequenza. Cfr. **5.5. Panoramica dei canali e delle frequenze** a pagina 34.

01) Ruotare il **controllo (02)** per selezionare FREQ.

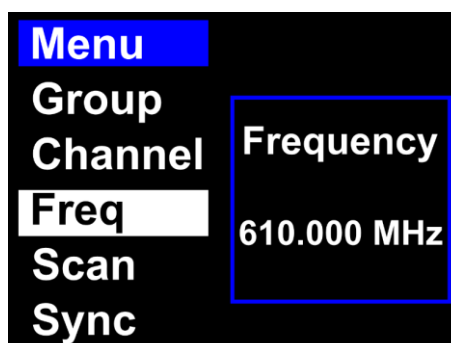

02) Premere il **controllo (02)** per modificare.

- 03) Ruotare il **controllo (02)** per selezionare una frequenza. La gamma di regolazione è compresa fra 610 e 668MHz.
- 04) Premere il **controllo (02)** per confermare.

5.3.1.4. Scan

In questo menu è possibile eseguire la scansione automatica dell'intera gamma di frequenze, per trovare le frequenze inutilizzate ed evitare le interferenze.

- 01) Ruotare il **controllo (02)** per selezionare SCAN.

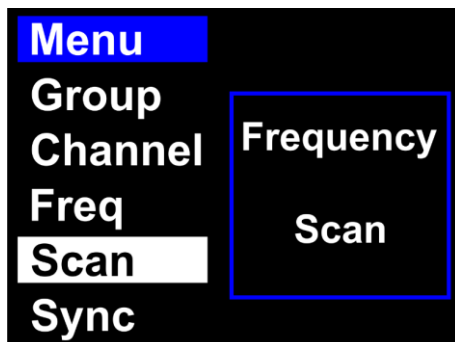

- 02) Premere il **controllo (02)** per scansionare la gamma di frequenza completa (610–668 MHz). Questo processo potrebbe richiedere fino a 2 minuti. Al termine della scansione sarà possibile vedere quali frequenze sono già in uso e quali no.

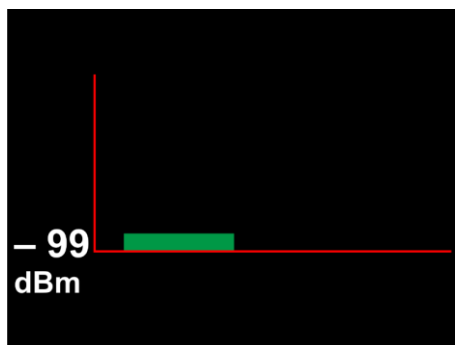

- 03) Premere il **controllo (02)** per tornare al menu principale.

5.3.1.5. Sincronizzazione

In questo menu è possibile accoppiare il ricevitore con il trasmettitore.

- 01) Ruotare il **controllo (02)** per selezionare SYNC.

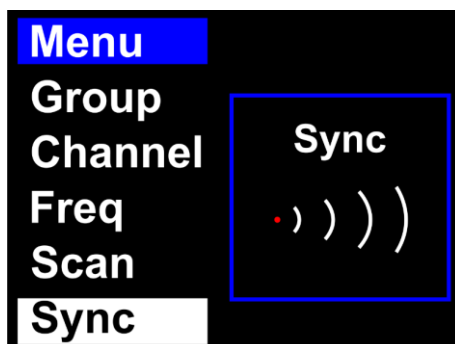

- 02) Premere il **controllo (02)** per associare i dispositivi. Il LED del **sensore IR (04)** del ricevitore lampeggia più volte. Ora i dispositivi sono ora associati e pronti all'uso.

5.3.1.6. Blocco

In questo menu sarà possibile bloccare il display del ricevitore.

01) Ruotare il **controllo (02)** per selezionare LOCK.

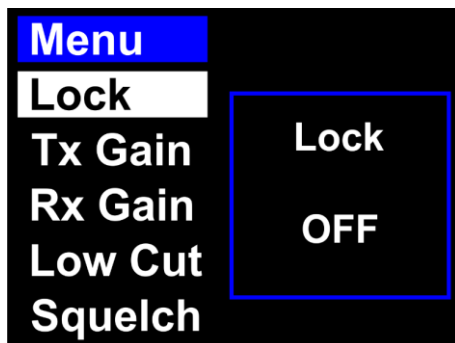

02) Premere il **controllo (02)** per modificare.

03) Ruotare il **controllo (02)** per selezionare una delle 2 opzioni:

- ON: Il display è bloccato
- OFF: Il display è sbloccato

04) Premere il **controllo (02)** per confermare.

Nota:

Per sbloccare il display, tenere premuto il **controllo (02)** per 4 secondi, finché il **blocco del ricevitore (C)** non scompare dal display.

Nota:

Il display non si blocca automaticamente. Può essere bloccato solo manualmente.

5.3.1.7. Guadagno del trasmettitore

In questo menu sarà possibile impostare il guadagno del trasmettitore (sensibilità di ingresso).

01) Ruotare il **controllo (02)** per selezionare TX GAIN.

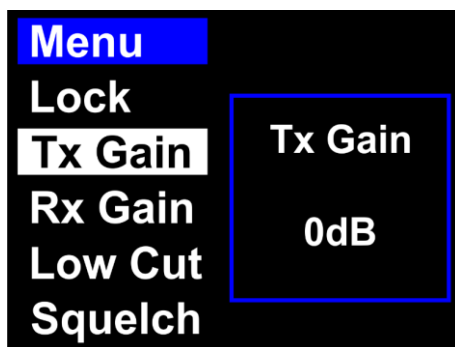

02) Premere il **controllo (02)** per modificare.

03) Ruotare il **controllo (02)** per impostare il guadagno. La gamma di regolazione varia da -32 dB a +4 dB.

04) Premere il **controllo (02)** per confermare.

5.3.1.8. Guadagno del ricevitore

In questo menu sarà possibile impostare il guadagno di uscita del ricevitore.

01) Ruotare il **controllo (02)** per selezionare RX GAIN.

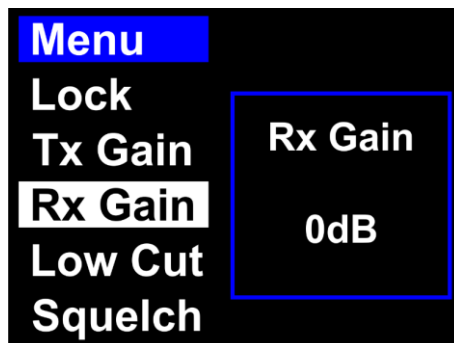

02) Premere il **controllo (02)** per modificare.

03) Ruotare il **controllo (02)** per impostare il gain di uscita. La gamma di regolazione varia da -32 dB a +4 dB.

04) Premere il **controllo (02)** per confermare.

5.3.1.9. Tagli delle frequenze basse

In questo menu sarà possibile impostare il filtro low-cut. Il filtro low-cut rimuove i segnali a bassa frequenza captati dal trasmettitore.

01) Ruotare il **controllo (02)** per selezionare LOW CUT.

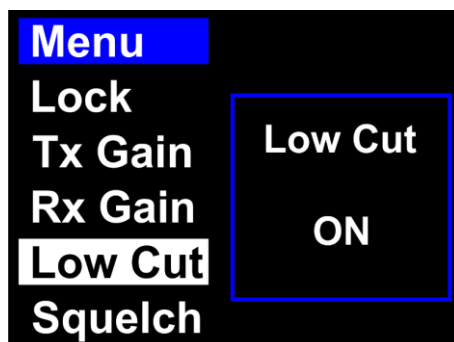

02) Premere il **controllo (02)** per modificare.

03) Ruotare il **controllo (02)** per selezionare una delle 2 opzioni:

- ON: Filtro Low-cut attivo
- OFF: Filtro Low-cut non attivo

04) Premere il **controllo (02)** per confermare.

5.3.1.10. Squelch

In questo menu è possibile impostare la soglia di squelch. La soglia di squelch è preimpostata in fabbrica e normalmente non necessita di ulteriori regolazioni. Nel caso in cui il ricevitore rilevi altri segnali oltre a quello del trasmettitore, seguire i passaggi seguenti. Per eliminare l'interferenza, aumentare la soglia di squelch per il rispettivo canale.

01) Ruotare il **controllo (02)** per selezionare SQUELCH.

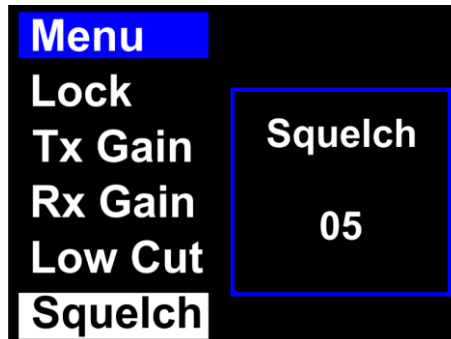

02) Premere il **controllo (02)** per modificare.

03) Ruotare il **controllo (02)** per impostare il valore. Il range di regolazione varia da 1 a 10.

04) Premere il **controllo (02)** per confermare.

Nota:

Aumentando la soglia dello squelch si riduce la portata della trasmissione, il che può causare la perdita del segnale dal trasmettitore. Regolare sempre il controllo dello squelch sull'impostazione più bassa possibile.

5.3.1.11. Tone Key

In questo menu è possibile impostare la funzionalità Tone Key. Il ricevitore lo utilizza per identificare il trasmettitore e lo stato della sua batteria.

01) Ruotare il **controllo (02)** per selezionare TONEKEY.

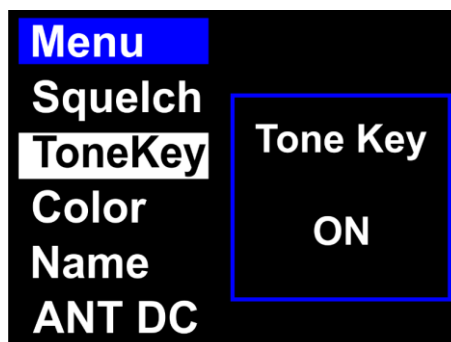

02) Premere il **controllo (02)** per modificare.

03) Ruotare il **controllo (02)** per selezionare una delle 2 opzioni:

- ON: Tone Key on
- OFF: Tone Key off

04) Premere il **controllo (02)** per confermare.

5.3.1.12. Colore

In questo menu sarà possibile assegnare un colore al trasmettitore. Si tratta di una funzione particolarmente utile quando si lavora con più ricevitori e trasmettitori. Applicare un adesivo con il colore corretto sul trasmettitore. Gli sticker sono forniti in dotazione con il dispositivo.

01) Ruotare il **controllo (02)** per selezionare COLOR.

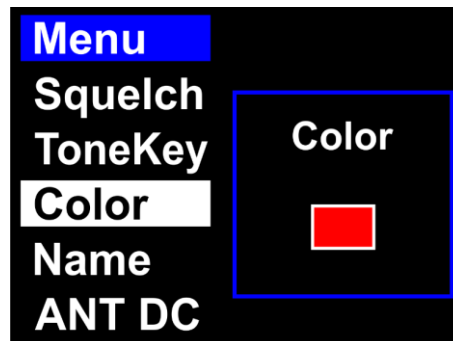

02) Premere il **controllo (02)** per modificare.

03) Ruotare il **controllo (02)** per selezionare uno degli 8 colori (rosso, giallo, verde, blu, arancione, marrone, bianco, nero).

04) Premere il **controllo (02)** per confermare.

5.3.1.13. Nome

In questo menu sarà possibile impostare il nome del ricevitore. Un nome può essere composto da un massimo di 8 caratteri.

01) Ruotare il **controllo (02)** per selezionare NAME.

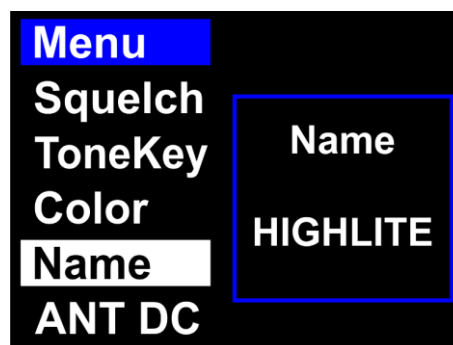

02) Premere il **controllo (02)** per modificare. Il carattere attualmente selezionato viene evidenziato.

03) Ruotare il **controllo (02)** per modificare il carattere. I caratteri disponibili sono lettere minuscole e maiuscole, cifre, segni di punteggiatura e alcuni simboli.

04) Premere il **controllo (02)** per confermare.

05) Ripetere i passaggi 3-4 per modificare i caratteri restanti.

5.3.1.14. Alimentazione antenna:

In questo menu è possibile impostare l'alimentazione dell'ingresso/uscita dell'antenna.

01) Ruotare il **controllo (02)** per selezionare ANT DC.

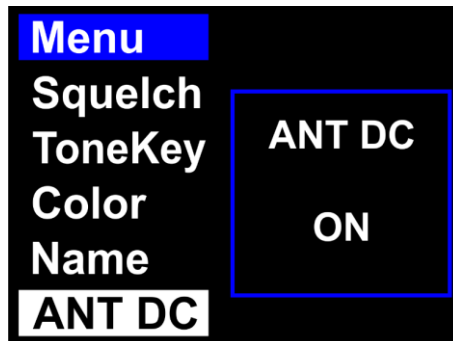

02) Premere il **controllo (02)** per modificare.

03) Ruotare il **controllo (02)** per selezionare ON oppure OFF.

04) Premere il **controllo (02)** per confermare.

Note:

- Selezionare ON se il ricevitore è alimentato dall'adattatore di alimentazione. L'antenna attiva sarà alimentata tramite i **connettori BNC da 12-15 V CC (09/15)**.
- Selezionare ON se il distributore d'antenna è collegato al ricevitore. Il ricevitore sarà alimentato dal distributore d'antenna.
- Selezionare OFF se il distributore d'antenna e l'adattatore di alimentazione sono entrambi collegati al ricevitore.

5.4. Pannello di controllo - Trasmettitore

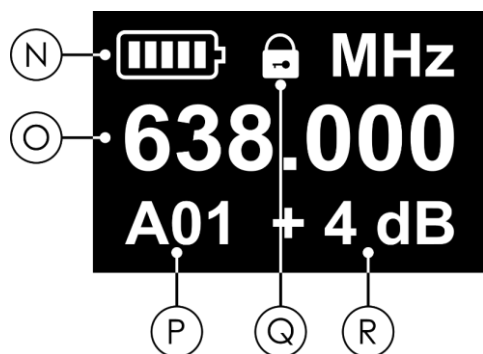

- N) Stato della batteria del trasmettitore
- O) Frequenza
- P) Gruppo (A-J) e canale (1-14)
- Q) Blocco del trasmettitore
- R) Livello di guadagno

Fig. 14

- Premere il **pulsante SET (24)** per aprire un menu e confermare una selezione.
- Premere i **pulsanti UP/DOWN (25/20)** per spostarsi fra le opzioni o per aumentare/ridurre i valori.

5.4.1. Mute (Disattiva audio)

Durante il funzionamento sarà possibile disattivare il trasmettitore con il **pulsante di accensione (18)**.

- Premere il **pulsante di alimentazione (18)** per disattivare l'audio del trasmettitore.
- Premere nuovamente il **pulsante di alimentazione (18)** per disattivare la modalità "mute".

5.4.2. Menu principale Opzioni

All'avvio, il display mostra lo stato attuale del trasmettitore.



01) Premere il **pulsante SET (24)** per aprire il menu principale. Sul display compare:

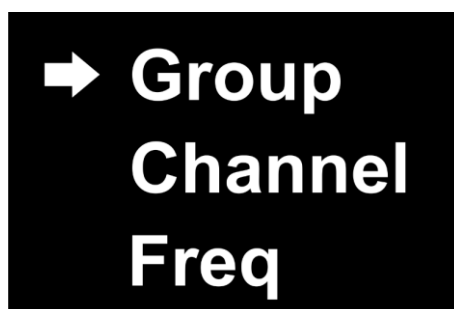

02) Premere i **pulsanti UP/DOWN (25/20)** per selezionare le 6 seguenti opzioni:

- GROUP Cfr. **5.4.2.1. Gruppo**
- CHANNEL Cfr. **5.4.2.2. Canale**
- FREQ Cfr. **5.4.2.3. Frequenza**
- GAIN Cfr. **5.4.2.4. Guadagno**
- RF POWER Cfr. **5.4.2.5. Potenza di uscita RF**
- LOCK Cfr. **5.4.2.6. Blocco**

03) Premere il **pulsante SET (24)** per aprire i menu.

5.4.2.1. Gruppo

In questo menu sarà possibile selezionare un gruppo. Ogni gruppo (A–J) ha un set di canali unico con 14 frequenze fisse per canale. Cfr. **5.5. Panoramica dei canali e delle frequenze** a pagina 34.

01) Premere i **pulsanti UP/DOWN (25/20)** per selezionare GROUP.

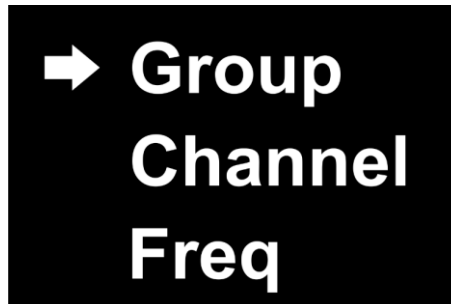

02) Premere il **pulsante SET (24)** per modificare.

03) Premere i **pulsanti UP/DOWN (25/20)** per selezionare un gruppo. L'intervallo di regolazione varia fra A e J.

04) Premere il **pulsante SET (24)** per confermare.

5.4.2.2. Canale

In questo menu sarà possibile selezionare un canale. Ogni canale (1–14) ha una frequenza fissa unica. Cfr. **5.5. Panoramica dei canali e delle frequenze** a pagina 34.

01) Premere i **pulsanti UP/DOWN (25/20)** per selezionare CANALE.

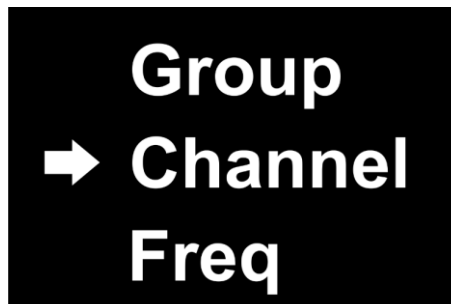

02) Premere il **pulsante SET (24)** per modificare.

03) Premere i **pulsanti UP/DOWN (25/20)** per selezionare un canale. Il range di regolazione varia da 1 a 14.

04) Premere il **pulsante SET (24)** per confermare.

5.4.2.3. Frequenza

In questo menu sarà possibile impostare la frequenza. Cfr. **5.5. Panoramica dei canali e delle frequenze** a pagina 34.

01) Premere i **pulsanti UP/DOWN (25/20)** per selezionare FREQ.

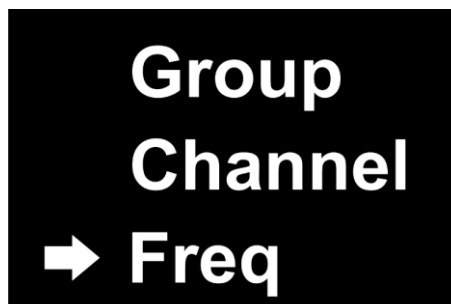

02) Premere il **pulsante SET (24)** per modificare.

- 03) Premere i **pulsanti UP/DOWN (25/20)** per selezionare una frequenza. La gamma di regolazione è compresa fra 610 e 668MHz.
- 04) Premere il **pulsante SET (24)** per confermare.

5.4.2.4. Guadagno

In questo menu sarà possibile impostare il guadagno del trasmettitore.

- 01) Premere i **pulsanti UP/DOWN (25/20)** per selezionare GAIN.

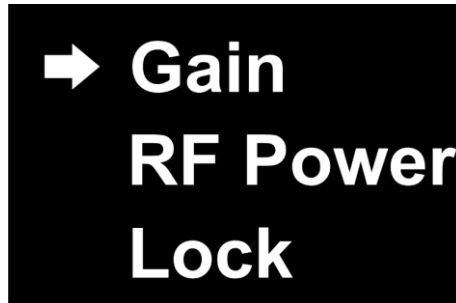

- 02) Premere il **pulsante SET (24)** per modificare.
- 03) Premere i **pulsanti UP/DOWN (25/20)** per impostare il guadagno desiderato. La gamma di regolazione varia da -32 dB a +4 dB.
- 04) Premere il **pulsante SET (24)** per confermare.

5.4.2.5. Potenza di uscita RF

In questo menu sarà possibile impostare la potenza di uscita RF.

- 01) Premere i **pulsanti UP/DOWN (25/20)** per selezionare ALIMENTAZIONE RF:

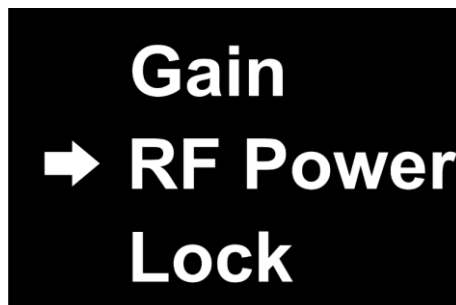

- 02) Premere il **pulsante SET (24)** per modificare.
- 03) Premere i **pulsanti UP/DOWN (25/20)** per selezionare una delle 3 opzioni:
- BASSI (10 mW)
 - MEDI (20 mW)
 - ALTI (30 mW)
- 04) Premere il **pulsante SET (24)** per confermare.

Nota:

La potenza di uscita RF massima consentita varia a seconda del paese e della regione. Consultare le rispettive autorità nazionali e/o regionali, poiché potrebbero essere applicate licenze o restrizioni specifiche per l'uso del dispositivo. Non ci assumiamo alcuna responsabilità nel caso in cui il dispositivo non possa funzionare o non possa essere utilizzato nel vostro paese/regione o nel caso in cui richieda una licenza aggiuntiva. Prima di utilizzare il dispositivo, verificare la potenza di uscita RF massima consentita nel proprio paese o regione.

5.4.2.6. Blocco

In questo menu sarà possibile bloccare il display del trasmettitore.

01) Premere i **pulsanti UP/DOWN (25/20)** per selezionare LOCK.

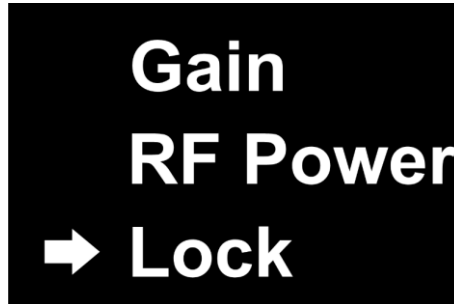

02) Premere il **pulsante SET (24)** per modificare.

03) Premere i **pulsanti UP/DOWN (25/20)** per selezionare una delle 2 opzioni:

- ON: Il display è bloccato
- OFF: Il display è sbloccato

04) Premere il **pulsante SET (24)** per confermare.

Nota:

Per sbloccare il display, tenere premuto il **pulsante SET (24)** per 3 secondi, finché il **blocco del trasmettitore (Q)** non scompare dal display.

5.5. Panoramica dei canali e delle frequenze

La frequenza portante è nell'intervallo 610-668 MHz.

A		B		C		D		E	
Canale	Frequenza	Canale	Frequenza	Canale	Frequenza	Canale	Frequenza	Canale	Frequenza
1	610,000MHz	1	610,250MHz	1	610,500MHz	1	610,750MHz	1	611,000MHz
2	612,025MHz	2	612,275MHz	2	612,525MHz	2	612,775MHz	2	613,025MHz
3	614,250MHz	3	614,500MHz	3	614,750MHz	3	615,000MHz	3	615,250MHz
4	616,700MHz	4	616,950MHz	4	617,200MHz	4	617,450MHz	4	617,700MHz
5	619,375MHz	5	619,625MHz	5	619,875MHz	5	620,125MHz	5	620,375MHz
6	622,250MHz	6	622,500MHz	6	622,750MHz	6	623,000MHz	6	623,250MHz
7	625,325MHz	7	625,575MHz	7	625,825MHz	7	626,075MHz	7	626,325MHz
8	629,175MHz	8	629,425MHz	8	629,675MHz	8	629,925MHz	8	630,175MHz
9	634,925MHz	9	635,175MHz	9	635,425MHz	9	635,675MHz	9	635,925MHz
10	638,225MHz	10	638,475MHz	10	638,725MHz	10	638,975MHz	10	639,225MHz
11	643,150MHz	11	643,400MHz	11	643,650MHz	11	643,900MHz	11	644,150MHz
12	649,525MHz	12	649,775MHz	12	650,025MHz	12	650,275MHz	12	650,525MHz
13	654,850MHz	13	655,100MHz	13	655,350MHz	13	655,600MHz	13	655,850MHz
14	665,700MHz	14	665,950MHz	14	666,200MHz	14	666,450MHz	14	666,700MHz

F		G		H		I		J	
Canale	Frequenza	Canale	Frequenza	Canale	Frequenza	Canale	Frequenza	Canale	Frequenza
1	611,250MHz	1	611,500MHz	1	611,750MHz	1	612,000MHz	1	612,250MHz
2	613,275MHz	2	613,525MHz	2	613,775MHz	2	614,025MHz	2	614,275MHz
3	615,500MHz	3	615,750MHz	3	616,000MHz	3	616,250MHz	3	616,500MHz
4	617,950MHz	4	618,200MHz	4	618,450MHz	4	618,700MHz	4	618,950MHz
5	620,625MHz	5	620,875MHz	5	621,125MHz	5	621,375MHz	5	621,625MHz
6	623,500MHz	6	623,750MHz	6	624,000MHz	6	624,250MHz	6	624,500MHz
7	626,575MHz	7	626,825MHz	7	627,075MHz	7	627,325MHz	7	627,575MHz
8	630,425MHz	8	630,675MHz	8	630,925MHz	8	631,175MHz	8	631,425MHz
9	636,175MHz	9	636,425MHz	9	636,675MHz	9	636,925MHz	9	637,175MHz
10	639,475MHz	10	639,725MHz	10	639,975MHz	10	640,225MHz	10	640,475MHz
11	644,400MHz	11	644,650MHz	11	644,900MHz	11	645,150MHz	11	645,400MHz
12	650,775MHz	12	651,025MHz	12	651,275MHz	12	651,525MHz	12	651,775MHz
13	656,100MHz	13	656,350MHz	13	656,600MHz	13	656,850MHz	13	657,100MHz
14	666,950MHz	14	667,200MHz	14	667,450MHz	14	667,700MHz	14	667,950MHz

6. Guida alla risoluzione dei problemi

Questa guida alla risoluzione dei problemi contiene soluzioni a problemi che possono essere risolti da una persona normale. Questo dispositivo non contiene componenti riparabili dall'utente.

Le eventuali modifiche non autorizzate al dispositivo ne invalidano la garanzia. Tali modifiche possono causare lesioni e danni materiali.

Affidare la manutenzione a persone istruite o qualificate. Contattare il proprio rivenditore Highlite International nel caso in cui la soluzione non sia descritta nella tabella.

Problema	Possibile causa (Possibili cause)	Soluzione
I dispositivi non funzionano per niente	Non c'è corrente nel dispositivo	<ul style="list-style-type: none"> Assicurarsi che il ricevitore sia acceso e collegato all'alimentazione Accertarsi che le batterie del trasmettitore siano inserite correttamente
	Le batterie del trasmettitore sono scariche	<ul style="list-style-type: none"> Sostituire le batterie. Cfr. 4.3.6. Installazione delle batterie a pagina 19.
Nessun suono	Il trasmettitore è spento oppure non funziona correttamente	<ul style="list-style-type: none"> Accertarsi che il trasmettitore sia acceso e che le batterie non siano scariche
	Il trasmettitore è silenzioso	<ul style="list-style-type: none"> Accertarsi che il trasmettitore non sia silenzioso
	Il volume è troppo basso	<ul style="list-style-type: none"> Alzare il volume del ricevitore Accertarsi che il volume dei dispositivi collegati sia alto
	Selezione canale	<ul style="list-style-type: none"> Accertatevi che il ricevitore e il trasmettitore siano associati. Cfr. 4.3.8. Associazione a pagina 20
	Il trasmettitore è fuori portata	<ul style="list-style-type: none"> Avvicinare il trasmettitore al ricevitore
	I collegamenti sono difettosi	<ul style="list-style-type: none"> Esaminare le connessioni e i cavi. Correggere i collegamenti difettosi. Riparare o sostituire i cavi danneggiati.
	Il mixer o l'amplificatore collegato non funziona correttamente	<ul style="list-style-type: none"> Accertarsi che il mixer o l'amplificatore collegato sia acceso e funzioni correttamente
Sono presenti disturbi o altri segnali udibili	Sono presenti fonti di interferenza	<ul style="list-style-type: none"> Regolare la soglia dello squelch. Cfr. 5.3.1.10. Squelch a pagina 27
		<ul style="list-style-type: none"> Modificare la frequenza del canale
		<ul style="list-style-type: none"> Identificare le potenziali fonti di interferenza (altre fonti RF) e spegnerle

6.1. Regolazione del guadagno del microfono

Per regolare il guadagno del microfono, cfr. 5.4.2.4. **Guadagno**, a pagina 32.

7. Manutenzione

7.1. Manutenzione preventiva



Attenzione

Prima dell'uso, esaminare visivamente il dispositivo per individuare eventuali difetti.

Verificare che:

- tutte le viti utilizzate per installare il dispositivo o le componenti del dispositivo siano ben fissate e non siano corrose.
- Verificare che non ci siano deformazioni su alloggiamenti, fissaggi e punti di montaggio.
- Verificare che i cavi di alimentazione non siano danneggiati e che non presentino segni di affaticamento del materiale.

7.1.1. Istruzioni di base per la pulizia

Per pulire il dispositivo, seguire i passaggi indicati qui di seguito:

- 01) Scollegare il dispositivo dall'alimentazione elettrica.
- 02) Lasciare raffreddare il dispositivo per 5 minuti.
- 03) Pulire il dispositivo con un panno asciutto e senza pelucchi.



Attenzione

- Non immergere il dispositivo in un liquido.
- Non usare alcol o solventi.

7.2. Manutenzione correttiva

Questo dispositivo non contiene componenti riparabili dall'utente. Non aprire il dispositivo e non modificarlo.

Affidare le riparazioni e la manutenzione a persone istruite o qualificate. Contattate il proprio rivenditore Highlite International per ulteriori informazioni in merito.

8. Disinstallazione, trasporto e stoccaggio

- Scollegare l'alimentazione prima della disinstallazione.
- Utilizzare l'imballaggio originale per trasportare il dispositivo, ove possibile.
- Pulire il dispositivo prima di riporlo. Seguire le istruzioni di pulizia nel capitolo **7.1.1. Istruzioni di base per la pulizia** a pagina 36.
- Conservare il dispositivo nell'imballaggio originale, se possibile.

9. Smaltimento

Corretto smaltimento di questo prodotto

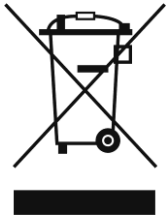

Rifiuti di apparecchiature elettriche ed elettroniche

Questo simbolo sul prodotto, sulla confezione o sui documenti indica che il prodotto non deve essere trattato come rifiuto domestico. Smaltire questo prodotto consegnandolo al rispettivo punto di raccolta per il riciclaggio di apparecchiature elettriche ed elettroniche. Ciò serve per evitare danni ambientali o lesioni personali dovuti allo smaltimento incontrollato dei rifiuti. Per informazioni più dettagliate sul riciclaggio di questo prodotto rimandiamo alle autorità locali o al rivenditore autorizzato.

10. Approvazione



Con la presente, Highlite International dichiara che il dispositivo EDGE EHS-1, codice prodotto D1475B, è conforme alla Direttiva 2014/53/EU (RED - Radio Equipment Directive).

Il testo completo della dichiarazione di conformità UE è disponibile alla pagina del prodotto corrispondente sul sito web di Highlite International (www.highlite.com).

Il dispositivo DAP EDGE EHS-1 è un dispositivo audio wireless di Classe 2 (Decisione della Commissione 2000/299/EC).

Frequenza: 610–668 MHz

	BE	DK	DE	FR	HR	LV	LT	MT
	NL	AT	PL	RO	SK	ES	SE	

Esclusione di responsabilità

Le gamme di frequenza disponibili per i trasmettitori radio variano a seconda del paese e della regione. Consultare le rispettive autorità nazionali e/o regionali, poiché potrebbero essere applicate licenze o restrizioni specifiche per l'uso del dispositivo. Non ci assumiamo alcuna responsabilità nel caso in cui il dispositivo non possa funzionare o non possa essere utilizzato nel vostro paese/regione o nel caso in cui richieda una licenza aggiuntiva. Prima di utilizzare il dispositivo, verificare le frequenze consentite nel proprio paese o regione.



©2023 DAP