

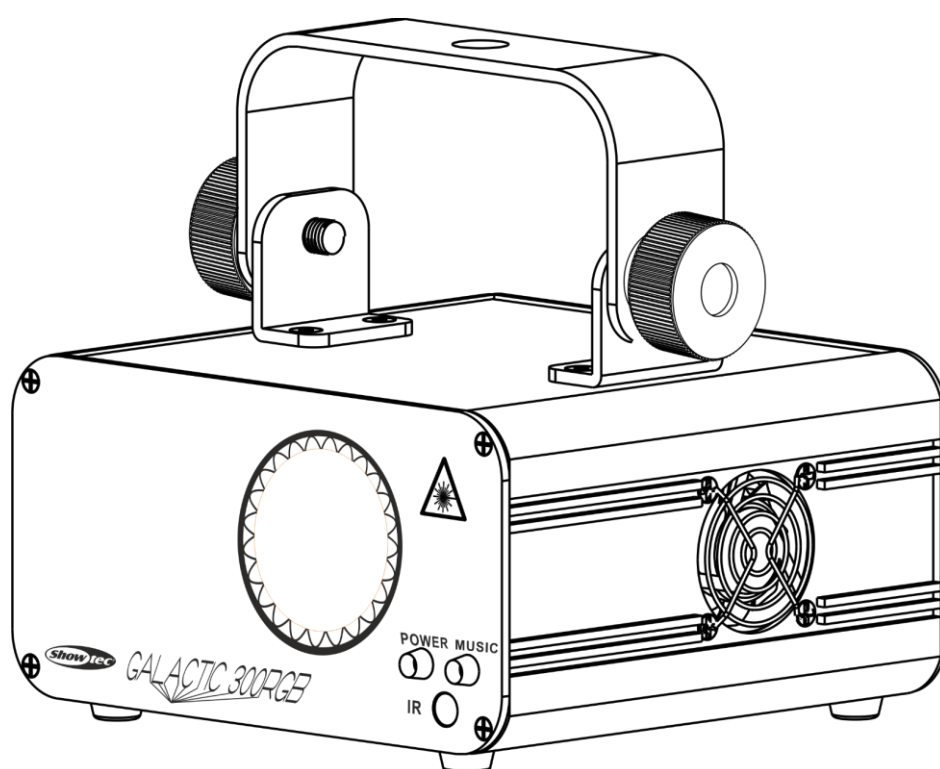

MANUAL



ESPAÑOL

Galactic RGB300

V2

Código de pedido: 51345

Índice

Advertencia	2
Instrucciones para el desembalaje	2
Instrucciones de seguridad	3
Normas para el funcionamiento	5
Seguridad de dispositivos láser para productos láser de clase 3B	5
Rigging	8
Conexión al suministro eléctrico	8
Procedimiento de devolución	9
Reclamaciones	9
Descripción del dispositivo	10
Características	10
Accesorios opcionales	10
Vista general	10
Parte trasera	11
Instalación	11
Preparación y funcionamiento	11
Modos de control	13
Una unidad Galactic (programas automáticos)	13
Una unidad Galactic (control por sonido)	13
Múltiples unidades Galactic (modo maestro-esclavo)	13
Múltiples unidades Galactic (control DMX)	14
Interconexión de dispositivos	15
Cableado de datos	15
Panel de control	16
Modo de control	16
Direccionamiento DMX	16
Vista general del menú	17
Opciones del menú principal	17
1. Programas de funcionamiento automático	18
2. Modo de control por sonido	18
3. Sensibilidad al sonido	18
4. Dirección DMX	18
5. Modo esclavo	18
6. Modo de control remoto por infrarrojos	19
7. Modo de prueba	19
Mando a distancia	19
Canales DMX	20
10 canales	20
Patrones	21
Mantenimiento	22
Cambio del fusible	22
Detección y solución de problemas	22
No se enciende la luz	22
No responde a la señal DMX	23
Especificaciones del producto	25
Medidas	26
Notas	27

Advertencia



En interés de su propia seguridad, lea este manual detenidamente.

Antes de poner el dispositivo en marcha por primera vez.



Instrucciones para el desembalaje

Inmediatamente después de haber recibido este producto, abra con cuidado la caja y compruebe el contenido para asegurarse de que todos los componentes estén presentes y que se hayan recibido en buenas condiciones. Notifique al distribuidor inmediatamente y conserve los materiales de embalaje para inspección si cualquiera de las piezas parece dañada por el transporte o si la propia caja muestra signos de manipulación incorrecta. Guarde la caja y todos los materiales del embalaje. En el caso de que un dispositivo haya de ser devuelto a fábrica es importante que esto se haga con la caja y el embalaje original de fábrica.

Su envío incluye:

- Showtec Galactic RGB300
- Cable IEC de alimentación de CA (1,5 m)
- 2 llaves para el sistema de enclavamiento
- Conector para mando a distancia
- Mando a distancia por infrarrojos
- Manual del usuario

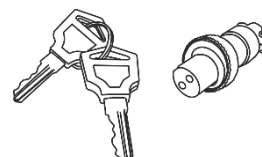
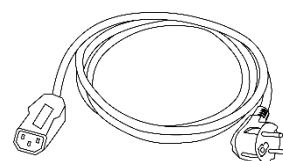
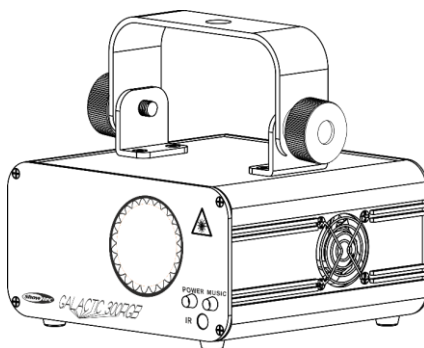

¡AVISO! ¡Lesión ocular!

No mire directamente a la fuente luminosa.

No proyecte un único punto de láser.



¡AVISO!

Mantenga este dispositivo alejado de la lluvia y la humedad.

Desconecte el cable de alimentación de CA antes de abrir la carcasa.



Instrucciones de seguridad

Todas las personas que tomen parte en la instalación, funcionamiento y mantenimiento de este dispositivo han de:

- estar cualificadas
- seguir las instrucciones de este manual



**¡AVISO! Tenga cuidado con sus operaciones.
Con un voltaje peligroso usted puede recibir
una descarga eléctrica dañina al tocar los cables.**



Antes de poner el dispositivo en marcha por primera vez, asegúrese de que no se aprecia ningún daño causado por el transporte. Si hubiera alguno, consulte con su distribuidor y no utilice el dispositivo.

Para mantener el equipo en una condición perfecta y asegurarse de que el funcionamiento sea seguro, es absolutamente necesario que el usuario siga las instrucciones de seguridad y las notas de advertencia que aparecen en este manual.

Tenga en cuenta que el daño causado por modificaciones manuales del dispositivo no está cubierto por la garantía.

Este dispositivo no contiene piezas que el usuario pueda reparar. Encargue las reparaciones únicamente a técnicos cualificados.

IMPORTANTE:

El fabricante no aceptará responsabilidad por cualquier daño resultante provocado por el incumplimiento de las instrucciones indicadas en este manual o cualquier modificación del dispositivo llevada a cabo sin autorización.

- No deje que el cable de alimentación haga contacto con otros cables. Manipule el cable de alimentación y todas las conexiones del suministro eléctrico con especial precaución.
- No modifique, doble, someta a fuerzas mecánicas, aplique presión o caliente el cable de alimentación.
- No fuerce nunca la pieza de contacto del cable o el componente hembra del dispositivo. El cable siempre ha de tener suficiente longitud como para llegar sin problemas hasta el dispositivo. De lo contrario se dañará el cable, lo que podría provocar daños graves.
- No quite las etiquetas de advertencia o informativas de la unidad.
- No cubra el contacto de la toma a tierra.
- No coloque ningún tipo de tela encima de la lente.
- No mire directamente a la fuente luminosa.
- No deje cables desordenados tirados por el suelo.
- No utilice el dispositivo durante el transcurso de una tormenta y desenchúfelo inmediatamente.
- Mantenga siempre las partes del embalaje (bolsas de plástico, espuma de poliestireno, clavos, etc.) fuera del alcance de los niños, ya que son potencialmente peligrosas.
- No apunte el rayo láser a personas o animales.
- Nunca apunte un láser hacia un avión. Está considerado un delito.
- Nunca apunte hacia el cielo un rayo de láser sin terminación.
- No abra nunca la carcasa del dispositivo láser. Los altos niveles de potencia láser que se producen dentro de la carcasa protectora pueden provocar incendios, quemar la piel y producir daños oculares instantáneos.
- No trate de hacer funcionar un producto con especificación para 120 V con 230 V o viceversa.
- No inserte ningún objeto en las rejillas de ventilación.
- No conecte este dispositivo a un conjunto de dimer.
- No abra el dispositivo ni lo modifique.
- No apunte los dispositivos láser a superficies altamente reflectantes como ventanas, espejos o metal brillante. Las reflexiones del láser también pueden ser peligrosas.
- No exponga el sistema óptico de proyección (apertura) a productos químicos de limpieza.
- No utilice el dispositivo láser si parece que solo emite uno o dos rayos.

- No utilice el dispositivo láser si la carcasa está dañada o abierta o si el sistema óptico parece estar dañado.
- No opere el dispositivo láser sin haber leído y entendido primero toda la información sobre seguridad y los datos técnicos que se indican en este manual. No mire nunca directamente a la apertura del dispositivo láser ni a los rayos láser.
- No encienda y apague este dispositivo en intervalos cortos de tiempo, ya que esto podría reducir su vida útil.
- No sacuda el dispositivo. Evite el uso de la fuerza bruta durante la instalación o el funcionamiento del dispositivo.
- Una vez montado y antes de utilizarlo en público, pruebe el dispositivo láser para asegurarse de que funciona correctamente. No utilice el dispositivo láser si detecta cualquier defecto. No utilice el dispositivo, si solo se emite uno o dos rayos láser en lugar de docenas o cientos, puesto que esto podría indicar una avería en la rejilla de difracción del sistema óptico, que podría provocar una emisión de niveles altos de láser.
- Utilice este dispositivo en interiores únicamente, evite el contacto con agua u otros líquidos.
- No utilice este dispositivo hasta haber comprobado que la carcasa está cerrada correctamente y que todos los tornillos están apretados.
- No utilice este dispositivo hasta que se haya familiarizado con sus funciones.
- Evite las llamas y no coloque el dispositivo cerca de líquidos o gases inflamables.
- Evite la exposición de los ojos y la piel a la radiación directa o dispersa de los productos láser de clase 3B.
- Cuando vaya a utilizar un producto láser de clase 3B consulte siempre la normativa.
- Si el láser se encontrara orientado hacia un área en el que vaya a haber gente, compruebe la posición del láser antes de que otras personas entren en la sala.
- Durante el funcionamiento mantenga siempre la carcasa cerrada.
- Deje siempre un espacio abierto de al menos 50°cm alrededor de la unidad para la ventilación.
- Desconecte siempre el cable de alimentación de CA del suministro eléctrico cuando el dispositivo no esté en uso o antes de limpiarlo. Sujete el cable de alimentación únicamente por el conector. No desenchufe el conector tirando del cable de alimentación.
- No exponga el dispositivo a calor, humedad o polvo extremos.
- Asegúrese de que el voltaje disponible no es superior al indicado en el panel trasero.
- Asegúrese de no comprimir ni dañar el cable de alimentación. Revise regularmente el dispositivo y el cable de alimentación de CA.
- Asegúrese de que el diámetro del núcleo de los cables de alimentación de CA y de las extensiones es adecuado para el consumo de energía que requiere el dispositivo.
- Si se dañara el cable externo, hágalo reemplazar por un técnico cualificado.
- Si se aprecian daños visibles en la lente deberá reemplazarla para evitar que su funcionamiento se vea afectado por grietas o arañazos profundos.
- Si el dispositivo se cayera o recibiera un golpe, desconecte el suministro de energía inmediatamente. Haga inspeccionarlo por un técnico cualificado para comprobar si es seguro antes de volverlo a utilizar.
- Si el dispositivo se ha expuesto a una fluctuación drástica de temperatura (p. ej. tras el transporte), no lo encienda inmediatamente. Puede que la condensación de agua resultante dañe su dispositivo. Mantenga el dispositivo apagado hasta que haya alcanzado la temperatura ambiente.
- Si su dispositivo Showtec no funciona correctamente, deje de utilizarlo inmediatamente. Embale la unidad de forma segura (preferiblemente en el material de embalaje original) y devuélvala a su distribuidor de Showtec para su reparación.
- Solo debe ser utilizado por personas adultas. Este dispositivo debe estar instalado fuera del alcance de los niños. No deje la unidad desatendida durante su funcionamiento.
- No trate de derivar el contactor termostático ni los fusibles.
- Utilice fusibles del mismo tipo y clasificación como recambio.
- La operación de un dispositivo láser para espectáculos de clase 3B solo está permitida si el espectáculo está controlado por un operador formado y experimentado, que esté familiarizado con los datos incluidos en este manual.
- El usuario es el responsable de colocar y operar la unidad láser correctamente. El fabricante no aceptará responsabilidad por los daños provocados por el uso indebido o la instalación incorrecta de este dispositivo.
- Este dispositivo pertenece a la clase I de protección, por consiguiente, es esencial conectar el conductor amarillo/verde a la toma de tierra.

- El láser únicamente funcionará si la temperatura se encuentra entre 15-35°C.
- Después de un funcionamiento continuo durante 3 horas, debe apagar el láser y dejar que el diodo láser se enfríe durante 30 minutos, de lo contrario se podría averiar, quedando la garantía invalidada.
- Las reparaciones, el mantenimiento y las conexiones eléctricas solo las debe llevar a cabo un técnico cualificado.
- GARANTÍA: hasta un año después de la fecha de compra.

Normas para el funcionamiento

- Este dispositivo no está diseñado para funcionar de forma permanente. La realización de pausas regulares en el funcionamiento garantizará que pueda disfrutar de su dispositivo durante mucho tiempo sin defectos.
- La distancia mínima entre la proyección de luz y la superficie que vaya a iluminar debe ser superior a 1ºm. (Esta distancia puede variar en función del modelo. La distancia mínima exacta se mencionará en el manual correspondiente.)
- Con objeto de evitar el desgaste y mejorar la vida útil del dispositivo, durante periodos en los que la unidad no se vaya a utilizar, desconéctela completamente del suministro de corriente a través del disyuntor o simplemente desenchufándola.
- No se debe nunca superar la temperatura ambiente máxima $t_a = 35^\circ \text{C}$.
- La humedad relativa no debe superar el 50 % con una temperatura ambiente de 35 °C.
- Si este dispositivo se opera de una forma diferente a la descrita en este manual, puede que el producto sufra daños y la garantía quedará anulada.
- Si hace funcionar la unidad de una forma diferente a la indicada se podrían producir riesgos de cortocircuito, quemaduras, descargas eléctricas, caídas, etc.

Puede poner en peligro su propia seguridad y la de otras personas.

Seguridad de dispositivos láser para productos láser de clase 3B

Los rayos láser son diferentes a cualquier otra fuente de iluminación con la que puede estar familiarizado. La luz emitida por este producto puede provocar daños oculares instantáneos si no se instala y utiliza adecuadamente.

La luz láser está miles de veces más concentrada que la luz de cualquier otro tipo de fuente de iluminación. Esta concentración de potencia luminosa puede provocar daños oculares instantáneos, principalmente al quemar la retina (el órgano sensible a la luz situado en la parte posterior del ojo). Aunque no pueda sentir el "calor" de un rayo láser, este puede dañar o provocar ceguera en usted o en su público.

Incluso una cantidad pequeña de rayo láser puede ser peligrosa aunque se encuentre a una gran distancia. Los daños oculares provocados por los rayos láser se producen mucho más rápido que un pestañeo.

No es correcto pensar que una exposición ocular a un solo un rayo láser individual es segura, aunque estos productos láser dividan los rayos láser en cientos de rayos láser, ni aunque el rayo láser se proyecte a una alta velocidad. Este dispositivo láser utiliza docenas de milivatios de potencia láser (niveles de clase 3B de forma interna). Muchos de los rayos individuales son potencialmente peligrosos para los ojos.

Tampoco es correcto asumir que el rayo láser es seguro porque se mueva a gran velocidad. Esto no es verdad. Tampoco es correcto pensar que los rayos láser están continuamente en movimiento. Puesto que los daños oculares se producen instantáneamente, es de suma importancia que se evite la posibilidad de cualquier exposición ocular directa. De acuerdo con el reglamento en materia de seguridad de los dispositivos láser, es ilegal dirigir un dispositivo láser de clase 3B hacia áreas en las que personas pueden verse expuestas a él. Esto también es aplicable si se dirige hacia las caras de personas, como puede pasar en una pista de baile.

ADVERTENCIA Solo expertos técnicos en seguridad láser que hayan sido certificados oficialmente por un organismo regulador u organismo de formación autorizado tienen permitido utilizar láseres de clase 3B en público. El experto técnico en seguridad láser es responsable de todos los aspectos durante el uso de este láser, incluyendo el cumplimiento de toda la legislación y normativas pertinentes en materia de seguridad.

El fabricante no aceptará responsabilidad por los daños provocados por el uso indebido o la instalación incorrecta de este dispositivo láser.



ADVERTENCIA: EVITE LA EXPOSICIÓN AL RAYO LÁSER: evite el contacto visual directo con la luz láser. No exponga sus ojos o los de otras personas intencionadamente a la radiación directa del láser.

Declaración de cumplimiento

Esta unidad láser ha sido diseñada para cumplir con las normativas IEC y FDA de su clasificación. La unidad láser es un producto láser de clase 3B.

Seguridad del láser e información de cumplimiento

Esta unidad láser se ha fabricado cumpliendo con la norma IEC 60825-1 y de acuerdo a las normas de la FDA (administración de alimentos y medicamentos de los EE.UU.) establecidas en el documento 21 CFR 1040 de la FDA y en las notas posteriores sobre la iluminación láser.

Clasificación del producto e identificación de la etiqueta de fabricación

Clasificación del láser	Clase 3B
Refrigeración	Ventiladores para refrigeración y refrigeración termoeléctrica
Medio láser	Longitud de onda 650 nm / rojo (diodo láser); potencia >150 mW Longitud de onda 515 nm / verde (DPSS, láser de estado sólido bombeado por diodos); potencia >50 mW Longitud de onda 450 nm / azul (diodo láser); potencia >100 mW
Potencia	300 mW
Diámetro del rayo	<5 mm en la abertura
Datos de pulso, todos los pulsos	< 4 Hz (>0,25 segundos)
Divergencia (cada rayo)	<2 mrad
Divergencia (luz total)	<160 grados

Los requisitos legales para el uso de productos láser en espectáculos varían entre diferentes países. El usuario es responsable de cumplir los requisitos legales del lugar/país de utilización.

Podrá encontrar normativas adicionales y programas de seguridad para el uso seguro de dispositivos láser en la norma ANSI Z136.1 "Uso seguro de los láseres", disponible a través de www.lia.org/. Muchos gobiernos nacionales, corporaciones, agencias, instituciones militares, etc. exigen que todos los dispositivos láser sean utilizados según la normativa ANSI Z136.1. Se puede obtener asesoramiento sobre proyecciones láser a través de la organización International Laser Display Association, www.ilda.com/index.htm.

ADVERTENCIA: el uso de gafas correctivas o sistemas ópticos para visión a larga distancia, tales como telescopios o binoculares en una distancia menor a 100 mm puede suponer un riesgo para la vista.



Este producto es un dispositivo láser clase 3B que posee una carcasa de enclavamiento.



No contiene piezas que el usuario pueda reparar. La modificación o extracción del sello de garantía invalidará la garantía limitada del producto.



Etiqueta combinada con el número del modelo del producto, número de serie, fecha de fabricación, etiqueta de advertencia acerca de la iluminación láser, etiqueta de invalidación de garantía y etiqueta de la carcasa de enclavamiento.

Información sobre la seguridad, el uso correcto y el cumplimiento

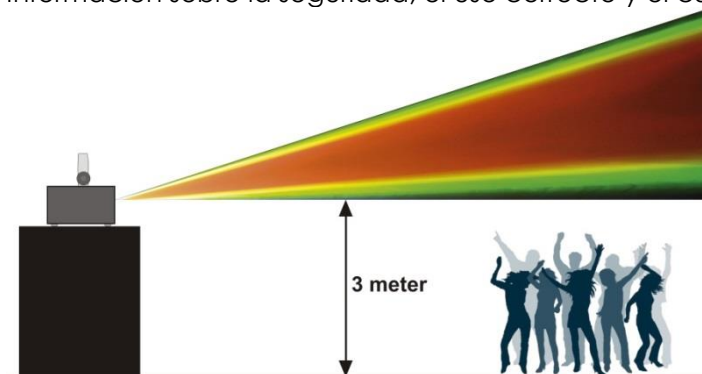

De acuerdo con la normativa de la FDA, este producto se debe utilizar como se indica a la izquierda.

Rigging

Cumpla la normativa europea y nacional con relación al montaje e instalación en trusses y cualquier otra cuestión relativa a la seguridad.

No trate de realizar la instalación usted mismo.

Encargue la instalación a un distribuidor autorizado.

Procedimiento:

- Si la unidad láser se va a colocar en el techo o en vigas altas, se deben utilizar sistemas de truss profesionales.
- Utilice una abrazadera para instalar la unidad láser con su soporte de montaje en el sistema de truss.
- La unidad láser nunca debe ser instalada de forma que oscile libremente por la sala.
- La instalación debe siempre estar sujeta con un anclaje de seguridad, p. ej. una red o un cable de seguridad apropiado.
- Cuando se vaya a montar, desmontar o reparar una unidad láser situada en un lugar elevado, asegúrese de que el área justo debajo del lugar de instalación esté cerrada al público y de que se prohíba el acceso a la misma de personas no autorizadas.

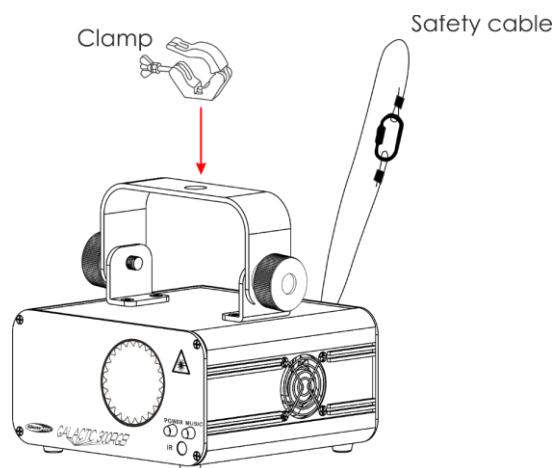

La unidad Galactic se puede colocar en un suelo plano de escenario o instalar en cualquier tipo de truss mediante una abrazadera.

Una instalación incorrecta puede provocar daños personales y a la propiedad.

Conexión al suministro eléctrico

Conecte el dispositivo al suministro eléctrico a través del enchufe.

Tenga siempre cuidado de que el cable del color correcto sea conectado al lugar apropiado.

Internacional	Cable para la UE	Cable para el Reino Unido	Cable para los EE.UU.	Clavija
L (vivo)	MARRÓN	ROJO	AMARILLO/COBRE	FASE
N (neutro)	AZUL	NEGRO	PLATEADO	NEUTRO
	AMARILLO/VERDE	VERDE	VERDE	TOMA A TIERRA DE PROTECCIÓN

Asegúrese de que el dispositivo se encuentre siempre conectado correctamente a la toma de tierra.

Una instalación incorrecta puede provocar lesiones graves y/o daños a la propiedad.



Procedimiento de devolución



La mercancía que se vaya a devolver debe enviarse con portes pagados y en el embalaje original. No se expedirán etiquetas de devolución.

El paquete debe estar etiquetado claramente con un número de autorización de devolución (número RMA). Los productos devueltos que no incluyan un número RMA serán rechazados. Highlite no aceptará los artículos devueltos ni ninguna responsabilidad. Llame a Highlite en el 0031-455667723 o envíe un correo electrónico a aftersales@highlite.com y solicite un número RMA antes de proceder al envío del dispositivo. Esté preparado para facilitar el número del modelo, el número de serie y una breve descripción de la razón de la devolución. Asegúrese de embalar el dispositivo correctamente, ya que cualquier daño provocado por un embalaje inadecuado será responsabilidad del cliente. Highlite se reserva el derecho de utilizar su propia discreción para reparar o reemplazar el(los) producto(s). Como sugerencia, un embalaje de UPS adecuado o una caja doble son siempre los métodos más seguros de utilizar.

Nota: si se le ha proporcionado un número RMA, incluya la siguiente información en un papel dentro de la caja:

- 01) Su nombre
- 02) Su dirección
- 03) Su número de teléfono
- 04) Una breve descripción de la avería

Reclamaciones

El cliente tiene la obligación de comprobar los artículos enviados inmediatamente después de su recepción para detectar si falta algo y/o si se aprecia algún defecto y también se ha de llevar a cabo esta comprobación después de que le anunciemos que sus artículos están disponibles. Los daños ocurridos durante el transporte son responsabilidad de la empresa transportadora y por consiguiente deben ser notificados al transportista en el momento de recepción de la mercancía.

Es responsabilidad del cliente la notificación y el envío de la reclamación a la empresa transportadora en el caso de que el dispositivo haya recibido daños durante el transporte. Se nos debe notificar de los daños ocurridos durante el transporte dentro del plazo de un día después de la recepción del envío.

Las devoluciones deben siempre enviarse con portes pagados. Las devoluciones deben estar acompañadas de una carta en la que se detalla la razón de su devolución. Las devoluciones que no tengan los portes pagados serán rechazadas excepto si se ha acordado otra cosa por escrito.

Las quejas dirigidas a nuestra empresa deben de ser enviadas por escrito o por fax dentro de un periodo de 10 días laborables después de la recepción de la factura. Pasado de este plazo, las quejas no serán atendidas.

Solo se tomarán en consideración las quejas si el cliente ha cumplido hasta ese momento con todas las partes del contrato, independientemente del contrato del cual la obligación sea resultado.

Descripción del dispositivo

Características

El Showtec Galactic RGB300 es un efecto láser de alta potencia que ofrece efectos excepcionales.

- Con el uso de varias unidades a la vez puede crear un magnífico espectáculo de haces de luz a un coste asequible.
- Controlado por sonido a través de un micrófono integrado
- Entrada de alimentación de CA: 100-240 V CA, 50/60 Hz
- Consumo de energía: 23 W
- Clase del láser: 3B
- Color del láser: Rojo, verde y azul
- Potencia del láser: 300 mW (rojo 150 mW 650 nm, verde 50 mW 515 nm, azul 100 mW 450 nm)
- Modos de control: DMX-512, programas incorporados, modo maestro-esclavo y control por sonido
- Protocolo de control: DMX-512
- Canales DMX: 10 canales
- Incorpora: pantalla LED de 3 dígitos para configuración fácil
- Grado de protección: IP20
- Carcasa: carcasa de metal sólida y compacta
- Refrigeración: ventilador/convección
- Conexiones: conectores IEC (entrada) para alimentación de CA y XLR de 3 clavijas (entrada/salida)
- Características de seguridad: interruptor de llave, sistema de enclavamiento, anilla de seguridad
- Fusible: T1L/250 V
- Medidas: 168 x 148 x 80 mm (largo x ancho x alto) (sin incluir el soporte)
- Peso: 1,38 kg

Accesorios opcionales

[51316](#) Enclavamiento remoto

Vista general

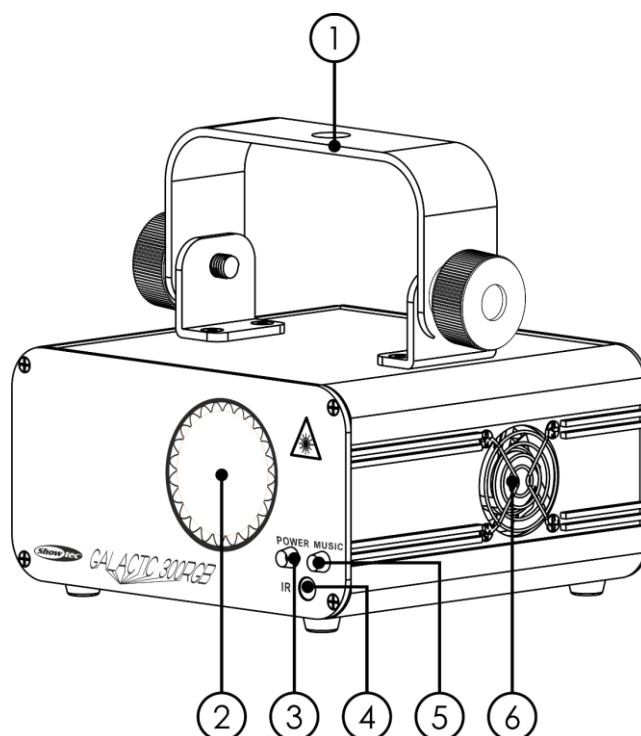

Fig. 01

- 01) Soporte de montaje con tornillos de inclinación
- 02) Lente para el láser
- 03) Indicador LED POWER (alimentación de CA): rojo
- 04) Sensor remoto para infrarrojos
- 05) Indicador MUSIC (música) para control por sonido: azul
- 06) Ventilador para refrigeración

Parte trasera

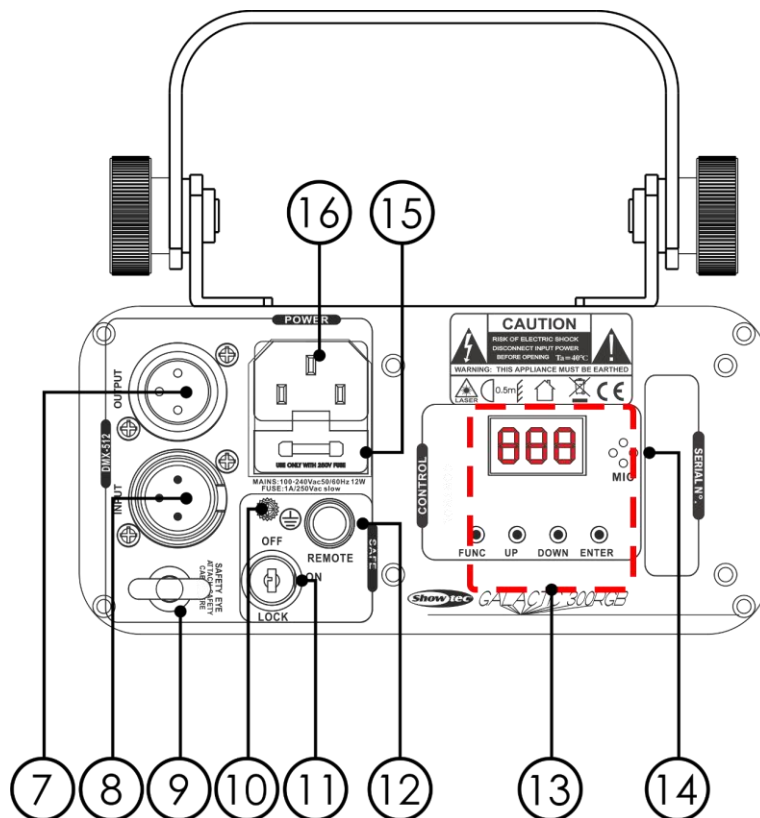

Fig. 02

- 07) Conector DMX OUTPUT (salida) de 3 clavijas para señal DMX
- 08) Conector DMX INPUT (entrada) de 3 clavijas para señal DMX
- 09) Anilla de seguridad
- 10) Conexión a tierra
- 11) Sistema de enclavamiento
- 12) Conector para mando a distancia
- 13) Panel de control y botones de menú
- 14) Micrófono integrado
- 15) Conector IEC de alimentación de CA de 100-240 V
- 16) Fusible T1A/250 V

Instalación

Quite todo el material de embalaje de la unidad Galactic. Compruebe que se haya extraído todo el relleno de espuma y plástico. Conecte todos los cables.

No suministre la energía hasta que se haya instalado y conectado el sistema completo correctamente. Desconecte siempre del suministro eléctrico antes de limpiar o efectuar un servicio de mantenimiento. Los daños causados por el incumplimiento de las instrucciones no están cubiertos por la garantía.

Preparación y funcionamiento

Siga las instrucciones que se indican a continuación ya que conciernen al modo de funcionamiento. Antes de conectar la unidad al suministro eléctrico asegúrese de que la fuente de alimentación coincida con el voltaje especificado para el producto. No trate de hacer funcionar un producto con especificación para 120 V con 230 V o viceversa.

Conecte el dispositivo al suministro eléctrico principal. El dispositivo se puede controlar por música mediante el micrófono incorporado.

El conector de enclavamiento/conector remoto y las llaves de seguridad se incluyen en la caja. El sistema de enclavamiento es el sucesor "incluido en la caja" del sistema de enclavamiento remoto opcional (51316).

⚠ ¡¡Deben siempre permanecer con el láser Galactic!! ⚠

Se deben seguir las siguientes precauciones de seguridad:

- El conector del mando a distancia debe colocarse en la parte trasera (11) del láser Galactic.
- Las llaves deben ponerse en el contacto (16) de su láser Galactic.

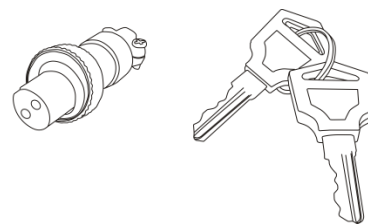

⚠ Advertencia ⚠

La unidad láser no funcionará si no se ha conectado el conector.
La unidad láser no funcionará si no se ha puesto la llave en la posición "ON" encendido.

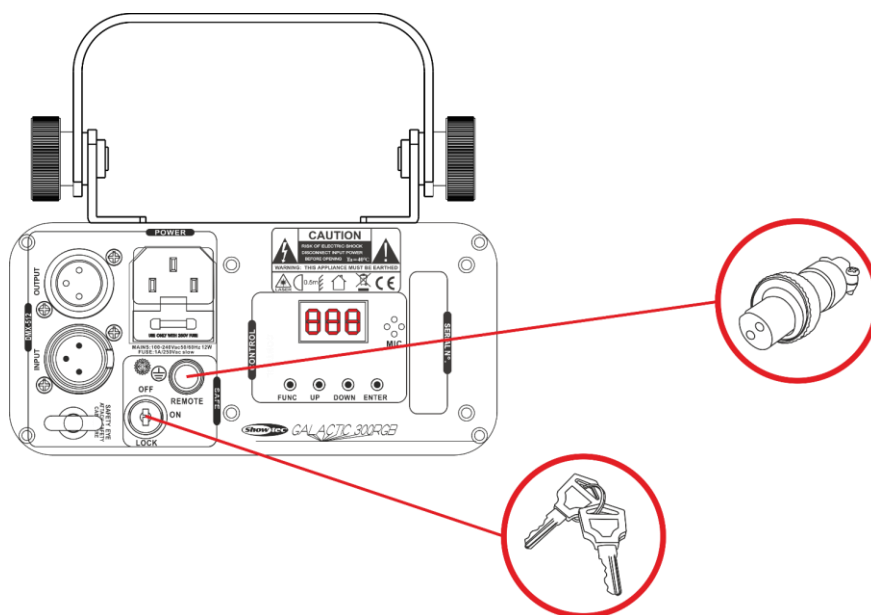

Exclusión de responsabilidad

Tenga en cuenta que en algunos países existen normativas adicionales con respecto al uso de dispositivos láser. Por esa razón le aconsejamos que compruebe la legislación nacional con la autoridad competente: La empresa no asume ninguna responsabilidad por discrepancias eventuales, cambios o adaptaciones con respecto al uso legal de los dispositivos láser.

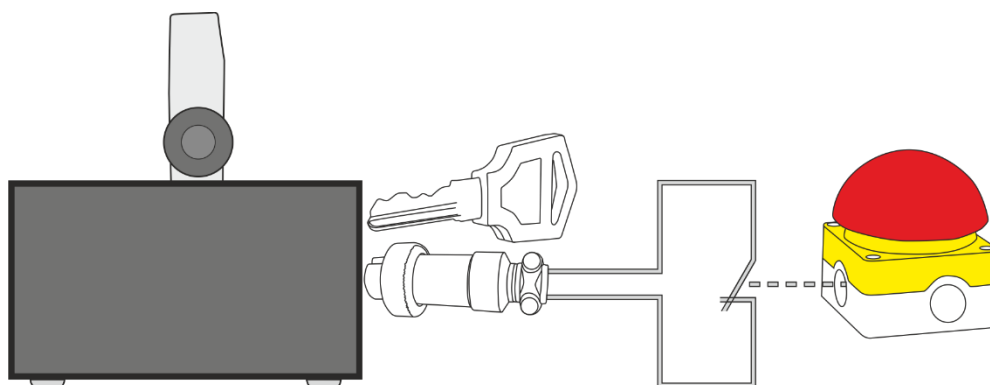

Modos de control

Dispone de 4 modos:

- Programa automático
- Control por sonido
- Maestro-esclavo
- DMX-512 (10CH)

Una unidad Galactic (programas automáticos)

- 01) Sujete el dispositivo de efectos de iluminación a un truss firmemente instalado. Deje como mínimo un espacio de 0,5m alrededor de la unidad para la circulación del aire.
- 02) Utilice siempre un cable de seguridad (código de pedido 70140/70141).
- 03) Conecte el extremo del cable de alimentación de CA a un enchufe del suministro eléctrico.
- 04) Cuando la unidad Galactic no está conectada a través de un cable DMX funcionará como un dispositivo autónomo.

Consulte la página 18 para obtener más información acerca de los programas automáticos incorporados.

Una unidad Galactic (control por sonido)

- 01) Sujete el dispositivo de efectos de iluminación a un truss firmemente instalado. Deje como mínimo un espacio de 0,5m alrededor de la unidad para la circulación del aire.
- 02) Utilice siempre un cable de seguridad (código de pedido 70140/70141).
- 03) Conecte el extremo del cable de alimentación de CA a un enchufe del suministro eléctrico.
- 04) Cuando la unidad Galactic no está conectada a través de un cable DMX funcionará como un dispositivo autónomo.

Consulte la página 18 para obtener más información acerca del modo de control por sonido.

Múltiples unidades Galactic (modo maestro-esclavo)

- 01) Sujete el dispositivo de efectos de iluminación a un truss firmemente instalado. Deje como mínimo un espacio de 0,5m alrededor de la unidad para la circulación del aire.
- 02) Utilice siempre un cable de seguridad (código de pedido 70140/70141).
- 03) Conecte el extremo del cable de alimentación de CA a un enchufe del suministro eléctrico.
- 04) Utilice un cable XLR de 3 clavijas para conectar las unidades Galactic con otros dispositivos.

Las clavijas:



- 01) Conexión a tierra
- 02) Señal (-)
- 03) Señal (+)

- 05) Conecte las unidades entre ellas como se muestra en la Fig. 03. Para ello conecte un cable de señal DMX que vaya desde el conector DMX OUTPUT (salida) de la primera unidad hasta el conector DMX INPUT (entrada) de la segunda unidad. Repita este proceso para conectar las unidades segunda, tercera y cuarta entre ellas. Puede utilizar las mismas funciones en el dispositivo maestro como se describe en la página 18 (funcionamiento automático o control por sonido). Esto significa que puede establecer el modo de funcionamiento deseado en el dispositivo maestro y todos los dispositivos esclavos reaccionarán de la misma forma que el dispositivo maestro.

Configuración maestro-esclavo de múltiples unidades Galactic

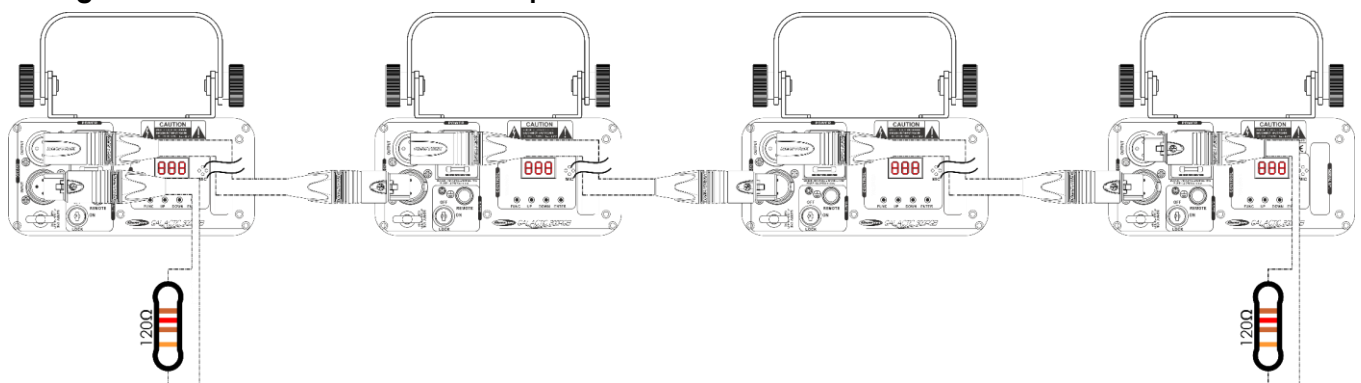
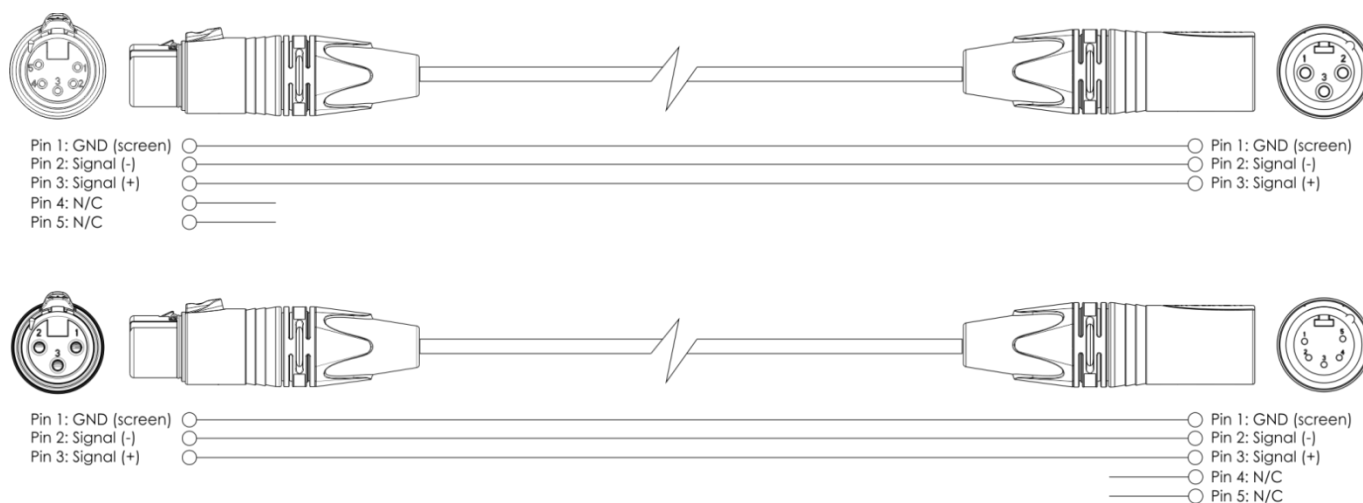

Fig. 03

Múltiples unidades Galactic (control DMX)

- 01) Sujete el dispositivo de efectos de iluminación a un truss firmemente instalado. Deje como mínimo un espacio de 0,5m alrededor de la unidad para la circulación del aire.
- 02) Utilice siempre un cable de seguridad (código de pedido 70140/70141).
- 03) Conecte el extremo del cable de alimentación de CA a un enchufe del suministro eléctrico.
- 04) Utilice un cable XLR de 3 clavijas para conectar la unidad Galactic con otros dispositivos.



- 05) Conecte las unidades entre ellas como se muestra en la Fig. 04. Para ello conecte un cable de señal DMX que vaya desde el conector DMX OUTPUT (salida) de la primera unidad hasta el conector DMX INPUT (entrada) de la segunda unidad. Repita este proceso para conectar las unidades segunda, tercera y cuarta entre ellas.
- 06) Conecte el suministro de energía eléctrica: Enchufe los cables de alimentación de CA al conector IEC de cada unidad y a continuación conecte el otro extremo del cable de alimentación de CA a un enchufe del suministro eléctrico comenzando por la primera unidad. No suministre la energía hasta que se haya instalado y conectado el sistema completo correctamente.

Configuración DMX de múltiples unidades Galactic

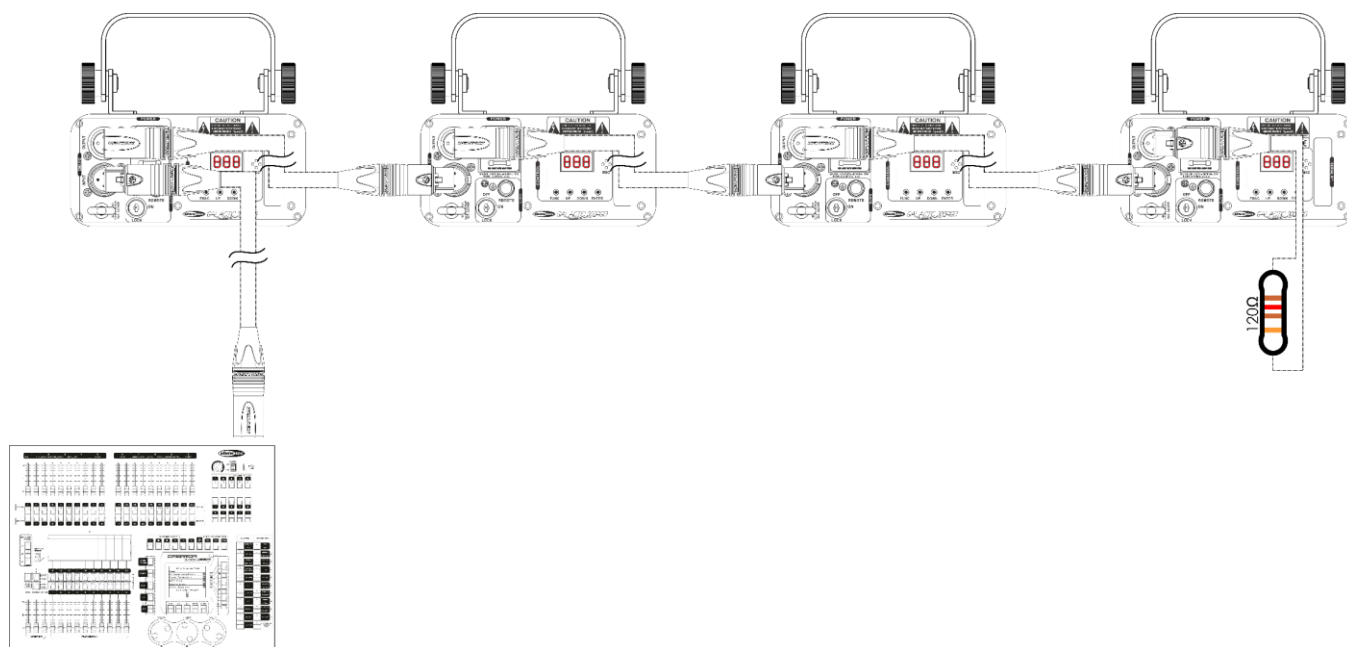

Fig. 04

Nota: conecte todos los cables antes de enchufar la corriente eléctrica

Interconexión de dispositivos

Será necesario un cable de interconexión de datos en serie para reproducir espectáculos de iluminación de uno o más dispositivos mediante un controlador DMX-512 o para reproducir espectáculos de dos o más dispositivos sincronizados funcionando en modo maestro-esclavo. El número combinado de canales que requieren todos los dispositivos de una conexión de datos en serie determina el número de dispositivos que admite dicha conexión de datos.

Importante: Los dispositivos de una conexión de datos en serie deben estar interconectados en una única conexión en cadena. Para cumplir la norma EIA-485 no se deben conectar más de 30 dispositivos con una única conexión de datos. Si se conectaran más de 30 dispositivos con una conexión de datos en serie sin utilizar un distribuidor aislado ópticamente, se produciría un deterioro de la señal digital DMX. Distancia máxima recomendada de la interconexión de datos DMX: 100 metros
Número máximo recomendado de dispositivos en una conexión de datos DMX: 30 unidades



Cableado de datos

Para interconectar los dispositivos debe adquirir cables de datos. Puede comprar cables DMX certificados de DAP Audio directamente a través de su proveedor o distribuidor o construir su propio cable. Si elige construir su propio cable, utilice cable especial para conexión de datos con el que se puede transmitir una señal de alta calidad y es poco susceptible a interferencias electromagnéticas.

Cables de datos DMX de DAP Audio

- Cable de micrófono básico de DAP Audio para todo tipo de uso. XLR/3 clavijas macho balanceado > XLR/3 clavijas hembra balanceado. **Código de pedido** FL01150 (1,5 m), FL013 (3 m), FL016 (6 m), FL0110 (10 m), FL0115 (15 m), FL0120 (20 m).
- Cable de datos del tipo X de DAP Audio. XLR/3 clavijas macho > XLR/3 clavijas hembra. **Código de pedido** FLX0175 (0,75 m),
- FLX01150 (1,5 m), FLX013 (3 m), FLX016 (6 m), FLX0110 (10 m).
- Cable de DAP Audio para el usuario exigente con una calidad excepcional de audio y conectores fabricados por Neutrik®. **Código de pedido** FL71150 (1,5 m), FL713 (3 m), FL716 (6 m), FL7110 (10 m).
- Cable de DAP Audio para el usuario exigente con una calidad excepcional de audio y conectores fabricados por Neutrik®. **Código de pedido** FL7275 (0,75 m), FL72150 (1,5 m), FL723 (3 m), FL726 (6 m), FL7210 (10 m).
- Cable de 110 Ohmios de DAP Audio con transmisión de señal digital. **Código de pedido** FL0975 (0,75 m),
- FL09150 (1,5 m), FL093 (3 m), FL096 (6 m), FL0910 (10 m), FL0915 (15 m), FL0920 (20 m).
- Cable de datos de DAP Audio FL08 DMX/AES-EBU XLR/5 clavijas macho > XLR/5 clavijas hembra. **Código de pedido** FL08150 (1,5 m), FL083 (3 m), FL086 (6 m), FL0810 (10 m), FL0820 (20 m).
- Adaptador DMX de DAP Audio: 5 clavijas/3 clavijas. **Código de pedido** FLA29.
- Adaptador DMX de DAP Audio: 3 clavijas/5 clavijas. **Código de pedido** FLA30.

La unidad Galactic RGB300 se puede controlar a través de un controlador en el **modo de control** o sin controlador en el **modo autónomo**.

Panel de control

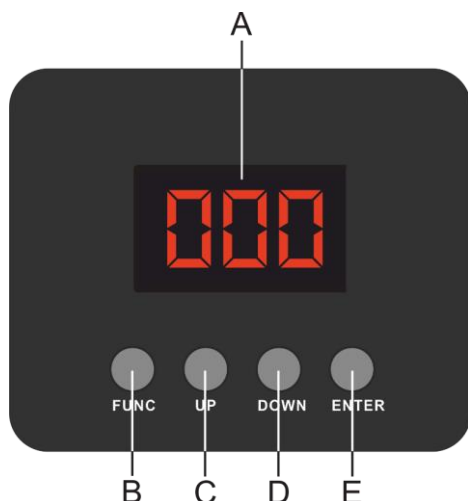

- A) Pantalla LED
- B) Botón FUNC (función)
- C) Botón UP (arriba)
- D) Botón DOWN (abajo)
- E) Botón ENTER (aceptar)

Fig. 05

Modo de control

Los dispositivos son direccionados individualmente en una conexión de datos y conectados al controlador.

Los dispositivos responden a la señal DMX proveniente del controlador. (Al seleccionar y guardar la dirección DMX, el controlador mostrará la dirección DMX guardada la próxima vez.)

Direccionamiento DMX

El panel de control situado en la parte frontal de la base le permite asignar la dirección del dispositivo, que será el primer canal a través del cual la unidad Galactic responderá al controlador.

Tenga en cuenta que cuando utilice el controlador, la unidad dispone de **10** canales.

Cuando utilice múltiples unidades Galactic, asegúrese de establecer las direcciones DMX correctas.

Por consiguiente, la dirección DMX de la primera unidad Galactic sería **1(001)**; la dirección DMX de la segunda unidad Galactic sería **1+10=11 (011)**; la dirección DMX de la tercera unidad Galactic sería **11+10=21 (021)**, etc.

Asegúrese de que ningún canal se encuentre superpuesto para poder controlar cada unidad Galactic correctamente. Si dos o más unidades Galactic tienen direcciones similares funcionarán de la misma manera.

Control:

Una vez direccionados todos los dispositivos de iluminación Galactic ya puede comenzar a operarlos a través de su controlador de iluminación.

Nota: Cuando encienda la unidad Galactic esta detectará automáticamente si se reciben o no datos DMX-512. Si no se reciben datos, puede deberse a:

- Que el cable XLR proveniente del controlador no se haya conectado a la entrada de señal de la unidad Galactic.
- Que el controlador se encuentre apagado o esté averiado, que el cable o el conector sean defectuosos o que los conductores de señal estén intercambiados en el conector de entrada.

Nota: es necesario insertar un conector de terminación XLR (con 120 ohmios) en el último dispositivo para garantizar la transmisión correcta de la conexión de datos DMX.

Vista general del menú

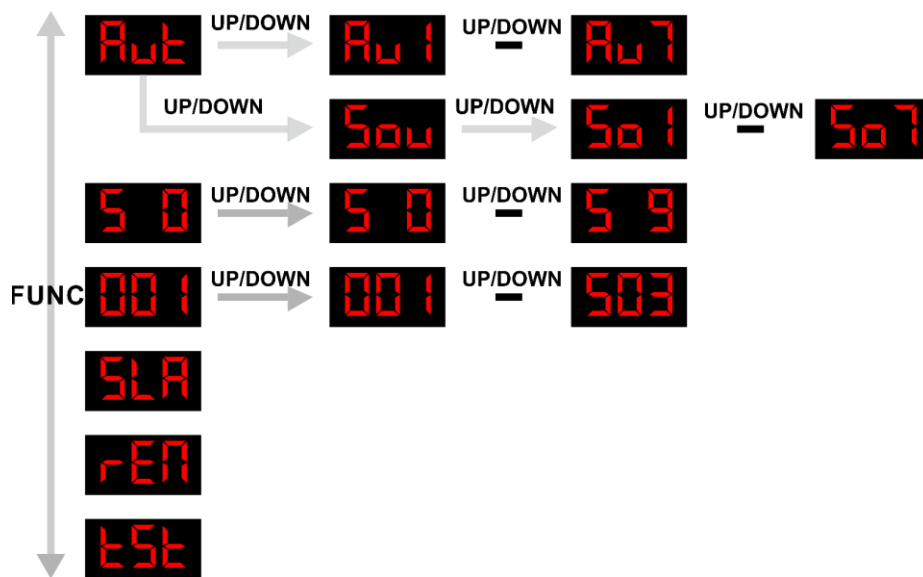

La unidad Galactic RGB300 solo mostrará su número de versión en el arranque inicial.

U53

Opciones del menú principal

Aut	Programas de funcionamiento automático
Sou	Modo de control por sonido
5 0	Sensibilidad al sonido
001	Canales DMX
SLA	Modo esclavo
FEN	Modo de control remoto por infrarrojos
EST	Modo de prueba



Solo se puede cambiar un valor concreto cuando el visor esté parpadeando. Si no puede cambiar un valor concreto, pulse el botón FUNC una vez y, a continuación, cambie el valor.



1. Programas de funcionamiento automático

Con este menú puede iniciar diferentes programas de funcionamiento automático.

- 01) Pulse el botón **FUNC** hasta que en la pantalla aparezca **Aut**.
- 02) Pulse los botones **UP y DOWN** para elegir uno de los 7 tipos de programas incorporados
Aut ^{UP/DOWN} **Aut**.
- 03) Elija el programa incorporado deseado y pulse el botón **ENTER** para confirmar la elección.
- 04) La unidad Galactic iniciará inmediatamente el programa de funcionamiento automático deseado.



El software ejecutará un espectáculo preprogramado de láser.
No es posible modificar la velocidad ni las características del espectáculo en este modo.



2. Modo de control por sonido

Con este menú puede elegir entre diversos programas controlados por sonido.

- 01) Pulse el botón **FUNC** hasta que en la pantalla aparezca **Aut**.
- 02) Pulse los botones **UP y DOWN** hasta que en la pantalla aparezca **Sou**.
- 03) Pulse los botones **UP y DOWN** para elegir uno de los 7 tipos de programas incorporados
Sou ^{UP/DOWN} **Sou**.
- 04) Elija el programa incorporado deseado y pulse el botón **ENTER** para confirmar la elección.
- 05) La unidad Galactic iniciará inmediatamente el programa controlado por sonido deseado.



El software ejecutará un espectáculo preprogramado de láser.
No es posible modificar la velocidad ni las características del espectáculo en este modo.



3. Sensibilidad al sonido

Con este menú podrá establecer la sensibilidad de los programas controlados por sonido.

- 01) Pulse el botón **FUNC** hasta que en la pantalla aparezca **50**.
- 02) Pulse los botones **UP y DOWN** para elegir entre **50** ^{UP/DOWN} **59**, valores de baja a alta sensibilidad.
- 03) Elija la sensibilidad deseada y pulse el botón **ENTER** para confirmar la elección.
- 04) La unidad Galactic ajustará inmediatamente la sensibilidad del programa controlado por sonido deseado.

4. Dirección DMX

Con este menú puede establecer la dirección DMX.

- 01) Pulse el botón **FUNC** hasta que en la pantalla aparezca **001**.
- 02) Pulse los botones **UP/ DOWN** para elegir la dirección DMX deseada; el rango de ajuste se encuentra entre **001** ^{UP/DOWN} **503**.
- 03) Establezca la dirección DMX deseada y pulse el botón **ENTER** para confirmar la elección.

5. Modo esclavo

Con este menú podrá establecer la unidad como un dispositivo esclavo.

- 01) Pulse el botón **FUNC** hasta que en la pantalla aparezca **SLA**.
- 02) Pulse el botón **ENTER** para confirmar.
- 03) Si el dispositivo no se ha establecido como esclavo, este se clasificará automáticamente como dispositivo maestro. Todos los dispositivos esclavos imitarán el movimiento del maestro. Si el dispositivo se ha establecido como esclavo, este reaccionará igual que su dispositivo maestro.

6. Modo de control remoto por infrarrojos

En este modo puede activar el modo de control remoto por infrarrojos.

- 01) Pulse el botón **FUNC** hasta que en la pantalla aparezca **REN**.
- 02) Pulse el botón **ENTER** para confirmar.
- 03) Ahora ya podrá utilizar el mando a distancia por infrarrojos.

7. Modo de prueba

En este modo puede activar el programa automático de prueba.

- 01) Pulse el botón **FUNC** hasta que en la pantalla aparezca **EST**.
- 02) Pulse el botón **ENTER** para confirmar.
- 03) La unidad Galactic ejecutará inmediatamente el programa de prueba incorporado.

Mando a distancia

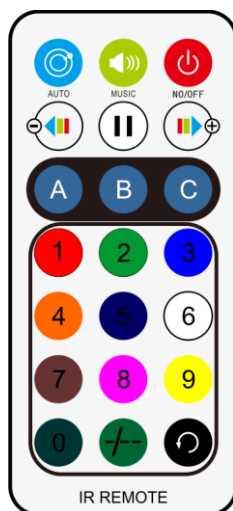

Botón	Función	Descripción
	Encendido/apagado	Mantenga pulsado el botón ON/OFF durante 2 segundos para activar los diferentes modos, excepto el modo esclavo.
	Modo de programas automáticos	Pulse este botón para activar los programas automáticos.
	Modo de control por sonido	Pulse este botón para activar los programas de control por sonido. Cuando el dispositivo reciba una señal de sonido, el indicador LED MUSIC de la parte delantera parpadeará (LED azul).
	Cambio de patrón	Pulse estos botones para visualizar o cambiar los patrones incorporados.
	Ajustes de color	Pulse uno de los botones para elegir el color incorporado del láser deseado.
	Patrones incorporados	Pulse estos botones para elegir el patrón incorporado deseado.
	Cambio de patrón	Pulse este botón para cambiar entre el patrón actual y el último patrón elegido.

Canales DMX**10 canales****Canal 1 – Programas automáticos**

0-14	Modo de programa automático
15-29	Programa automático 1
30-44	Programa automático 2
45-59	Programa automático 3
60-74	Programa automático 4
75-89	Programa automático 5
90-104	Programa automático 6
105-119	Programa automático 7
120-134	Modo de programa controlado por sonido
135-149	Programa de sonido 1
150-164	Programa de sonido 2
165-179	Programa de sonido 3
180-194	Programa de sonido 4
195-209	Programa de sonido 5
210-224	Programa de sonido 6
225-239	Programa de sonido 7
240-255	Modo DMX

Canal 2 – 32 patrones (el canal 1 debe estar establecido entre 240-255 y el canal 3 entre 15-255

1-255 32 patrones individuales (para obtener los valores exactos consulte la página 21)

Canal 3 – Colores (cuando el canal 3 está establecido entre 135-255, el canal 4 debe establecerse entre 5-255

0-14	Láser desactivado
15-29	Colores predefinidos
30-44	Rojo
45-59	Verde
60-74	Azul
75-89	Amarillo
90-104	Morado
105-119	Cian
120-134	Blanco
135-149	De rojo a verde
150-174	De verde a azul
175-199	De rojo a azul
200-224	De rojo a verde, a azul, a amarillo, a morado, a cian y a blanco
225-255	Rotación de color

Canal 4 – Velocidad de rotación del color (el canal 3 debe estar establecido entre 135-255

0-4	Sin función
5-255	Ajuste gradual de la velocidad, de rápida a lenta

Canal 5 - Zoom

0-127	Zoom de 100 % – 5 %
128-169	Acercar con el zoom de 100 % – 5 % (de velocidad lenta a rápida)
170-209	Alejar con el zoom de 5 % - 100 % (de velocidad lenta a rápida)
210-255	Acercar y alejar con el zoom de velocidad lenta a rápida



Canal 6 – Movimiento en el eje X

0-127	128 posiciones diferentes de rotación en el eje X fijo	
128-191	Movimiento en sentido horario de velocidad lenta a rápida	
192-255	Movimiento en sentido antihorario de velocidad lenta a rápida	

Canal 7 – Movimiento en el eje Y

0-127	128 posiciones diferentes de rotación en el eje Y fijo	
128-191	Movimiento en sentido horario de velocidad lenta a rápida	
192-255	Movimiento en sentido antihorario de velocidad lenta a rápida	

Canal 8 – Rotación en el eje Y

0-127	Rotación en el eje Y fijo entre 0-359 grados	
128-191	Rotación en sentido horario de velocidad lenta a rápida	
192-255	Rotación en sentido antihorario de velocidad lenta a rápida	

Canal 9 – Rotación en el eje X

0-127	Rotación en el eje X fijo entre 0-359 grados	
128-191	Rotación en sentido horario de velocidad lenta a rápida	
192-255	Rotación en sentido antihorario de velocidad lenta a rápida	

Canal 10 – Rotación en el eje Z

0-127	Rotación en el eje Z fijo entre 0-359 grados	
128-191	Rotación en sentido horario de velocidad lenta a rápida	
192-255	Rotación en sentido antihorario de velocidad lenta a rápida	

Patrones

DMX	Pattern	DMX	Pattern	DMX	Pattern	DMX	Pattern
000-007		064-071		128-135		192-199	
008-015		072-079		138-143		200-207	
016-023		080-087		144-151		208-215	
024-031		088-087		152-159		216-223	
032-039		096-103		160-167		224-231	
040-047		104-111		168-175		232-239	
048-055		112-119		176-183		240-247	
056-063		120-127		184-191		248-255	

Mantenimiento

La unidad Showtec Galactic requiere muy poco mantenimiento. No obstante, debe mantener la unidad limpia. De lo contrario la proyección de luz se verá reducida significativamente.

Desconecte el suministro de energía y limpie la cubierta con un trapo húmedo. Limpie el panel de cristal delantero con un producto limpiador de cristal y un paño suave. No utilice alcohol ni disolventes. El cristal delantero requerirá una limpieza semanal, debido a que el fluido utilizado en las máquinas de humo tiende a acumular residuos que pueden reducir con bastante rapidez la proyección de la luz. No sumerja el dispositivo en líquido.

Mantenga las conexiones limpias. Desconecte el suministro eléctrico y limpie las conexiones de DMX y audio con un trapo húmedo. Asegúrese de que las conexiones están completamente secas antes de volver a conectar la unidad a otros dispositivos o al suministro de energía.

El operador debe asegurarse de que los aspectos relacionados con la seguridad y las instalaciones técnicas del dispositivo sean inspeccionados por un experto cada año en el curso de una prueba de aceptación.

El operador ha de asegurarse de que los aspectos relacionados con la seguridad y las instalaciones técnicas del dispositivo son inspeccionados por un experto una vez al año.

Se deben considerar los siguientes puntos durante la inspección:

- 01) Todos los tornillos utilizados en la instalación del dispositivo o de partes de este han de estar apretados y sin oxidar.
- 02) No debe haber ninguna deformación en la carcasa, en los elementos de fijación ni en los puntos de instalación.
- 03) Las piezas mecánicas móviles, como los ejes, las anillas y demás no deben mostrar ningún indicio de desgaste.
- 04) Los cables del suministro eléctrico no deben presentar deterioro ni debilitamiento del material.

Cambio del fusible

Las subidas de tensión, los cortocircuitos o un suministro de energía eléctrica inapropiado pueden hacer que se funda un fusible. Si se ha fundido el fusible, el producto dejará de funcionar completamente. Si esto ocurriera, siga las instrucciones a continuación.

- 01) Desconecte la unidad del suministro eléctrico.
- 02) Inserte un destornillador de cabeza plana en la ranura de la cubierta del compartimento del fusible. Haga palanca con cuidado para abrir la cubierta del compartimento del fusible. El fusible saldrá del compartimento.
- 03) Extraiga el fusible usado. Si está de color marrón u opaco significará que se ha fundido.
- 04) Inserte el fusible de repuesto en el soporte donde se encontraba el fusible fundido. Vuelva a insertar la cubierta del fusible. Asegúrese de utilizar un fusible del mismo tipo y características. Consulte la etiqueta de las características del producto para más información.

DetECCIÓN Y SOLUCIÓN DE PROBLEMAS

Esta guía para la detección y solución de problemas está destinada a resolver problemas sencillos. Si se produce un problema, lleve a cabo los pasos indicados a continuación en orden hasta que encuentre una solución. Si la unidad empieza a funcionar correctamente, no efectúe el resto de los pasos.

No se enciende la luz

Si el efecto de iluminación no funciona correctamente, encargue la reparación a un técnico.

Respuesta: Hay tres áreas donde es posible encontrar el problema: la fuente de alimentación, el láser o el fusible.

- 01) El suministro eléctrico. Compruebe que la unidad se haya conectado al suministro eléctrico apropiado.
- 02) El láser. Devuelva la unidad Galactic a su distribuidor de Showtec.
- 03) El fusible. Cambie el fusible. Consulte la página 22 para obtener indicaciones acerca de cómo cambiar el fusible.
- 04) Si todo esto parece estar correcto, vuelva a enchufar la unidad.
- 05) Si no es capaz de determinar la causa del problema, no abra la unidad Galactic ya que podría dañarla e invalidar la garantía.

06) Devuelva el dispositivo a su distribuidor de productos Showtec.

No responde a la señal DMX

Respuesta: Puede deberse al cable o los conectores DMX, a un fallo de funcionamiento del controlador o a un fallo de la tarjeta DMX de la unidad de efectos de iluminación.

- 01) Compruebe la configuración de DMX. Asegúrese de que las direcciones DMX son correctas.
- 02) Compruebe el cable DMX: desenchufe la unidad, cambie el cable DMX y vuelva a conectarla al suministro eléctrico. Pruebe el control DMX de nuevo.
- 03) Determine si el fallo se encuentra en el controlador o en la unidad. ¿Funciona el controlador correctamente con otros dispositivos DMX? Si no es así, repare el controlador. Si así fuera, lleve el cable DMX y el dispositivo a un técnico cualificado.

Problema	Causa(s) probable(s)	Remedio
Uno o más de los dispositivos no funcionan en absoluto.	La corriente no llega al dispositivo.	<ul style="list-style-type: none"> ● Compruebe que el dispositivo esté encendido y los cables conectados.
	Se ha fundido el fusible principal.	<ul style="list-style-type: none"> ● Cambie el fusible.
Los dispositivos se reinician correctamente, pero todos responden de forma errática o no responden en absoluto al controlador.	El controlador no está conectado.	<ul style="list-style-type: none"> ● Conecte el controlador.
	El conector XLR OUTPUT (salida) de 3 clavijas del controlador no coincide con el XLR INPUT (entrada) del primer dispositivo de la cadena de conexión (p. ej. la polaridad de la señal está invertida).	<ul style="list-style-type: none"> ● Instale un cable de inversión de polaridad entre el controlador y el primer dispositivo en la conexión.
Los dispositivos se reinician correctamente, aunque algunos responden de forma errática o no responden en absoluto al controlador.	Baja calidad de los datos.	<ul style="list-style-type: none"> ● Compruebe la calidad de los datos. Si es inferior al 100 %, el problema puede estar en una conexión de datos defectuosa, cables de baja calidad o defectuosos, que no se haya puesto el conector de terminación o que haya un dispositivo averiado afectando la conexión.
	Conexión de datos defectuosa.	<ul style="list-style-type: none"> ● Inspeccione las conexiones y los cables. Corrija las conexiones defectuosas. Repare o sustituya los cables defectuosos.
	La conexión de datos no se ha cerrado con un conector de terminación de 120 ohmios.	<ul style="list-style-type: none"> ● Inserte un conector de terminación en el conector de salida del último dispositivo de la cadena de conexión.
	Direccionamiento incorrecto de los dispositivos.	<ul style="list-style-type: none"> ● Compruebe los ajustes de direccionamiento.
	Uno de los dispositivos está defectuoso y afecta a la transmisión de datos de la cadena de conexión.	<ul style="list-style-type: none"> ● Vaya excluyendo los dispositivos de la cadena de conexión uno a uno hasta que recupere el funcionamiento normal: desenchufe ambos conectores y conéctelos entre ellos directamente. ● Encargue la reparación del dispositivo averiado a un técnico cualificado.
	La polaridad del conector XLR OUTPUT (salida) de 3 clavijas de los dispositivos no coincide con el cable (la polaridad de las clavijas 2 y 3 está invertida).	<ul style="list-style-type: none"> ● Instale un cable de inversión de polaridad entre los dispositivos o intercambie la clavija 2 con la 3 en el dispositivo que se comporte de forma errática.
El obturador se cierra repentinamente.	El diodo láser ha perdido su posición indexada y el dispositivo está reiniciando el efecto.	<ul style="list-style-type: none"> ● Si el problema persiste, póngase en contacto con un técnico para repararlo.
La luz no funciona o el láser se apaga de forma intermitente	La temperatura del dispositivo es excesiva.	<ul style="list-style-type: none"> ● Deje enfriar el dispositivo. ● Asegúrese de que no se hayan bloqueado las rejillas de ventilación o la lente delantera. ● Suba el nivel del aire acondicionado.
	El láser se ha averiado	<ul style="list-style-type: none"> ● Desconecte el dispositivo y devuélvalo a su distribuidor.
	Los ajustes de la fuente de alimentación no coinciden con el voltaje ni con la frecuencia de la alimentación de CA local.	<ul style="list-style-type: none"> ● Desconecte el dispositivo. Compruebe los ajustes y corríjalos si fuera necesario.

Especificaciones del producto

Modelo:	Galactic RGB300
Voltaje de entrada:	100-240 V CA, 50/60 Hz
Potencia continua:	23 W
Fusible:	T1L/250 V
Medidas:	168 x 148 x 80 mm (largo x ancho x alto) (sin incluir el soporte)
Peso:	1,38 kg
Funcionamiento y programación	
Clavija OUTPUT (salida) de señal:	Clavija 1 (tierra), clavija 2 (-), clavija 3 (+)
Canales DMX:	10 canales
Entrada de señal:	Conector DMX INPUT (entrada) de 3 clavijas
Salida de señal:	Conector DMX OUTPUT (salida) de 3 clavijas
Efectos electromecánicos	
Clase del láser:	3B
Potencia del láser:	300 mW (rojo 150 mW 650 nm, verde 50 mW 515 nm y azul 100 mW 450 nm)
Color del láser:	Rojo, verde y azul
Diámetro del rayo:	<5 mm en la abertura
Datos del pulso:	<4 Hz (>0,25 segundos)
Divergencia (cada rayo):	<2 mrad;
Divergencia (luz total):	<160 grados
Características de seguridad:	Interruptor de llave, sistema de enclavamiento, anilla de seguridad
Seguridad del láser:	EN/IEC 60825-1 Ed 2, 2007-03
Incorpora:	Pantalla LED de 3 dígitos para configuración fácil
Modos de control:	DMX-512, programas incorporados, modo maestro-esclavo y control por sonido
Protocolo de control:	DMX-512
Refrigeración:	Ventilador/convección
Carcasa:	Carcasa de metal sólida y compacta
Grado de protección:	IP20
Conexiones:	Conectores IEC (entrada) para alimentación de CA y XLR de 3 clavijas (entrada/salida)
Temperatura ambiente máxima t_a :	40 °C
Distancia mínima:	
Distancia mínima de superficies inflamables:	0,5 m
Distancia mínima del objeto a iluminar:	1 m

El diseño y las especificaciones del producto están sujetos a cambios sin previa notificación.



Sitio Web: www.Showtec.info

Correo electrónico: aftersales@highlite.com

Medidas

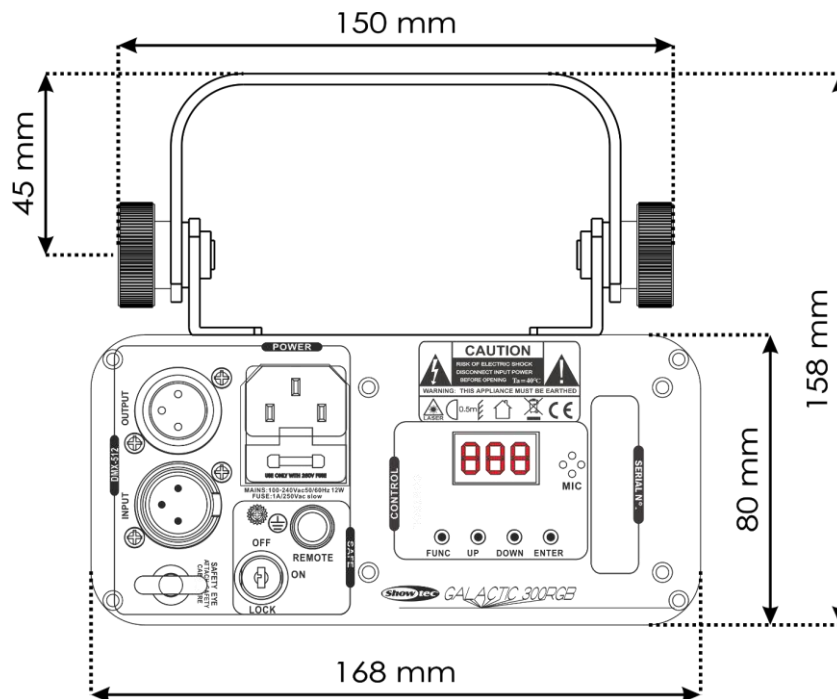
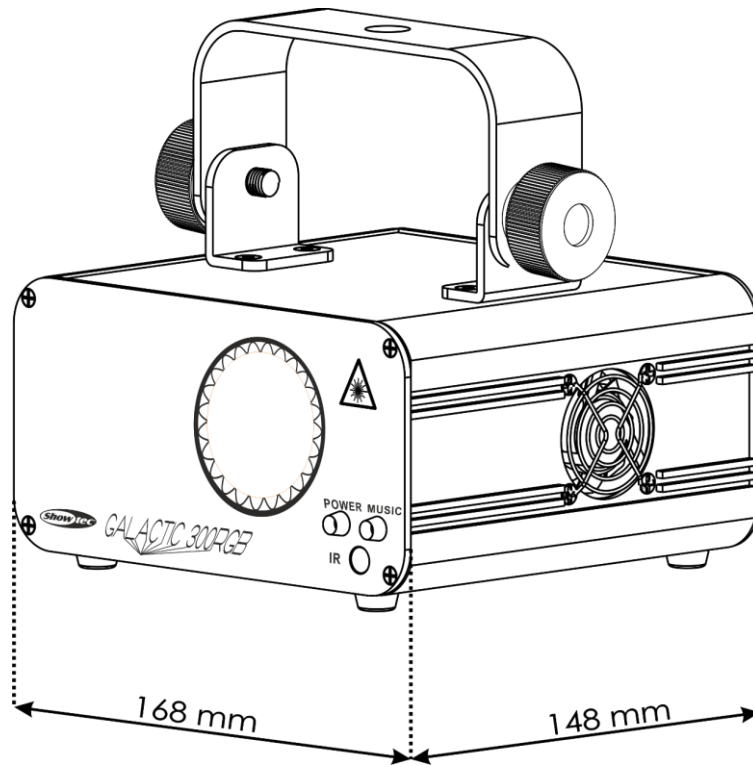



©2019 Showtec