

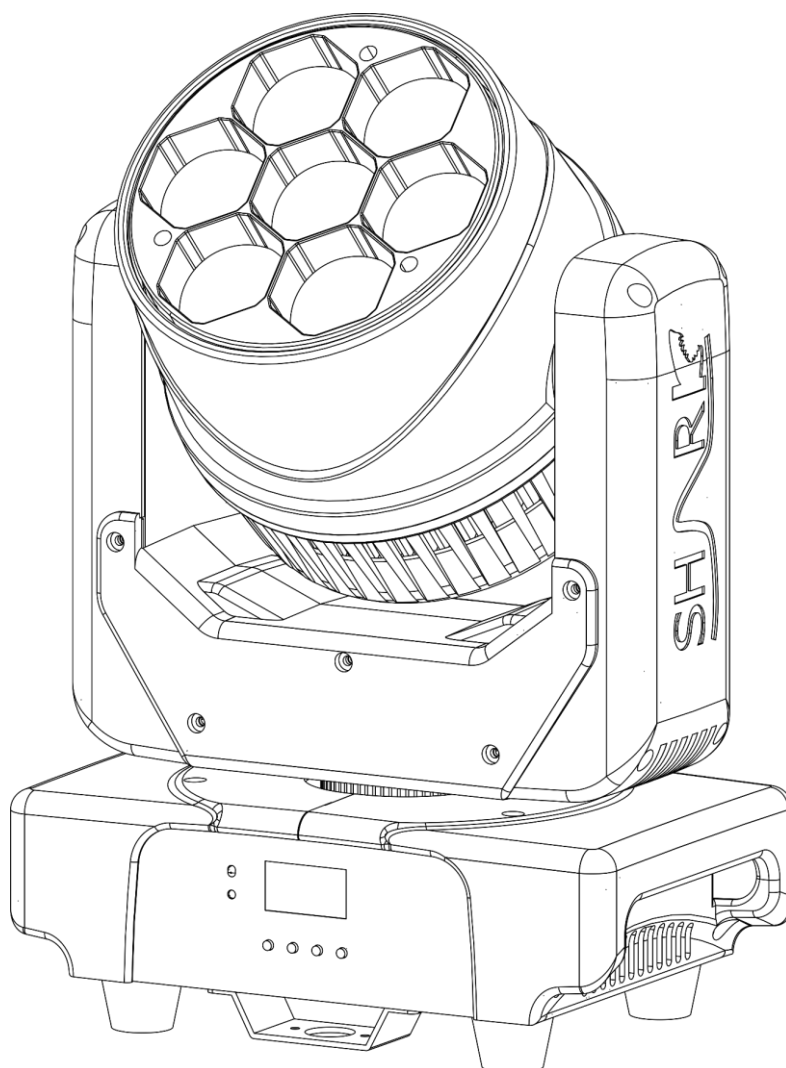

MODE D'EMPLOI



FRANÇAIS

Shark Wash Zoom Two

V1

Code produit : 45031

Version du micrologiciel : 2.0.1

Préface

Nous vous remercions d'avoir fait l'acquisition de ce produit Showtec.

L'objectif de ce mode d'emploi est de vous fournir des instructions pour une utilisation correcte et sûre de ce produit.

Conservez le mode d'emploi pour pouvoir le consulter ultérieurement, car il fait partie intégrante du produit. Le mode d'emploi doit être conservé dans un endroit facilement accessible.

Ce mode d'emploi contient des informations concernant :

- Consignes de sécurité
- Utilisations conformes et non conformes de l'appareil
- Installation et fonctionnement de l'appareil
- Procédures d'entretien
- Dépannage
- Transport, stockage et élimination de l'appareil

Le non-respect des instructions contenues dans ce mode d'emploi peut entraîner des blessures graves et des dommages matériels.

©2022 Showtec. Tous droits réservés.

Aucune partie de ce document ne peut être copiée, publiée ni reproduite de quelque manière que ce soit sans l'autorisation écrite préalable de Highlite International.

La conception et les spécifications du produit sont susceptibles d'être modifiées sans préavis.

Pour obtenir la dernière version de ce document et des versions dans d'autres langues, veuillez vous rendre sur notre site Web www.highlite.com ou envoyez-nous un courrier électronique à service@highlite.com.

Highlite International et ses fournisseurs agréés n'assument aucune responsabilité en cas de blessures, dommages, préjudices directs ou indirects, préjudices consécutifs ou financiers, ou tout autre type de préjudice résultant de l'utilisation de ce produit (qu'elle soit appropriée ou non), ou du fait de ne pas prendre en compte les informations contenues dans le présent document.

Table des matières

1. Introduction.....	4
1.1. Avant d'utiliser le produit	4
1.2. Utilisation conforme	4
1.3. Durée de vie du produit	4
1.4. Durée de vie des LED	4
1.5. Conventions de texte	4
1.6. Symboles et indications	5
1.7. Symboles figurant sur l'étiquette informative	5
2. Sécurité.....	6
2.1. Avertissements et consignes de sécurité.....	6
2.2. Prérequis concernant l'utilisateur.....	8
3. Description de l'appareil.....	9
3.1. Vue de face	9
3.2. Vue arrière	9
3.3. Vue de dessous	10
3.4. Caractéristiques du produit	11
3.5. Dimensions.....	12
4. Installation	13
4.1. Consignes de sécurité pour l'installation	13
4.2. Équipement de protection individuelle	13
4.3. Exigences relatives au site d'installation.....	13
4.4. Gréage.....	14
4.5. Connexion à l'alimentation électrique.....	15
4.6. Connexion électrique de plusieurs appareils	15
5. Configuration	16
5.1. Mises en garde et précautions.....	16
5.2. Configuration autonome.....	16
5.3. Connexion DMX.....	16
5.3.1. Protocole DMX-512.....	16
5.3.2. Câbles DMX	17
5.3.3. Configuration Maître/Esclave	17
5.3.4. Connexion DMX	18
5.3.5. Adressage DMX	18
6. Fonctionnement	19
6.1. Consignes de sécurité pour le fonctionnement	19
6.2. Modes de contrôle	19
6.3. Panneau de contrôle	20
6.4. Démarrage	20
6.5. Aperçu du menu	21
6.6. Options du menu principal	22
6.6.1. DMX Address (Adresse DMX)	22
6.6.2. DMX Channel (Canal DMX)	22
6.6.3. Running Mode (Mode d'exécution)	23
6.6.4. Programs (Programmes)	23
6.6.5. Réglages	24
6.6.5.1. Calibration (Étalonnage).....	25
6.6.6. System Info (Informations sur le système)	25
6.7. Télécommande	26
6.8. Canaux DMX.....	27
6.8.1. 8 canaux, 15 canaux.....	27
7. Dépannage.....	28
8. Entretien.....	29

8.1.	Consignes de sécurité pour l'entretien	29
8.2.	Entretien préventif	29
8.2.1.	Instructions de base pour le nettoyage	29
8.3.	Entretien correctif	30
8.3.1.	Remplacement du fusible	30
9.	Désinstallation, transport et stockage	31
9.1.	Instructions pour la désinstallation	31
9.2.	Instructions pour le transport	31
9.3.	Stockage.....	31
10.	Élimination	31
11.	Approbation.....	31

1. Introduction

1.1. Avant d'utiliser le produit



Avis

Lisez et suivez les instructions de ce mode d'emploi avant d'installer, d'utiliser ou de réparer ce produit.

Le fabricant n'assumera aucune responsabilité en cas de dommages résultant du non-respect de ce mode d'emploi.

Après le déballage, vérifiez le contenu du carton. S'il manque des pièces ou si certaines sont endommagées, veuillez contacter votre distributeur Highlite International.

Contenu du paquet :

- Showtec Shark Wash Zoom Two
- Câble d'alimentation Schuko vers Power Pro (1,5 m)
- Anneau de sécurité
- 1 x Support à verrouillage rapide
- Télécommande
- Mode d'emploi

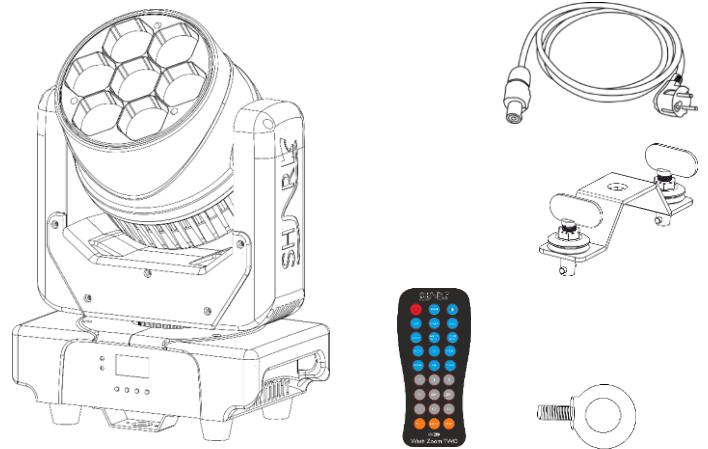

Fig. 01

1.2. Utilisation conforme

Cet appareil est une lyre destinée à un usage professionnel. Il ne convient pas pour une utilisation domestique ou en tant qu'éclairage classique.

Toute autre utilisation, non mentionnée dans « Utilisation conforme », est considérée comme non conforme et incorrecte.

1.3. Durée de vie du produit

Cet appareil n'est pas conçu pour fonctionner en permanence. Débranchez l'appareil de l'alimentation électrique lorsque vous ne l'utilisez pas. Cela réduira l'usure et améliorera la durée de vie de l'appareil.

1.4. Durée de vie des LED

La puissance lumineuse des LED diminue progressivement avec le temps (dépréciation des lumens). Les températures de fonctionnement élevées sont en partie responsables de ce processus. Il est possible de prolonger la durée de vie des LED grâce à une ventilation adéquate et en faisant fonctionner les LED à la luminosité la plus faible possible.

1.5. Conventions de texte

Dans ce mode d'emploi, les conventions de texte suivantes sont utilisées :







- Boutons : Tous les boutons sont en caractères gras. Exemple : « Appuyer sur les boutons **UP/DOWN** »
- Références : Les références aux chapitres et aux pièces de l'appareil sont en caractères gras. Exemple : « Reportez-vous au chapitre **2. Sécurité** », « tournez la **poignée de réglage (05)** »

- 0 – 255 : Définit une plage de valeurs
- Remarques : **Remarque** : (en caractères gras) est suivi d'informations ou de conseils utiles

1.6. Symboles et indications

Les consignes de sécurité et les avertissements sont indiqués dans ce mode d'emploi par des panneaux de sécurité.







Respectez toujours les instructions fournies dans ce mode d'emploi.

	DANGER	Indique une situation dangereuse imminente qui, si elle n'est pas évitée, entraînera la mort ou un préjudice grave.
	MISE EN GARDE	Indique une situation potentiellement dangereuse qui, si elle n'est pas évitée, pourrait entraîner la mort ou un préjudice grave.
	AVERTISSEMENT	Indique une situation potentiellement dangereuse qui, si elle n'est pas évitée, pourrait entraîner un préjudice mineur ou modéré.
	Attention	Indique des informations importantes pour le bon fonctionnement et l'utilisation du produit.
	Avis	Lisez et respectez les instructions contenues dans ce document.
	Risque d'électrocution	
		Informations importantes à prendre en compte si vous souhaitez vous débarrasser de ce produit.

1.7. Symboles figurant sur l'étiquette informative

Ce produit est pourvu d'une étiquette informative. L'étiquette informative est située sur le support de fixation de l'appareil.

L'étiquette informative contient les symboles suivants :

	Cet appareil ne doit pas être traité comme un déchet domestique.
	Cet appareil est conçu pour être utilisé en intérieur.
	Cet appareil appartient à la classe de protection I de la CEI.
	Distance minimale par rapport aux objets éclairés.
	Distance minimale par rapport aux autres objets.
	Remplacez toute protection fissurée.
	Avertissement : Risque de décharge électrique. Ne pas ouvrir. Avertissement : Pour éviter tout risque d'électrocution, ne retirez pas la protection. Cet appareil ne contient aucune pièce réparable directement par l'utilisateur. Faites appel à des personnes qualifiées pour toute réparation.

2. Sécurité



Avis

Lisez et suivez les instructions de ce mode d'emploi avant d'installer, d'utiliser ou de réparer ce produit.

Le fabricant n'assumera aucune responsabilité en cas de dommages résultant du non-respect de ce mode d'emploi.

2.1. Avertissements et consignes de sécurité



DANGER

Danger pour les enfants

Utilisation destinée exclusivement aux adultes. L'appareil doit être installé hors de portée des enfants.

- Ne laissez aucun élément d'emballage (sacs en plastique, mousse en polystyrène, clous, etc.) à la portée des enfants. Les matériaux d'emballage sont potentiellement dangereux pour les enfants.



DANGER

Décharge électrique due à une tension dangereuse à l'intérieur de l'appareil

Il est potentiellement dangereux de toucher certaines zones situées à l'intérieur de l'appareil, car elles peuvent présenter un risque électrocution.

- N'ouvrez pas l'appareil et ne retirez aucune protection.
- Ne faites pas fonctionner l'appareil si les protections ou le boîtier sont ouverts. Avant toute utilisation, assurez-vous que le boîtier est bien fermé et que toutes les vis sont bien serrées.
- Débranchez l'appareil de l'alimentation électrique avant toute opération d'entretien et de maintenance, et lorsque l'appareil n'est pas utilisé.



DANGER

Décharge électrique due à un court-circuit

Cet appareil appartient à la classe de protection I de la CEI.

- Assurez-vous que l'alimentation électrique de l'appareil est reliée à la terre (masse). Branchez l'appareil uniquement sur une prise de courant dotée d'une prise de terre (masse).
- N'occultez pas la prise à la terre (masse).
- Ne court-circuitez pas l'interrupteur thermostatique ou les fusibles.
- Ne laissez pas le câble d'alimentation entrer en contact avec d'autres câbles. Manipulez le câble d'alimentation et toutes les connexions avec le secteur avec précaution.
- Ne modifiez pas le câble d'alimentation, ne le pliez pas, ne le soumettez pas à des contraintes mécaniques, n'exercez pas de pression sur le câble, ne tirez pas dessus et ne le chauffez pas.
- Assurez-vous que le câble d'alimentation n'est pas perforé ni endommagé. Examinez régulièrement le câble d'alimentation pour vérifier qu'il ne présente aucun défaut.
- Ne plongez pas l'appareil dans l'eau ni dans d'autres liquides. N'installez pas l'appareil dans un endroit inondable.
- N'utilisez pas l'appareil pendant les orages. Débranchez immédiatement l'appareil de l'alimentation électrique.



MISE EN GARDE
Risque de crise d'épilepsie

L'éclairage stroboscopique peut déclencher des crises en cas d'épilepsie photosensible. Les personnes sensibles doivent éviter de regarder les lumières stroboscopiques.



Attention
Alimentation électrique

- Avant toute connexion de l'appareil à l'alimentation électrique, assurez-vous que le courant, la tension et la fréquence correspondent à la tension d'entrée, au courant et à la fréquence spécifiés sur l'étiquette informative de l'appareil.
- Assurez-vous que la section des rallonges et des câbles d'alimentation est suffisante pour la consommation électrique requise par l'appareil.



Attention
Consignes générales de sécurité

- Ne connectez pas l'appareil à un variateur d'intensité.
- Évitez d'allumer et d'éteindre l'appareil à intervalles trop rapprochés. Cela réduit la durée de vie de l'appareil.
- Ne secouez pas l'appareil. Évitez d'exercer une force excessive lors de son installation ou de son utilisation.
- Remplacez la lentille ou les LED si elles sont visiblement endommagées au point de nuire à leur efficacité, si elles présentent des fissures ou des rayures profondes, par exemple. Contactez votre distributeur Highlite International pour plus d'informations, car ce type de réparation ne peut être effectué que par des personnes formées ou qualifiées.
- Si l'appareil tombe ou subit un choc, débranchez-le immédiatement de l'alimentation électrique.
- Si l'appareil est exposé à des variations extrêmes de température (après un transport, par exemple), ne l'allumez pas immédiatement. Laissez l'appareil atteindre la température ambiante avant de le mettre en marche, car la formation de condensation pourrait l'endommager.
- Si l'appareil ne fonctionne pas correctement, cessez immédiatement de l'utiliser.



Attention
Pour un usage strictement professionnel
Cet appareil ne doit être utilisé qu'aux fins pour lesquelles il a été conçu.

Cet appareil est conçu pour être utilisé en tant que lyre professionnelle. Toute utilisation incorrecte peut conduire à des situations dangereuses et entraîner des blessures et des dégâts matériels.

- Cet appareil ne convient pas pour une utilisation domestique ou en tant qu'éclairage classique.
- Cet appareil n'est pas conçu pour fonctionner en permanence.
- Cet appareil ne contient pas de pièces réparables par l'utilisateur. Toute modification non autorisée de l'appareil entraînera l'annulation de la garantie. De telles modifications peuvent entraîner des blessures et des dégâts matériels.



Attention

Avant chaque utilisation, examinez visuellement l'appareil pour déceler d'éventuels défauts.

Assurez-vous que :

- Toutes les vis utilisées pour l'installation de l'appareil ou de ses pièces sont bien serrées et ne sont pas oxydées.
- Les dispositifs de sécurité ne sont pas endommagés.
- Il n'y a pas de déformations sur les boîtiers, les fixations et les points d'installation.
- La lentille n'est ni fissurée, ni endommagée.
- Les câbles d'alimentation ne sont pas endommagés et ne semblent pas fragilisés.



Attention

N'exposez pas l'appareil à un environnement dont les conditions sont pires que celles que sa certification IP lui permet de supporter.

Cet appareil est certifié IP20. La certification IP20 (IP : indice de protection) garantit une protection contre les objets solides de plus de 12 mm, tels que les doigts, mais ne fournit aucune protection contre les infiltrations d'eau.

2.2. Prérequis concernant l'utilisateur

Ce produit peut être utilisé par des personnes ordinaires. L'entretien peut être effectué par des personnes ordinaires. L'installation et les réparations doivent obligatoirement être effectuées par des personnes formées ou qualifiées. Contactez votre distributeur Highlite International pour plus d'informations.

Les personnes dites « formées » ont reçu des instructions, ainsi qu'une formation de la part d'une personne qualifiée, ou sont supervisées par une personne qualifiée, pour effectuer des tâches spécifiques et des interventions liées à l'installation, aux réparations et à l'entretien de ce produit, afin qu'elles puissent identifier les risques et prendre toutes les précautions nécessaires pour les éviter.

Les personnes dites « qualifiées » ont une formation ou une expérience leur permettant de reconnaître les risques et d'éviter les dangers associés à l'installation, aux réparations et à l'entretien de ce produit.

Les personnes dites « ordinaires » sont toutes les personnes autres que les personnes formées et les personnes qualifiées. Les personnes ordinaires comprennent non seulement les utilisateurs du produit, mais aussi toutes les autres personnes qui peuvent avoir accès à l'appareil ou qui peuvent se trouver à proximité de l'appareil.

3. Description de l'appareil

La lyre Shark Wash Zoom Two de Showtec est une lyre Wash dotée de sept LED RGBW de 30 watts, conçue pour être utilisée en intérieur. Grâce à son zoom motorisé, elle peut facilement produire un effet Wash classique avec un angle de faisceau compris entre 6° et 38°. Les fonctions de gradation et de stroboscope rendent cette lyre Wash encore plus polyvalente. La lyre Shark Wash Zoom Two peut fonctionner en mode DMX, automatique ou contrôle sonore, en tant que maître ou esclave, ou encore être contrôlée grâce à la télécommande incluse.

3.1. Vue de face

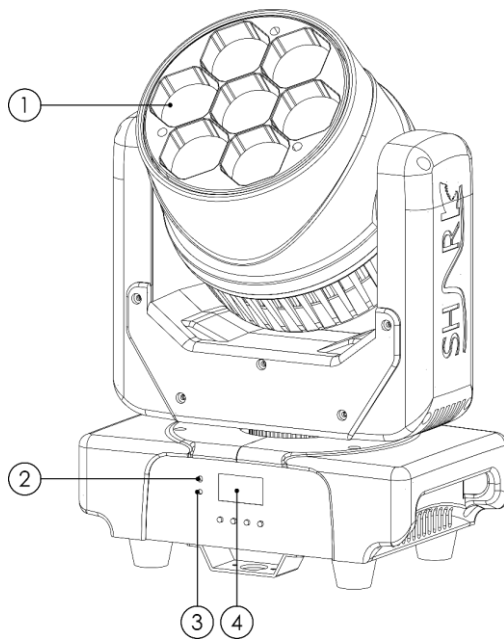

- 01) Lentille / 7 x Module LED RGBW de 30 W
- 02) Capteur infrarouge
- 03) LED DMX
- 04) Écran OLED + boutons de contrôle

Fig. 02

3.2. Vue arrière

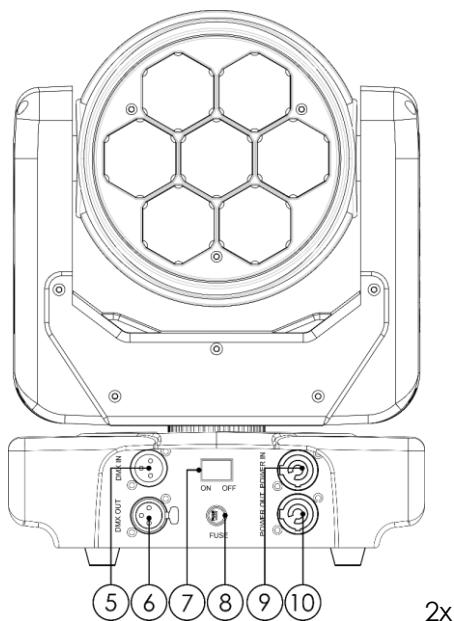

- 05) ENTRÉE pour connecteur de signal DMX à 3 broches
- 06) SORTIE pour connecteur de signal DMX à 3 broches
- 07) ON / OFF (Marche / Arrêt)
- 08) Fusible F4AL / 250 V
- 09) ENTRÉE pour connecteur d'alimentation Power Pro
- 10) SORTIE pour connecteur d'alimentation Power Pro

Fig. 03

3.3. Vue de dessous

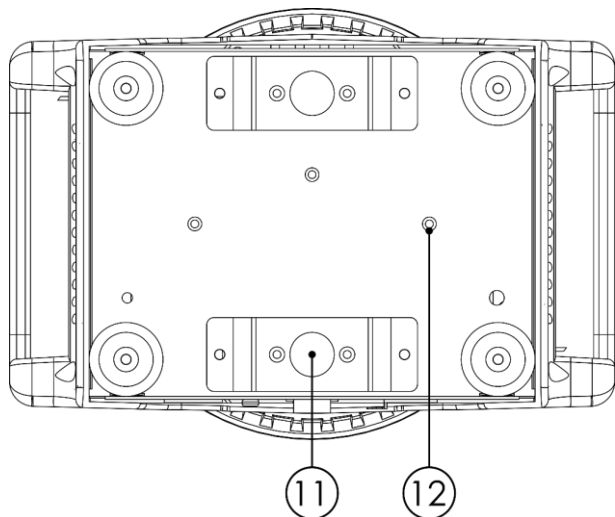

- 11) Orifices de fixation pour le support de verrouillage rapide
- 12) Orifice pour l'anneau de sécurité

Fig. 04

3.4. Caractéristiques du produit

Modèle :	Shark Wash Zoom Two
----------	---------------------

Électriques :	
Tension d'entrée :	100 – 240 V CA, 50/60 Hz
Consommation d'énergie :	220 W
Fusible :	F4AL, 250 V

Physiques :	
Pan	540°
Tilt	210°
Dimensions :	246 x 154 x 355 mm (L x l x H) (support compris)
Poids :	5,55 kg

Optiques :	
Source lumineuse :	7 x module LED RGBW de 30 W
Variateur :	0 – 100 %
Zoom :	Motorisé
Angle de faisceau :	6° – 38°
Stroboscope :	0 – 25 Hz
Lux @2 m	36 055 lx
Lux @3 m	16 025 lx
Lux @5 m	5 769 lx
Flux lumineux total :	2 065 lm
Rouge	467 lm
Vert	896 lm
Bleu	232 lm
Blanc	1 117 lm

Fonctionnement et contrôle :	
Contrôle :	Autonome (Statique, Automatique, Programmes intégrés, Manuel, Télécommande IR) Maître/Esclave DMX-512
Canaux DMX :	8 canaux 15 canaux
Panneau de contrôle :	Écran OLED et boutons tactiles

Connexions :	
Alimentation électrique :	ENTRÉE/SORTIE pour connecteurs d'alimentation Power Pro
Données :	ENTRÉE/SORTIE pour connecteurs DMX à 3 broches
Affectation des signaux :	Broche 1 (masse), broche 2 (-), broche 3 (+)

Matériaux :	
Boîtier :	Plastique
Couleur :	Noir
Indice de protection :	IP20
Refroidissement :	Ventilateur axial

Thermiques :	
Température ambiante maximale t_a :	40 °C
Température ambiante minimale :	-5 °C

Distance minimale :	
Distance minimale par rapport aux surfaces inflammables :	0,8 m
Distance minimale par rapport à l'objet éclairé :	0,8 m

3.5. Dimensions

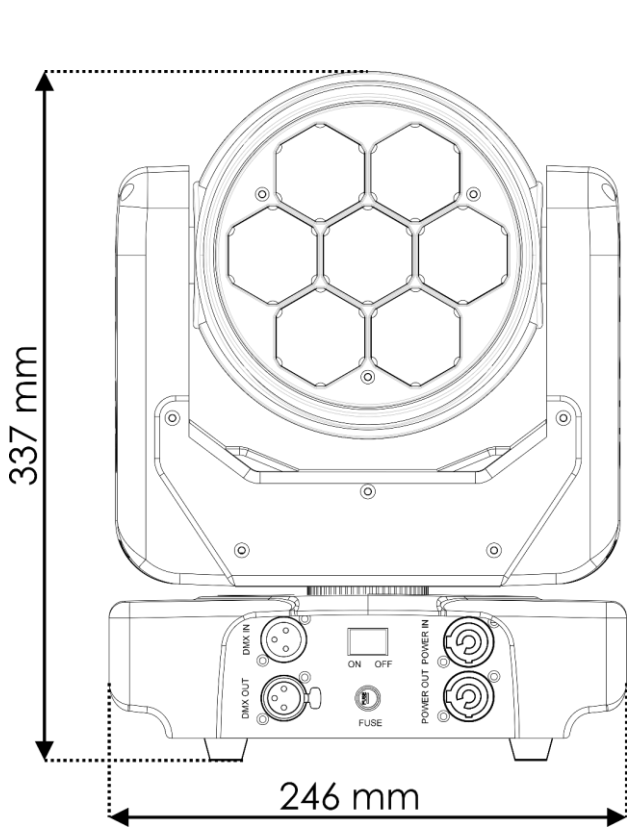

Fig. 05

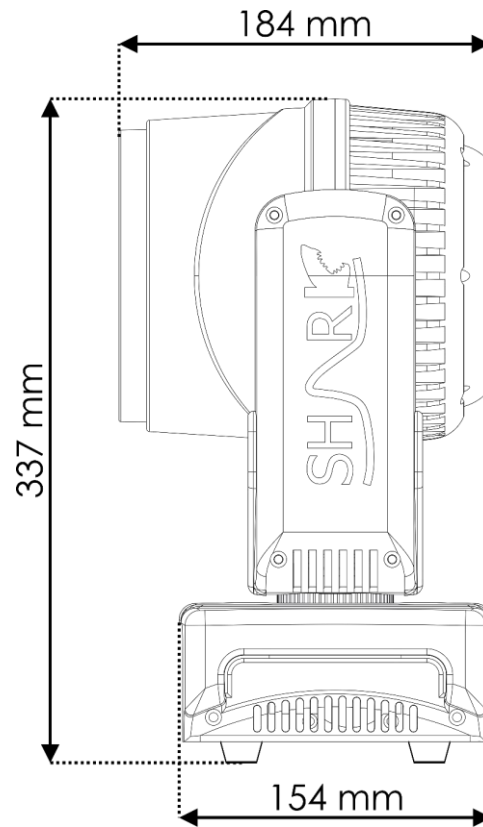

Fig. 06

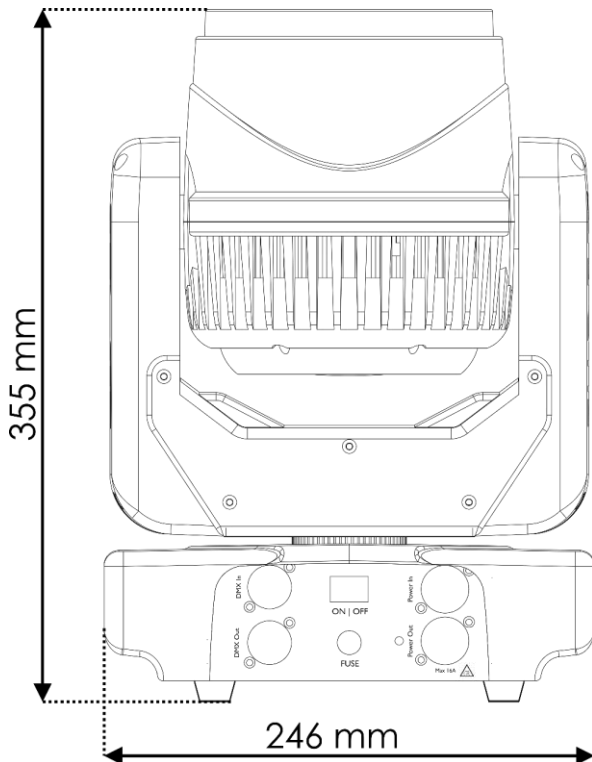

Fig. 07

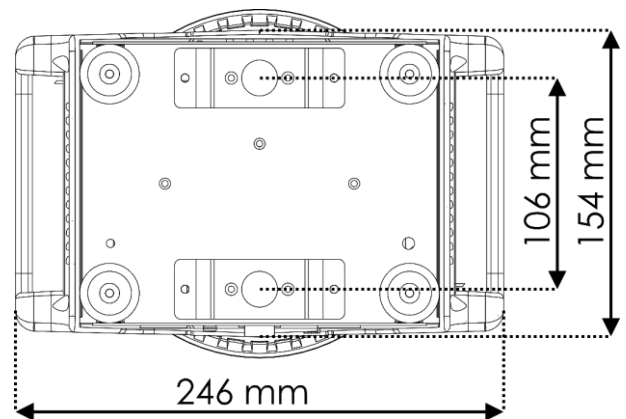

Fig. 08

4. Installation

4.1. Consignes de sécurité pour l'installation



MISE EN GARDE

Une installation incorrecte peut entraîner des blessures graves et des dégâts matériels.

Si des systèmes de truss sont utilisés, l'installation ne doit être effectuée que par des personnes formées ou qualifiées.

Respectez toutes les normes de sécurité européennes, nationales et locales en vigueur concernant le gréage et les truss.

4.2. Équipement de protection individuelle

Pendant l'installation et le gréage, portez un équipement de protection individuelle conforme aux réglementations nationales et spécifiques au site.

4.3. Exigences relatives au site d'installation

- L'appareil est conçu pour être utilisé exclusivement en intérieur.
- L'appareil peut être monté sur un truss ou une autre structure de gréage dans n'importe quelle orientation.
- La distance minimale entre l'appareil et la surface éclairée doit être supérieure à 0,8 m.
- La température ambiante maximale $t_a = 40\text{ °C}$ ne doit jamais être dépassée.

4.4. Gréage

L'appareil peut être positionné sur une surface plane, monté sur un truss ou sur une autre structure de gréage dans n'importe quelle orientation. Assurez-vous que toutes les charges sont compatibles avec les limites prédéterminées de la structure porteuse.



AVERTISSEMENT

Limitez l'accès sous la zone de travail pendant le montage et le démontage.

Pour fixer l'appareil, suivez les étapes ci-dessous :

- 01) Installez l'anneau de sécurité fourni avec l'appareil dans l'**orifice de l'anneau de sécurité (12)**, comme indiqué sur la Fig. 09. Veillez à utiliser des pinces adaptées à la fixation de l'appareil sur un truss.

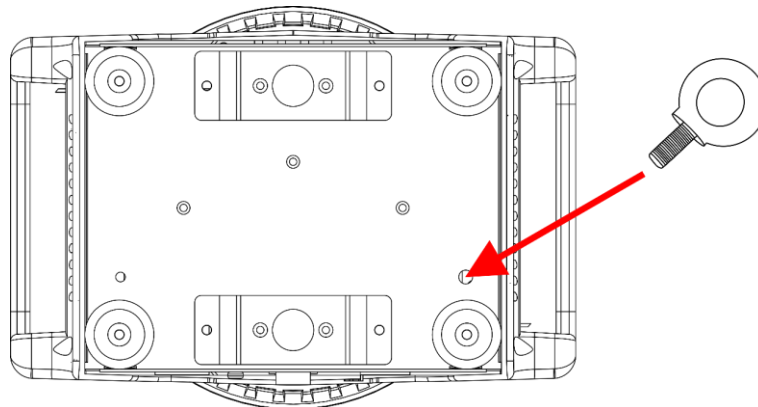

Fig. 09

- 02) Fixez le support de verrouillage rapide fourni avec l'appareil dans les **orifices de fixation du support de verrouillage rapide (11)**, comme indiqué sur la Fig. 10.

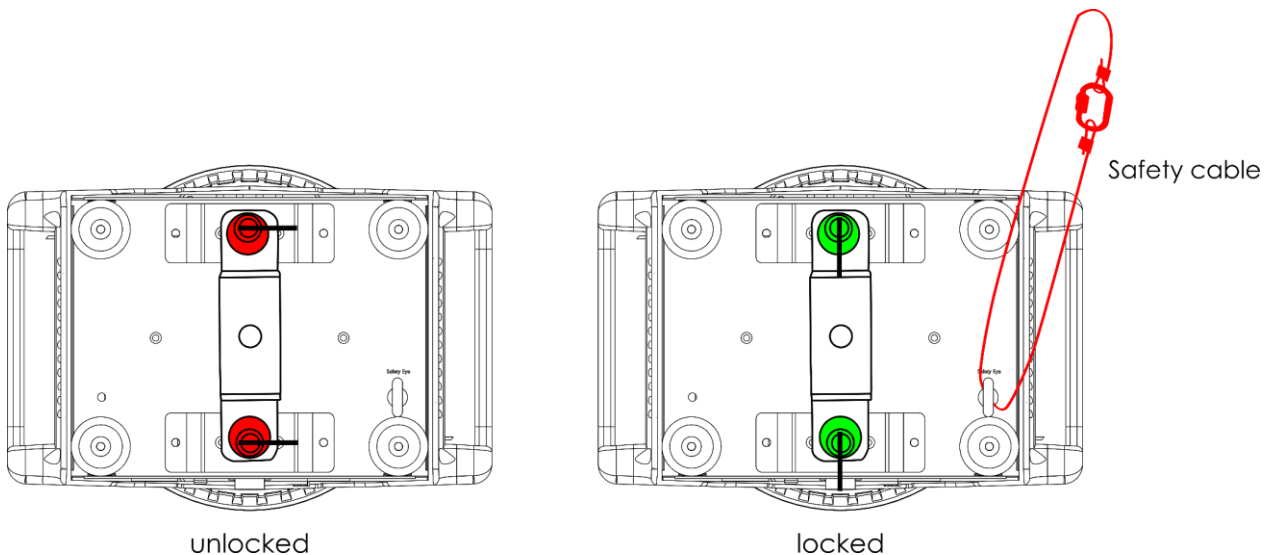

Fig. 10

- 03) Attachez l'appareil à la structure porteuse. Assurez-vous que l'appareil est immobilisé.
- 04) Attachez l'appareil à l'aide d'une suspension secondaire, un câble de sécurité, par exemple. Assurez-vous que la suspension secondaire est capable de supporter 10 fois le poids de l'appareil. Si possible, la suspension secondaire doit être fixée à une structure porteuse indépendante de celle de la suspension primaire. Faites passer le câble de sécurité dans l'anneau de sécurité, comme indiqué sur la Fig. 10.

4.5. Connexion à l'alimentation électrique



DANGER
Décharge électrique due à un court-circuit

L'appareil accepte le courant alternatif de 100 – 240 V et 50/60 Hz. Ne pas alimenter l'appareil avec une autre tension ou fréquence.

Cet appareil appartient à la classe de protection I de la CEI. Assurez-vous que l'alimentation électrique de l'appareil est toujours reliée à la terre (masse).

Avant de brancher l'appareil à la prise de courant :

- Assurez-vous que l'alimentation électrique correspond à la tension d'entrée spécifiée sur l'étiquette informative de l'appareil.
- Assurez-vous que la prise de courant est reliée à la terre (masse).

Branchez le connecteur d'alimentation de l'appareil dans la prise de courant. Ne connectez pas l'appareil à un circuit de variateur de lumière, car cela pourrait l'endommager.

4.6. Connexion électrique de plusieurs appareils

Cet appareil prend en charge le partage de la connexion électrique. L'alimentation peut être relayée à un autre appareil grâce au connecteur de sortie d'alimentation. Notez que les connecteurs d'entrée et de sortie sont conçus différemment, il est donc impossible de connecter un type de connecteur à l'autre.

La connexion électrique de plusieurs appareils ne doit être effectuée que par des personnes formées ou qualifiées.



MISE EN GARDE
Une connexion électrique incorrecte peut entraîner une surcharge du circuit électrique et provoquer des blessures graves et des dégâts matériels.

Pour éviter une surcharge du circuit électrique lorsque vous connectez plusieurs appareils entre eux :

- Utilisez des câbles dont la capacité de transport de courant est suffisante. Le câble d'alimentation fourni avec l'appareil n'est pas adapté à la connexion électrique de plusieurs appareils.
- Assurez-vous que la consommation totale de courant de l'appareil et de tous les appareils connectés ne dépasse pas la capacité nominale des câbles d'alimentation et du disjoncteur.
- Ne reliez pas plus d'appareils entre eux que le nombre maximal recommandé.

Nombre maximal d'appareils recommandé :

- à 100 – 120 V : 5 appareils Shark Wash Zoom Two
- à 200 – 240 V : 10 appareils Shark Wash Zoom Two

5. Configuration

5.1. Mises en garde et précautions



DANGER
Décharge électrique due à un court-circuit



Attention
Branchez tous les câbles de données avant de mettre l'appareil sous tension.
Débranchez l'alimentation électrique avant de procéder à la connexion ou à la déconnexion des câbles de données.

5.2. Configuration autonome

Lorsque la lyre Shark Wash Zoom Two n'est pas connectée à un contrôleur ou à d'autres appareils, elle fonctionne comme un appareil autonome.

Pour plus d'informations sur les modes de contrôle, reportez-vous au chapitre **6.2. Modes de contrôle**, page 19.

5.3. Connexion DMX

5.3.1. Protocole DMX-512

Vous avez besoin d'une liaison de données en série DMX pour la réalisation de spectacles d'éclairage d'un ou plusieurs appareils à l'aide d'un contrôleur DMX-512, ou pour la réalisation de spectacles synchronisés de deux appareils (ou plus) configurés en mode maître/esclave.

La lyre Shark Wash Zoom Two est dotée de connecteurs d'entrée/sortie de signaux DMX à 3 broches.

L'affectation des broches est la suivante :

- 3 broches : broche 1 (masse), broche 2 (-), broche 3 (+)

Pour une liaison de données en série, les appareils doivent être reliés en guirlande sur un seul et même circuit. Le nombre d'appareils que vous pouvez contrôler avec ce type de liaison de données est limité par le nombre total de canaux DMX des appareils connectés et des 512 canaux disponibles dans un univers DMX.

Conformément à la norme TIA-485, vous ne devez pas connecter plus de 32 appareils sur une même liaison de données. Pour connecter plus de 32 appareils sur une même liaison de données, vous devez utiliser un répartiteur/booster DMX optiquement isolé. Sinon, cela peut entraîner une détérioration du signal DMX.

Remarque :

- Distance maximale recommandée pour la liaison de données DMX : 300 m
- Nombre maximal d'appareils recommandé sur une liaison de données DMX : 32 appareils

5.3.2. Câbles DMX

Pour une connexion DMX fiable, vous devez utiliser des câbles blindés à paires torsadées, dotés de connecteurs XLR à 3 broches. Vous pouvez vous procurer des câbles DMX directement auprès de votre distributeur Highlite International, ou fabriquer vos propres câbles.

Si vous utilisez des câbles audio XLR à 3 broches pour la transmission des données DMX, cela peut entraîner une dégradation du signal et un fonctionnement imprévisible du réseau DMX.

Lorsque vous fabriquez vos propres câbles DMX, veillez à connecter correctement les broches et les fils comme indiqué sur la Fig. 11.

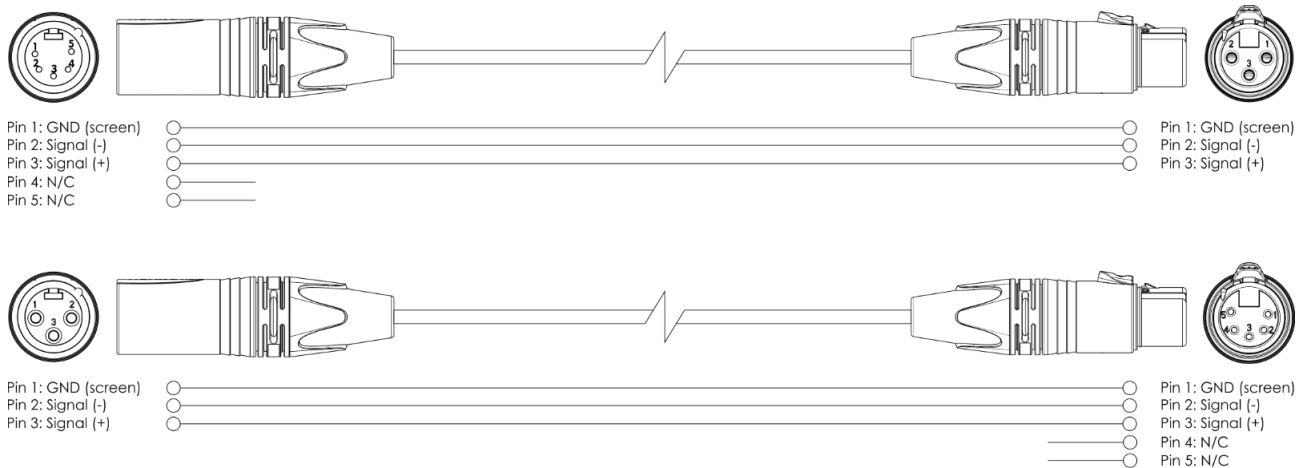

Fig. 11

5.3.3. Configuration Maître/Esclave

La lyre Shark Wash Zoom Two est compatible avec le mode de contrôle maître/esclave. Pour connecter plusieurs appareils en configuration maître/esclave, suivez les étapes ci-dessous :

- 01) Reliez le connecteur de sortie DMX du premier appareil au connecteur d'entrée DMX du deuxième appareil à l'aide d'un câble DMX à 3 broches. Dans cette configuration, le rôle d'appareil maître sera automatiquement attribué au premier appareil connecté.
- 02) Répétez l'étape 1 pour connecter tous les appareils comme indiqué sur la Fig. 12.
- 03) Configurez tous les autres appareils de votre installation en tant qu'appareils esclaves. Reportez-vous au chapitre **6.6.3 Mode d'exécution**, page 23 pour plus d'informations.
- 04) Branchez un terminateur DMX (résistance de 120 Ω) sur le connecteur de sortie DMX du dernier appareil de l'installation.

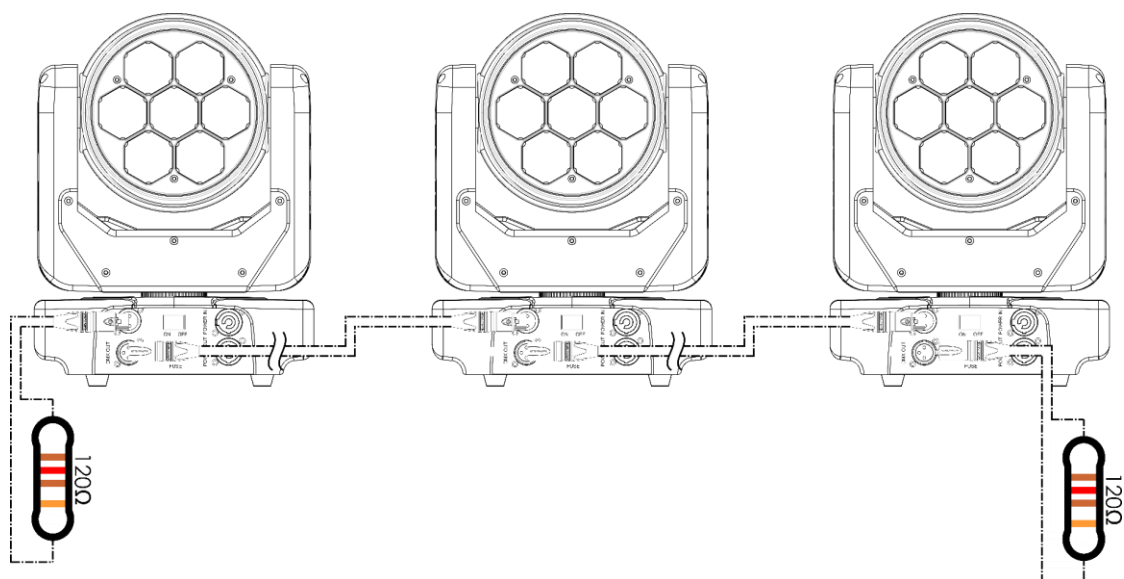

Fig. 12

5.3.4. Connexion DMX

Pour connecter plusieurs appareils sur une seule liaison de données DMX, suivez les étapes ci-dessous :

- 01) Utilisez un câble DMX à 3 broches pour relier le connecteur de sortie DMX du contrôleur d'éclairage au connecteur d'entrée DMX du premier appareil.
- 02) Reliez le connecteur de sortie DMX du premier appareil au connecteur d'entrée DMX du deuxième appareil à l'aide d'un câble DMX à 3 broches.
- 03) Répétez l'étape 2 pour connecter tous les appareils en guirlande, comme indiqué sur la Fig. 13.
- 04) Branchez un terminateur DMX (résistance de 120 Ω) sur le connecteur de sortie DMX du dernier appareil de la liaison de données.

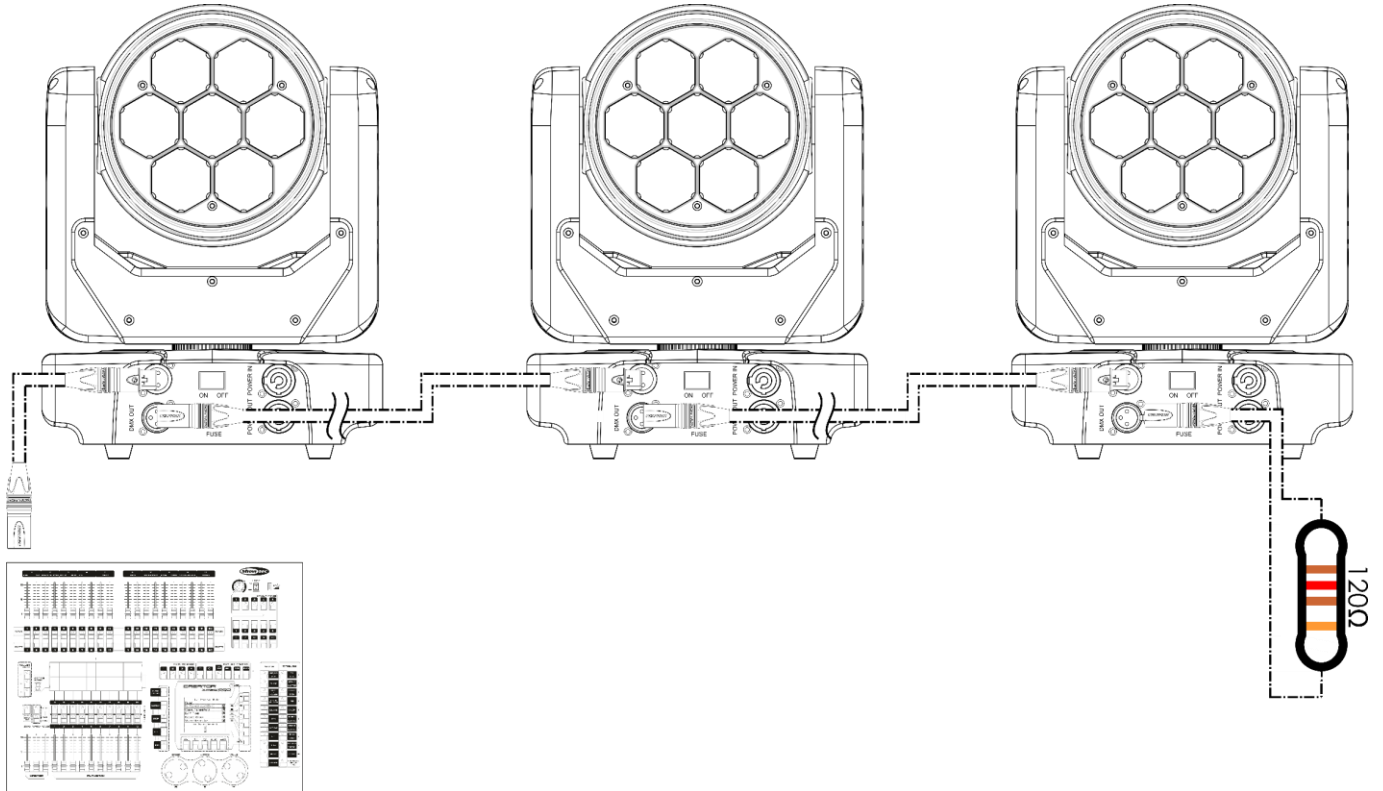

Fig. 13

5.3.5. Adressage DMX

Dans une installation comportant plusieurs appareils, veillez à définir correctement l'adresse de départ DMX de chaque appareil. La lyre Shark Wash Zoom Two dispose de 2 personnalités DMX : 8 canaux et 15 canaux.

Si vous souhaitez connecter plusieurs appareils sur une seule liaison de données et les utiliser en mode 15 canaux, par exemple, suivez les étapes ci-dessous :

- 01) Réglez l'adresse de départ du 1^{er} appareil de la liaison de données sur 1 (001).
- 02) Réglez l'adresse de départ du 2^e appareil de la liaison de données sur 16, puisque $1 + 15 = 16$.
- 03) Réglez l'adresse de départ du 3^e appareil de la liaison de données sur 31, puisque $16 + 15 = 31$.
- 04) Continuez d'attribuer les adresses de départ des appareils restants en ajoutant à chaque fois 15 au nombre précédent.

Assurez-vous les canaux ne se chevauchent pas, afin de pouvoir contrôler correctement la lyre Shark Wash Zoom Two. Si deux ou plusieurs appareils sont dotés de la même adresse, ils fonctionneront de manière similaire.

6. Fonctionnement

6.1. Consignes de sécurité pour le fonctionnement



Attention

Cet appareil ne doit être utilisé qu'aux fins pour lesquelles il a été conçu.

Cet appareil est une lyre destinée à un usage professionnel. Il ne convient pas pour une utilisation domestique ou en tant qu'éclairage classique.

Toute autre utilisation, non mentionnée dans « Utilisation conforme », est considérée comme non conforme et incorrecte.



Attention

Alimentation électrique

Avant toute connexion de l'appareil à l'alimentation électrique, assurez-vous que le courant, la tension et la fréquence correspondent à la tension d'entrée, au courant et à la fréquence spécifiés sur l'étiquette informative de l'appareil.

6.2. Modes de contrôle

La lyre Shark Wash Zoom Two peut être utilisée avec un contrôleur DMX, ou sans contrôleur DMX en tant qu'appareil autonome, ou dans une configuration maître/esclave.

La lyre Shark Wash Zoom Two est compatible avec les modes de contrôle suivants :

- Autonome : Automatique, Programmes intégrés, Contrôle sonore
- Maître/esclave : Automatique, Programmes intégrés, Contrôle sonore
- DMX-512 : 2 modes de canaux (8 et 15 canaux)

Pour plus d'informations sur la façon de connecter les appareils, reportez-vous au chapitre 5.

Configuration, pages 16-18.

En mode de fonctionnement automatique, vous pouvez exécuter le programme automatique, ou l'un des 9 programmes automatiques intégrés.

Pour exécuter le programme automatique séparé sans contrôleur DMX, activez le menu Auto (Automatique). Reportez-vous au chapitre 6.6.3. **Mode d'exécution**, page 23 pour plus d'informations.

Pour exécuter un des 9 programme automatique intégrés sans contrôleur DMX, activez le menu Programs (Programmes). Reportez-vous au chapitre 6.6.4 **Programmes**, page 23 pour plus d'informations.

Pour plus d'informations sur le mode de fonctionnement par contrôle sonore, reportez-vous au chapitre 6.6.3. **Mode d'exécution**, page 23.

Pour faire fonctionner l'appareil avec un contrôleur DMX :

- 01) Sélectionnez le mode DMX dans le menu Running Mode (Mode d'exécution). Reportez-vous au chapitre 6.6.3. **Mode d'exécution**, page 23 pour plus d'informations.
- 02) Réglez l'adresse de départ DMX de l'appareil dans le menu DMX Address (Adresse DMX). Reportez-vous au chapitre 6.6.1. **Adresse DMX**, page 22 pour plus d'informations.
- 03) Sélectionnez le mode de canal DMX dans le menu DMX Configuration (Configuration DMX). Reportez-vous au chapitre 6.6.2. **Canaux DMX**, page 22 pour plus d'informations. Reportez-vous au chapitre 6.8. **Canaux DMX**, page 27 pour une présentation complète de tous les canaux DMX.

6.3. Panneau de contrôle

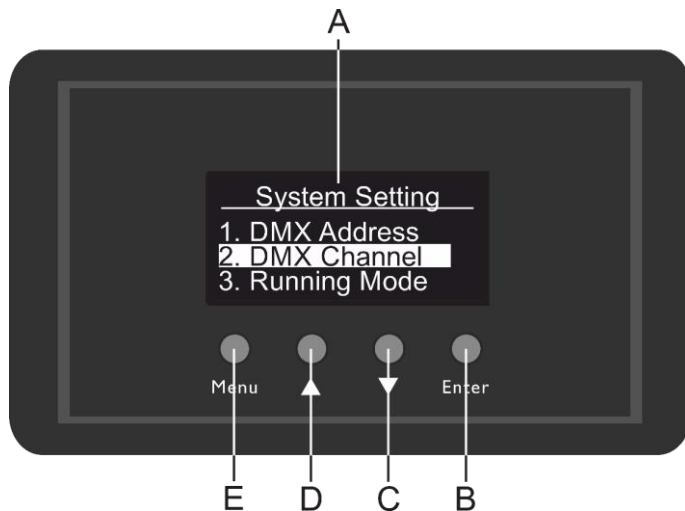

- A) ÉCRAN OLED
- B) Bouton ENTER (VALIDER)
- C) Bouton DOWN (BAS)
- D) Bouton UP (HAUT)
- E) Bouton MENU

Fig. 14

- Utilisez le bouton **MENU** pour ouvrir le menu principal, ou pour quitter le sous-menu en cours et revenir au menu principal.
- Utilisez les boutons **UP/DOWN** pour naviguer dans les menus ou pour augmenter/diminuer les valeurs numériques.
- Utilisez le bouton **ENTER** pour ouvrir le menu souhaité, pour confirmer votre choix ou pour définir la valeur actuellement sélectionnée.

6.4. Démarrage

Au démarrage, un écran de chargement s'affiche et indique que l'appareil est en cours de réinitialisation.

Ensuite, l'écran d'accueil s'affiche. L'écran d'accueil fournit des informations sur la température des LED, l'adresse de départ DMX de l'appareil et le mode de canal DMX sélectionné :

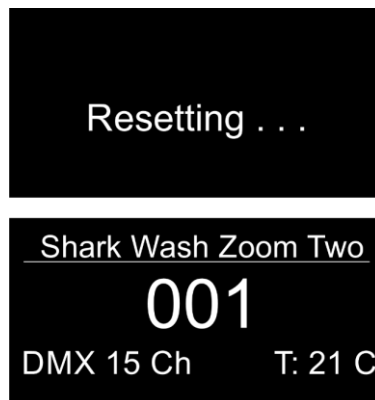

Appuyez sur le bouton **ENTER** ou sur les boutons **UP/DOWN** pour accéder au menu principal.

Remarque :

Si vous n'appuyez sur aucun bouton, l'écran s'éteindra après une période d'inactivité de 25 secondes. Appuyez sur n'importe quel bouton pour rallumer l'écran.

6.5. Aperçu du menu

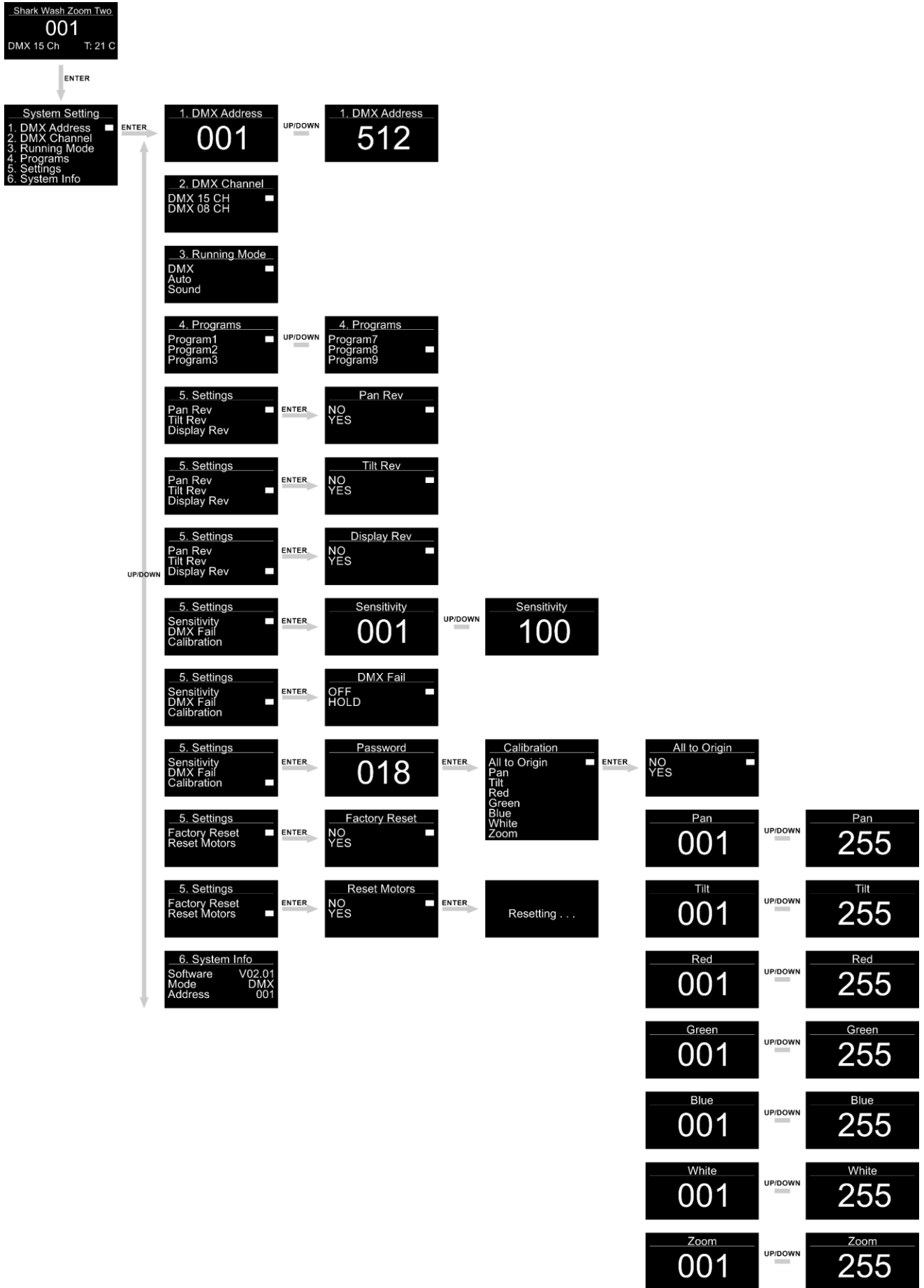

6.6. Options du menu principal

Le menu principal comporte les options suivantes :



- 01) Appuyez sur les boutons **UP/DOWN** pour naviguer dans le menu principal.
- 02) Appuyez sur le bouton **ENTER** pour ouvrir les sous-menus.

Remarque :

L'un des sous-menus nécessite un mot de passe. Le mot de passe par défaut est : **018**.

6.6.1. DMX Address (Adresse DMX)

Dans ce menu, vous pouvez régler l'adresse de départ DMX de l'appareil.

- 01) Appuyez sur les boutons **UP/DOWN** pour sélectionner l'adresse de départ DMX de l'appareil. La plage de sélection dépend du mode de canal DMX actif :
 - 8 CH : 001 – 505
 - 15 CH : 001 – 498
- 02) Appuyez sur le bouton **ENTER** pour enregistrer les modifications.

6.6.2. DMX Channel (Canal DMX)

Dans ce menu, vous pouvez choisir une configuration DMX.

- 01) Dans le menu principal, appuyez sur les boutons **UP/DOWN** jusqu'à ce que l'écran affiche DMX CHANNEL (CANAL DMX).
- 02) Appuyez sur le bouton **ENTER** pour ouvrir le menu. L'écran affichera :



- 03) Appuyez sur les boutons **UP/DOWN** pour choisir 8 ou 15 canaux DMX.
- 04) Appuyez sur le bouton **ENTER** pour confirmer votre choix de canaux DMX.

6.6.3. Running Mode (Mode d'exécution)

Dans ce menu, vous pouvez définir le mode de fonctionnement de l'appareil.

01) Appuyez sur les boutons **UP/DOWN** pour sélectionner l'un des 3 modes de fonctionnement. L'écran affichera :

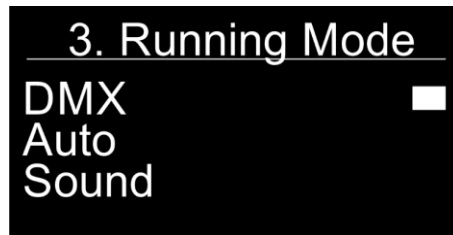

02) Les modes de fonctionnement sont les suivants :

- DMX : Mode DMX (également utilisé pour la configuration maître/esclave)
- Auto (Automatique) : L'appareil exécutera les programmes intégrés
- Sound (Contrôle sonore) : L'appareil réagira au rythme de la musique de fond

03) Appuyez sur le bouton **ENTER** pour confirmer votre choix.

6.6.4. Programs (Programmes)

Dans ce menu, vous pouvez exécuter des programmes intégrés individuels.

01) Appuyez sur les boutons **UP/DOWN** pour sélectionner l'un des 9 programmes intégrés. L'écran affichera :

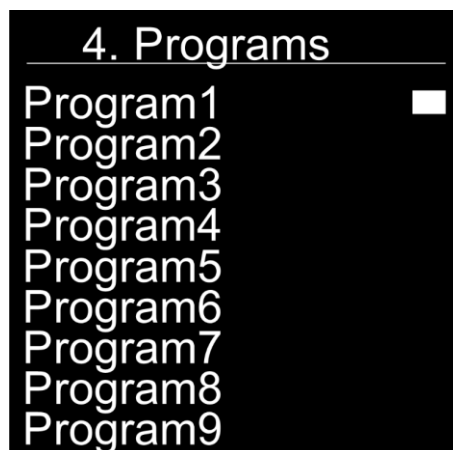

02) Appuyez sur le bouton **ENTER** pour confirmer votre choix.

03) L'appareil exécutera alors le programme intégré choisi.

6.6.5. Réglages

Dans ce menu, vous pouvez régler les paramètres de l'appareil.

01) Appuyez sur les boutons **UP/DOWN** pour sélectionner le sous-menu souhaité. L'écran affichera :

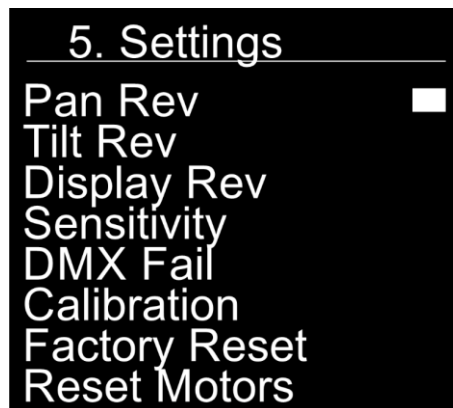

02) Appuyez sur le bouton **ENTER** pour entrer dans le sous-menu souhaité.

03) Les sous-menus sont les suivants :

- Pan Rev : Inversion Pan. Appuyez sur les boutons **UP/DOWN** pour choisir entre NO/YES (NON/OUI).
- Tilt Rev : Inversion Tilt. Appuyez sur les boutons **UP/DOWN** pour choisir entre NO/YES (NON/OUI).
- Display Rev : Renversement de l'affichage. Appuyez sur les boutons **UP/DOWN** pour choisir entre NO/YES (NON/OUI).
- Sensitivity : Sensibilité sonore. Appuyez sur les boutons **UP/DOWN** pour la régler entre 001 (OFF) et 100 (haute sensibilité).
- DMX Fail : Pour définir le comportement de l'appareil en cas d'erreur du signal DMX Appuyez sur les boutons **UP/DOWN** pour choisir entre OFF et Hold (Maintenir). Si vous choisissez OFF, l'appareil éteindra sa source lumineuse lorsqu'une erreur de signal DMX se produira. Si vous choisissez Hold, l'appareil prendra en compte le dernier signal DMX correct reçu avant que l'erreur DMX ne se produise, ce qui garantit un fonctionnement ininterrompu.
- Calibration (étalonnage) : Reportez-vous à la page 25 pour plus d'informations.
- Factory Reset : Restaure les paramètres d'usine par défaut. Appuyez sur les boutons **UP/DOWN** pour choisir entre YES/NO (OUI/NON).
- Reset Motors : Réinitialise les moteurs permettant les mouvements de la lyre.

04) Une fois que vous avez réglé les paramètres, appuyez sur la touche **ENTER** pour enregistrer les modifications.

6.6.5.1. Calibration (Étalonnage)

Dans ce menu, vous pouvez régler les paramètres initiaux des mouvements et des couleurs de l'appareil.

- 01) Après avoir sélectionné CALIBRATION (ÉTALONNAGE) (voir page 25), appuyez sur le bouton **ENTER** pour ouvrir le menu.
- 02) Pour pouvoir accéder au menu, vous devez introduire le mot de passe. Appuyez sur les boutons **UP/DOWN** jusqu'à ce que l'écran affiche **018**, puis appuyez sur le bouton **ENTER** pour confirmer. L'écran affichera :



- 03) Les sous-menus sont les suivants :
 - All To Origin (valeurs par défaut) : Permet de restaurer tous les paramètres d'étalonnage par défaut.
 - Pan : Permet de régler la position initiale du Pan.
 - Tilt : Permet de régler la position initiale du Tilt.
 - Rouge : Permet de régler la position initiale des couleurs.
 - Vert : Permet de régler la position initiale des couleurs.
 - Bleu : Permet de régler la position initiale des couleurs.
 - Blanc : Permet de régler la position initiale des couleurs.
 - Zoom : Permet de régler la position initiale du zoom.
- 04) Une fois que vous avez choisi le paramètre que vous souhaitez modifier, appuyez sur la touche **ENTER** pour ouvrir le menu. Les plages de réglages sont comprises entre 001 et 255.
- 05) Appuyez sur les boutons **UP/DOWN** pour régler les paramètres, puis appuyez sur le bouton **ENTER** pour enregistrer les modifications.

6.6.6. System Info (Informations sur le système)

Dans ce menu, vous pouvez obtenir des informations au sujet de l'appareil.

- 01) Appuyez sur le bouton **ENTER** pour ouvrir le menu. L'écran affichera :

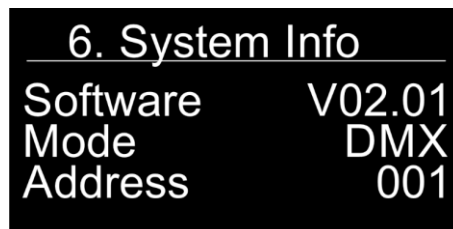

- 02) Vous pouvez désormais consulter la version actuelle du logiciel (software), le mode de fonctionnement actuellement utilisé (mode) et l'adresse de départ DMX (address).

6.7. Télécommande



Fig. 15

Bouton	Fonction	Description
	Marche/Arrêt	Appuyez rapidement deux fois sur le bouton (intervalle ≤ 5 secondes) pour activer ou désactiver le mode IR.
	Réinitialisation	Appuyez sur le bouton pour réinitialiser les paramètres.
	Allumer/Éteindre les LED	Appuyez sur le bouton pour allumer/éteindre les LED.
	Luminosité RGBW	Appuyez plusieurs fois sur les boutons pour régler la luminosité des LED correspondant à chaque couleur (RGBW). Il y a 8 étapes (0 – 100 %).
	Macro couleur	Appuyez sur le bouton pour changer de macro de couleur.
	Température de couleur	Appuyez sur le bouton pour régler la température de couleur.
	Zoom +/-	Appuyez sur les boutons pour régler le zoom. Il y a 8 étapes (0 – 100 %).
	Variateur Maître +/-	Appuyez sur les boutons pour régler la luminosité du variateur. Il y a 8 étapes (0 – 100 %).
	Stroboscope	Appuyez sur le bouton pour régler la fréquence du stroboscope. Il y a 8 étapes (des basses aux hautes fréquences).
	Effacer les réglages	Appuyez sur le bouton pour effacer les réglages des gobos, de la rotation des gobos, des couleurs, du stroboscope et du prisme.
	Boutons de fonction	Appuyez sur les boutons lorsque vous êtes en mode automatique, en mode contrôle sonore ou en mode manuel Pan/Tilt.
	Mode automatique	Appuyez sur le bouton pour activer le mode Automatique. Appuyez sur les boutons 1-8 pour sélectionner le programme intégré souhaité.
	Mode contrôle sonore	Appuyez sur le bouton pour activer le mode Contrôle sonore. Appuyez sur les boutons 1-9 pour régler la sensibilité au son (de faible à forte).
	Mode Pan/Tilt manuel	Appuyez sur le bouton pour activer le positionnement manuel. Les valeurs de Pan/Tilt seront réinitialisées à leur position centrale. Appuyez sur les boutons 5, 6, 8, 9 pour régler manuellement le pan/Tilt.

6.8. Canaux DMX

6.8.1. 8 canaux, 15 canaux

8 CH	15 CH	Fonction	Valeur	Réglage
1	1	Pan	000 – 255	Réglage Pan 0°-540°
	2	Pan de précision	000 – 255	Réglage Pan, 16 bits
2	3	Tilt	000 – 255	Réglage Tilt 0° – 210°
	4	Tilt de précision	000 – 255	Réglage Tilt, 16 bits
3	5	Vitesse Pan/Tilt	000 – 255	De rapide à lent
4	6	Variateur Maître	000 – 255	De faible à forte intensité (0 – 100 %)
5	7	Stroboscope	000 – 003	Obturbateur ouvert
			004 – 099	Stroboscope linéaire, de basse à haute fréquence (0 – 25 Hz)
			100 – 149	Stroboscope à impulsions, de lent à rapide
			150 – 199	Stroboscope à éclairs, de lent à rapide
			200 – 249	Stroboscope aléatoire, de lent à rapide
	250 – 255	Obturbateur ouvert		
	8	Rouge	000 – 255	De faible à forte intensité (0 – 100 %)
	9	Vert	000 – 255	De faible à forte intensité (0 – 100 %)
	10	Bleu	000 – 255	De faible à forte intensité (0 – 100 %)
	11	Blanc	000 – 255	De faible à forte intensité (0 – 100 %)
	12	Température de couleur	000 – 255	De blanc froid à blanc chaud
6	13	Macros de couleur	000 – 010	Aucune fonction
			011 – 020	Rouge
			021 – 030	Vert
			031 – 040	Bleu
			041 – 050	Blanc
			051 – 060	Rouge + Blanc
			061 – 070	Vert + Blanc
			071 – 080	Bleu + Blanc
			081 – 090	Rouge + Vert
			091 – 100	Vert + Bleu
			101 – 110	Rouge + Bleu
			111 – 120	Rouge + Vert + Blanc
			121 – 130	Vert +Bleu + Blanc
			131 – 140	Rouge +Bleu + Blanc
			141 – 150	Rouge + Vert + Bleu + Blanc
			151 – 200	Changement de couleur, de lent à rapide
			201 – 255	Fondu de couleur, de lent à rapide
7	14	Zoom	000 – 255	Réglage du zoom, 6° – 36°
8	15	Programmes automatiques	000 – 010	Aucune fonction
			011 – 020	Programme 1
			021 – 030	Programme 2
			031 – 040	Programme 3
			041 – 050	Programme 4
			051 – 060	Programme 5
			061 – 070	Programme 6
			071 – 080	Programme 7
			081 – 090	Programme 8
			091 – 100	Programme 9
			101 – 230	Contrôle sonore, de sensibilité faible à élevée
			231 – 250	Aucune fonction
			251 – 255	Réinitialisation (après 3 secondes)

Remarque :

Assurez-vous que le canal du variateur maître est ouvert pour pouvoir voir la source lumineuse.

7. Dépannage

Ce guide de dépannage contient des solutions à des problèmes qui peuvent être réalisées par une personne ordinaire. L'appareil ne contient pas de pièces réparables par l'utilisateur.

Toute modification non autorisée de l'appareil entraînera l'annulation de la garantie. De telles modifications peuvent entraîner des blessures et des dégâts matériels.

Confiez les réparations à des personnes formées ou qualifiées. Contactez votre distributeur Highlite International au cas où la solution ne serait pas décrite dans le tableau.

Problème	Cause(s) probable(s)	Solution
L'appareil ne fonctionne pas du tout	L'appareil n'est pas alimenté	<ul style="list-style-type: none"> • Vérifiez qu'il y a du courant et que les câbles sont branchés
	Le fusible interne est grillé	<ul style="list-style-type: none"> • Déconnectez l'appareil et contactez votre distributeur Highlite International
L'appareil réagit de manière erratique	Les réglages d'usine de l'appareil ont été modifiés	<ul style="list-style-type: none"> • Réinitialisez les paramètres de l'appareil aux réglages d'usine par défaut. Reportez-vous au chapitre 6.6.5.1. Étalonnage, page 25.
L'appareil ne répond pas au contrôle DMX	Le contrôleur n'est pas connecté	<ul style="list-style-type: none"> • Connectez le contrôleur
	Le signal est inversé. La SORTIE DMX à 3 broches du contrôleur ne correspond pas à l'ENTRÉE DMX de l'appareil.	<ul style="list-style-type: none"> • Installez un câble inverseur de phase entre le contrôleur et l'appareil
	Le contrôleur est défectueux	<ul style="list-style-type: none"> • Essayez d'utiliser un autre contrôleur
L'appareil répond de manière erratique au contrôle DMX	Mauvaise connexion de la liaison de données	<ul style="list-style-type: none"> • Examinez les connexions et les câbles. Réparez les connexions défectueuses. Réparez ou remplacez les câbles endommagés
	Aucun terminateur de 120 Ω n'est présent au bout de la liaison de données	<ul style="list-style-type: none"> • Insérez un terminateur dans le connecteur de SORTIE DMX du dernier appareil de la liaison
	Adressage incorrect	<ul style="list-style-type: none"> • Vérifiez les paramètres de l'adresse et corrigez-les si nécessaire
	Dans le cas d'une installation comportant plusieurs appareils, l'un des appareils est défectueux et perturbe la transmission des données sur la liaison	<ul style="list-style-type: none"> • Pour trouver l'appareil défectueux, débranchez tour à tour chaque appareil et vérifiez l'état de la liaison de données. Répétez ce procédé jusqu'à ce que le fonctionnement normal soit rétabli
Pas de lumière ou les LED s'éteignent par intermittence	Les LED sont endommagées	<ul style="list-style-type: none"> • Déconnectez l'appareil et contactez votre distributeur Highlite International
	Les paramètres de l'alimentation électrique ne correspondent pas à la tension et à la fréquence du courant alternatif local	<ul style="list-style-type: none"> • Déconnectez l'appareil. Vérifiez les paramètres et corrigez-les si nécessaire

8. Entretien

8.1. Consignes de sécurité pour l'entretien



DANGER

Décharge électrique due à une tension dangereuse à l'intérieur de l'appareil

Débranchez l'alimentation électrique avant de procéder à l'entretien ou au nettoyage.

8.2. Entretien préventif



Attention

Avant chaque utilisation, examinez visuellement l'appareil pour détecter d'éventuels défauts.

Assurez-vous que :

- Toutes les vis utilisées pour l'installation de l'appareil ou de ses pièces sont bien serrées et ne sont pas oxydées.
- Les dispositifs de sécurité ne sont pas endommagés.
- Il n'y a pas de déformations sur les boîtiers, les fixations et les points d'installation.
- La lentille n'est ni fissurée, ni endommagée.
- Les câbles d'alimentation ne sont pas endommagés et ne semblent pas fragilisés.

8.2.1. Instructions de base pour le nettoyage

La lentille extérieure de l'appareil doit être nettoyée régulièrement afin d'optimiser la qualité de l'éclairage. La fréquence du nettoyage dépend des conditions du site où l'appareil est installé. Il sera nécessaire de nettoyer l'appareil plus fréquemment si des machines à fumée ou à brouillard sont utilisées sur le site. En revanche, le nettoyage pourra être réalisé moins fréquemment si l'appareil est installé dans un endroit bien ventilé. Pour déterminer la fréquence de nettoyage requise, examinez régulièrement l'appareil pendant les 100 premières heures de fonctionnement.

Pour nettoyer l'appareil, suivez les étapes ci-dessous :

- 01) Débranchez l'appareil de l'alimentation électrique.
- 02) Laissez l'appareil refroidir pendant au moins 5 minutes.
- 03) Retirez la poussière accumulée sur la surface externe en utilisant de l'air comprimé sec et une brosse douce.
- 04) Nettoyez la lentille avec un chiffon humide. Utilisez une solution détergente douce.
- 05) Séchez soigneusement la lentille avec un chiffon microfibre.
- 06) Nettoyez les connexions (DMX et autres) à l'aide d'un chiffon humide.



Attention

- Ne plongez l'appareil dans aucun liquide.
- N'utilisez pas d'alcool ni de solvants.
- Assurez-vous que les connexions sont complètement sèches avant de brancher l'appareil à l'alimentation électrique et à d'autres appareils.

8.3. Entretien correctif

L'appareil ne contient pas de pièces réparables par l'utilisateur. N'ouvrez pas l'appareil et n'effectuez aucune modification.

Confiez les réparations et l'entretien à des personnes formées ou qualifiées. Contactez votre distributeur Highlite International pour plus d'informations.

8.3.1. Remplacement du fusible



DANGER
Décharge électrique due à un court-circuit

- Ne court-circuitez pas l'interrupteur thermostatique ou les fusibles.
- Pour le remplacement, n'utilisez que des fusibles du même type et répondant aux mêmes critères de qualité

Les surtensions, les courts-circuits ou une alimentation électrique incorrecte peuvent faire griller un fusible. Si le fusible grille, l'appareil cessera de fonctionner. Si cela se produit, suivez les étapes ci-dessous :

- 01) Débranchez l'appareil de l'alimentation électrique.
- 02) Laissez l'appareil refroidir pendant au moins 20 minutes.
- 03) Desserrez le couvercle du fusible à l'aide d'un tournevis et retirez le porte-fusible.
- 04) Si le fusible est brun ou peu clair, c'est qu'il est grillé. Retirez l'ancien fusible.
- 05) Insérez un nouveau fusible dans le porte-fusible. Assurez-vous que le type et le calibre du fusible de remplacement sont les mêmes que ceux spécifiés sur l'étiquette informative du produit.
- 06) Remplacez le porte-fusible dans l'ouverture et resserrez le couvercle du fusible.

9. Désinstallation, transport et stockage

9.1. Instructions pour la désinstallation



MISE EN GARDE

Une désinstallation incorrecte peut entraîner des blessures graves et des dégâts matériels.

- Laissez l'appareil refroidir avant de le démonter.
- Débranchez l'alimentation électrique avant de procéder à la désinstallation.
- Lors de la désinstallation et du démontage de l'appareil, respectez toujours les réglementations nationales et spécifiques au site.
- Portez un équipement de protection individuelle conforme aux réglementations nationales et spécifiques au site.

9.2. Instructions pour le transport

- Si possible, réutilisez l'emballage d'origine pour transporter l'appareil.
- Respectez toujours les instructions de manipulation imprimées sur l'extérieur du carton, comme : « Manipuler avec précaution », « Ce côté vers le haut », « Fragile ».

9.3. Stockage

- Nettoyez l'appareil avant de le ranger. Suivez les instructions de nettoyage du chapitre **8.2.1. Instructions de base pour le nettoyage**, page 29.
- Rangez l'appareil dans son emballage d'origine, si possible.

10. Élimination

Élimination correcte de ce produit

Déchets d'équipements électriques et électroniques

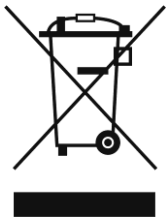

Ce symbole sur le produit, son emballage ou ses documents, indique que le produit ne doit pas être traité comme un déchet ménager. Débarrassez-vous de ce produit en le déposant dans un point de collecte spécialisé dans le recyclage des équipements électriques et électroniques. Cela permet d'éviter toute pollution de l'environnement ou d'éventuelles blessures corporelles dues à une élimination incontrôlée des déchets. Pour obtenir des informations plus détaillées sur le recyclage de ce produit, contactez les autorités locales ou le distributeur agréé.

11. Approbation



Consultez la page de ce produit et procurez-vous une déclaration de conformité sur le site Web de Highlite International (www.highlite.com).



©2022 Showtec