

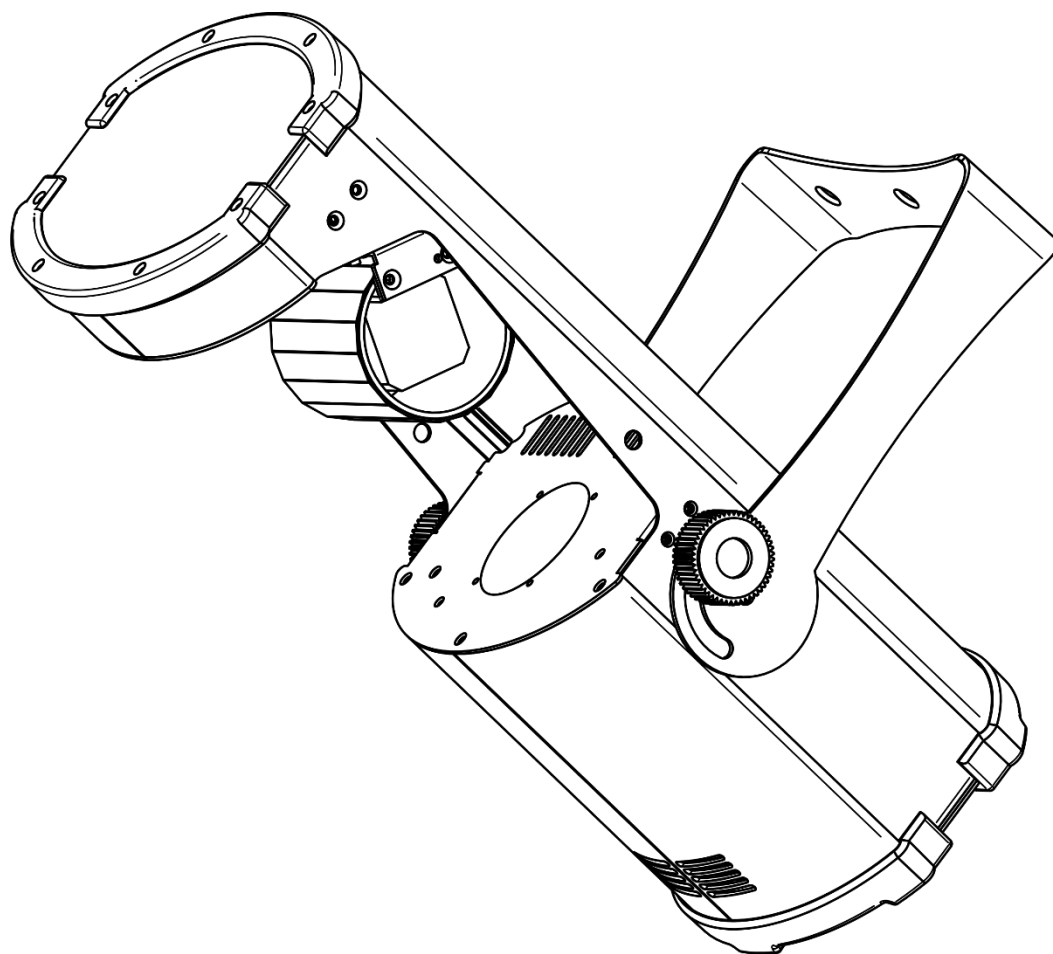

MANUEL D'UTILISATION



FRANÇAIS

Shark Barrel One

V1

Code de produit : 45026

Table des matières

Avertissement	2
Consignes de sécurité	2
Conditions d'utilisation.....	4
Fixation	4
Branchement à la prise secteur.....	5
Instructions de renvoi	6
Réclamations.....	6
Description du système	7
Panneau avant	7
Panneau arrière	8
Installation	8
Réglage et utilisation	8
Modes de contrôle.....	9
Un Shark (mode automatique)	9
Un Shark (contrôle sonore)	9
Plusieurs Shark (contrôle maître/esclave)	9
Plusieurs Shark (contrôle DMX)	10
Connexion de l'appareil	11
Câblage des données.....	11
Panneau de commande.....	12
Mode de contrôle DMX.....	12
Adressage DMX.....	12
Vue d'ensemble	13
Options du menu principal.....	13
1. Adresse DMX	14
2. Canaux DMX	14
3. Mode d'utilisation	14
4. Programmes	15
5. Réglages	15
5.1. Étalonnage	16
6. Informations système	16
Canaux DMX	17
8 canaux.....	17
14 canaux	18
Maintenance	20
Remplacement d'un fusible	20
Remplacement d'un gobo de la roue de gobo rotative	21
Résolution des problèmes	23
Absence de lumière.....	23
Absence de réponse au DMX.....	23
Caractéristiques du produit	25
Dimensions	26
Remarques	27

Avertissement



Pour votre propre sécurité, veuillez lire attentivement ce manuel de l'utilisateur!



Consignes de déballage

Dès réception du produit, ouvrir la boîte en carton avec précaution et en vérifier le contenu. Veiller à ce que toutes les pièces s'y trouvent et soient en bon état. Si une pièce a été endommagée lors du transport ou si le carton lui-même porte des signes de mauvaise manipulation, en informer aussitôt le revendeur et conserver le matériel d'emballage pour vérification. Conserver la boîte en carton et tous les matériaux d'emballage. S'il est nécessaire de renvoyer l'appareil à l'usine, veiller à utiliser la boîte en carton et les matériaux d'emballage d'origine.

Le contenu expédié comprend :

- Shark Barrel One de Showtec
- Câble d'alimentation Pro power vers Schuko de 1,5 m
- Manuel d'utilisation

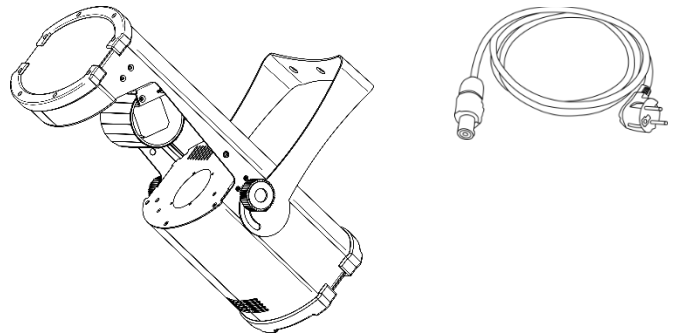

Durée de vie prévue de la LED

La luminosité des LEDs décline graduellement au fil du temps. La CHALEUR est le facteur principal qui accélère cette perte de luminosité. Emballées en groupes, les LEDs supportent des températures d'utilisation plus élevées que dans des conditions optimales ou singulières. Pour cette raison, le fait d'utiliser des LEDs de couleur à leur intensité maximale réduit significativement leur durée de vie. Si le prolongement de cette durée de vie est pour vous une priorité, prenez soin d'utiliser les LEDs à des températures inférieures, notamment en tenant compte des conditions climatiques ou de l'intensité de la projection en général.



ATTENTION!

**Conservez l'appareil à l'abri de la pluie et de l'humidité !
Débranchez l'appareil avant d'ouvrir le boîtier !**



Consignes de sécurité

Toute personne participant à l'installation, au fonctionnement et à l'entretien de cet appareil doit :

- être qualifiée ;
- suivre les consignes de ce manuel.



**ATTENTION! Soyez prudent lorsque vous effectuez des opérations.
La présence d'une tension dangereuse constitue
un risque de choc électrique lié à la manipulation des câbles !**



Avant la première utilisation de votre appareil, assurez-vous qu'aucun dommage n'a été causé pendant le transport. Dans le cas contraire, contactez le revendeur.

Pour conserver votre matériel en bon état et s'assurer qu'il fonctionne correctement et en toute sécurité, il est absolument indispensable pour l'utilisateur de suivre les consignes et avertissements de sécurité de ce manuel.

Veillez noter que les dommages causés par tout type de modification manuelle apportée à l'appareil ne sont en aucun cas couverts par la garantie.

Cet appareil ne contient aucune pièce susceptible d'être réparée par l'utilisateur. S'adresser exclusivement à des techniciens qualifiés pour l'entretien.

IMPORTANT :

Le fabricant ne sera en aucun cas tenu responsable des dommages causés par le non-respect de ce manuel ni par toutes modifications interdites de l'appareil.

- Ne mettez jamais en contact le cordon d'alimentation avec d'autres câbles ! Manipulez le cordon d'alimentation et tous les câbles reliés au courant secteur avec une extrême prudence !
- Ne retirez jamais l'étiquetage informatif et les avertissements de l'unité.
- Ne couvrez jamais le contact de masse avec quoi que ce soit.
- Ne soulevez jamais l'appareil en le maintenant par sa tête, sous peine d'abîmer le mécanisme.
- Ne placez jamais de matériaux devant la lentille.
- Ne regardez jamais directement la source lumineuse.
- Ne laissez jamais traîner de câbles par terre.
- N'insérez pas d'objets dans les orifices d'aération.
- Ne connectez pas l'appareil à un bloc de puissance.
- N'allumez et n'éteignez pas l'appareil à des intervalles réduits. Cela pourrait nuire à sa durée de vie.
- Ne touchez pas le boîtier de l'appareil à mains nues durant le fonctionnement de celui-ci (le boîtier devient très chaud). Laissez-le refroidir au moins 5 minutes avant de le manipuler.
- Ne secouez pas l'appareil. Évitez tout geste brusque durant l'installation ou l'utilisation de l'appareil.
- Utilisez l'appareil uniquement dans des espaces intérieurs et évitez de le mettre en contact avec de l'eau ou tout autre liquide.
- Utilisez l'appareil uniquement après avoir vérifié que le boîtier est bien fermé et que les vis sont correctement serrées.
- N'utilisez l'appareil qu'une fois vous être familiarisé avec ses fonctions.
- Évitez les flammes et éloignez l'appareil des liquides ou des gaz inflammables.
- Maintenez toujours le boîtier fermé pendant l'utilisation.
- Veillez toujours à garder un espace minimum d'air libre de 50 cm autour de l'appareil, pour favoriser sa ventilation.
- Débranchez toujours l'appareil lorsqu'il n'est pas utilisé et avant de le nettoyer ! Prenez soin de manipuler le cordon d'alimentation uniquement par sa fiche. Ne retirez jamais celle-ci en tirant sur le cordon d'alimentation.
- Assurez-vous que l'appareil n'est pas exposé à une source importante de chaleur, d'humidité ou de poussière.
- Assurez-vous que la tension disponible n'est pas supérieure à celle indiquée sur le panneau situé à l'arrière.
- Assurez-vous que le cordon d'alimentation n'est pas endommagé et ne comporte aucune éraflure. Vérifiez régulièrement l'appareil et le cordon d'alimentation.
- Si la lentille est manifestement endommagée, celle-ci doit être remplacée pour éviter que ses fonctionnalités soient altérées, à cause de brèches ou de rayures profondes.
- Si vous heurtez ou laissez tomber l'appareil, débranchez-le immédiatement. Pour des raisons de sécurité, faites inspecter l'équipement par un technicien qualifié avant de le réutiliser.
- Si l'appareil a été exposé à de grandes différences de température (par exemple après le transport), ne le branchez pas immédiatement. La condensation qui se formerait à l'intérieur de l'appareil pourrait l'endommager. Laissez l'appareil hors tension et à température ambiante.
- Si votre produit Showtec ne fonctionne pas correctement, veuillez cesser de l'utiliser immédiatement. Emballez-le correctement (de préférence dans son emballage d'origine) et renvoyez-le à votre revendeur Showtec pour révision.
- À l'usage des adultes seulement. L'appareil doit être installé hors de la portée des enfants. Ne laissez jamais l'appareil fonctionner sans surveillance.
- N'essayez pas de shunter la protection thermostatique ou les fusibles.
- En cas de remplacement, utilisez uniquement des fusibles de même type ou de même calibre.
- L'utilisateur est responsable du positionnement et du fonctionnement corrects du Shark Barrel One. Le fabricant décline toute responsabilité en cas de dommages causés par la mauvaise utilisation ou l'installation incorrecte de cet appareil.
- Cet appareil est répertorié sous la protection classe 1. Il est donc primordial de connecter le

- conducteur jaune / vert à la terre.
- Les réparations, maintenances et connexions électriques doivent être réalisées par un technicien qualifié.
- GARANTIE : d'un (1) an à compter de la date d'achat.



ATTENTION ! PEUT PROVOQUER DES BLESSURES OCCULAIRES !!!

Ne regardez jamais directement la source lumineuse.

(spécialement pour les personnes épileptiques !)



Conditions d'utilisation

- Cet appareil ne doit pas être utilisé en permanence. Des pauses régulières vous permettront de le faire fonctionner pendant une longue période sans problèmes.
- La distance minimum entre la sortie lumineuse et la surface illuminée doit être d'au moins 1 mètre.
- La température ambiante maximale $t_a = 40\text{ °C}$ ne devra jamais être dépassée.
- L'humidité relative ne doit pas dépasser 50 % à une température ambiante de 40 °C .
- Si cet appareil est utilisé d'une autre manière que celle décrite dans ce manuel, il peut subir des dégâts entraînant l'annulation de la garantie.
- Toute autre utilisation peut être dangereuse et provoquer un court-circuit, des brûlures, un choc électrique, un accident, etc.

L'utilisateur met non seulement sa propre sécurité en péril, mais également celle des autres !

Fixation

Veillez suivre les directives européennes et nationales concernant la fixation, l'assemblage de structures et autres problèmes de sécurité.

*N'essayez pas d'installer cet appareil vous-même !
Confiez cette tâche à un revendeur autorisé !*

Procédure :

- Si le Shark est fixé sous un plafond ou une solive, un système de fixation professionnel doit être utilisé.
- Utilisez un collier pour fixer le Shark avec la patte de montage, sur le système de fixation.
- Veillez toujours à ce que la fixation du Shark l'empêche d'osciller librement dans la pièce.
- L'installation doit toujours être effectuée avec un système d'attache de sécurité, comme par exemple un filet ou un câble de sécurité approprié.
- Lors de la fixation, du démontage ou de l'entretien de l'appareil, assurez-vous toujours que la zone située en dessous est dégagée et que son accès est interdit.

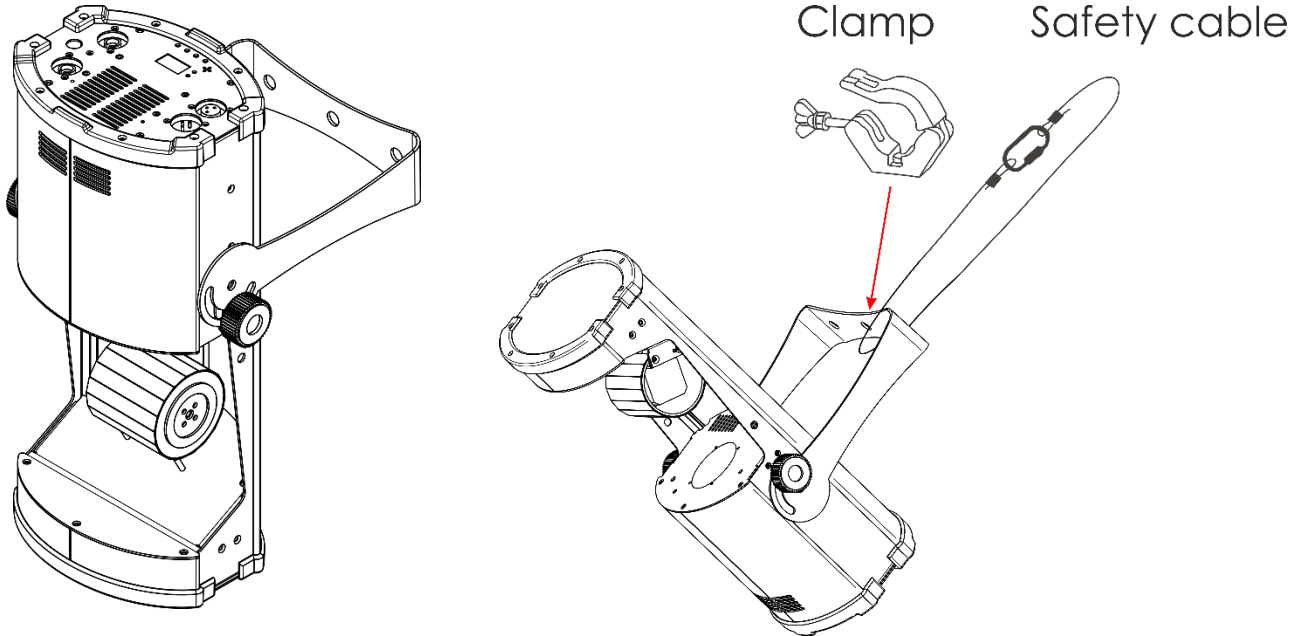

Le Shark Barrel One peut être placé sur une surface au sol dégagée, ou monté sur n'importe quelle structure à l'aide d'un collier.

Une mauvaise installation peut entraîner des dégâts importants ainsi que des blessures graves !

Branchement à la prise secteur

Branchez la fiche d'alimentation de l'appareil dans la prise secteur.
Veillez à toujours connecter le câble de la bonne couleur au bon endroit.

International	Câble UE	Câble Royaume- Uni	Câble USA	Broche
L	MARRON	ROUGE	JAUNE / CUIVRE	PHASE
N	BLEU	NOIR	ARGENTÉ	NEUTRE
	JAUNE / VERT	VERT	VERT	TERRE (PROTECTION)

Assurez-vous que votre appareil est toujours connecté à une prise de terre !

Une mauvaise installation peut entraîner des dégâts importants ainsi que des blessures graves !



Instructions de renvoi



S'acquitter de l'affranchissement postal de la marchandise renvoyée avant de l'expédier et utiliser les matériaux d'emballage d'origine ; aucun timbre de retour prépayé ne sera fourni.

Étiqueter clairement l'emballage à l'aide du numéro d'autorisation de renvoi (RMA – Return Authorization Number). Les produits retournés sans numéro RMA seront refusés. Highlite déclinera les marchandises renvoyées et se dégagera de toute responsabilité. Contacter Highlite par téléphone, au +31 (0)455 667 723, ou par e-mail, à l'adresse affersales@highlite.com et demander un numéro RMA avant d'expédier l'appareil. L'utilisateur doit être prêt à fournir le numéro de modèle, le numéro de série ainsi qu'une brève description des raisons du renvoi. Veiller à bien emballer l'appareil, car tous les dommages subis durant le transport et résultant d'un emballage inadéquat seront à la charge du client. Highlite se réserve le droit de réparer ou de remplacer le ou les produits, à sa propre discrétion. Nous vous conseillons d'utiliser une méthode d'envoi sans risques : un emballage UPS approprié ou une double boîte.

Remarque : si l'appareil est accompagné d'un numéro RMA, inclure les informations suivantes sur un bout de papier et le placer dans la boîte :

- 01) Votre nom.
- 02) Votre adresse.
- 03) Votre numéro de téléphone.
- 04) Une brève description des problèmes.

Réclamations

Le client est tenu de vérifier les marchandises livrées dès leur réception, afin de détecter tout problème ou défaut visible potentiel. Ces vérifications peuvent également avoir lieu après que nous l'ayons averti de la mise à disposition des marchandises. Le transporteur est responsable de tous les dommages ayant eu lieu durant le transport ; par conséquent, les dommages doivent être signalés au transporteur à réception de la marchandise.

En cas de dégât subi lors du transport, le client doit en informer l'expéditeur et lui soumettre toute réclamation. Signaler les dommages résultant du transport dans un délai d'un (1) jour suivant la réception de la livraison.

Toujours s'acquitter de l'affranchissement postal des biens retournés. Accompagner les marchandises renvoyées d'une lettre définissant les raisons du renvoi. S'ils ne sont pas affranchis, les biens retournés seront refusés, sauf accord contraire par écrit.

Nous faire parvenir toutes les réclamations nous concernant par écrit ou par fax, dans un délai de 10 jours suivant la réception de la facture. Une fois cette période écoulée, les réclamations ne seront plus traitées.

Les réclamations signalées dans les délais seront uniquement considérées si le client s'est dûment conformé à toutes les sections du contrat auquel se rapportent les obligations, quelle qu'en soit la nature.

Description du système

Caractéristiques

Le projecteur Shark Barrel One de Showtec est un baril compact d'une grande puissance et aux effets d'excellente qualité.

- Source lumineuse : Module de LED blanche 100 W
- Tension d'entrée : 100 - 240 V C.A., 50 / 60 Hz (auto-calibrage)
- Consommation : 137 W max. à pleine puissance
- Angle : 18°
- Intégré : Écran OLED
- Mise au point : motorisée
- Protocole de contrôle : DMX-512
- Canaux DMX : 8 ou 14 canaux
- Modes de contrôle : Autonome, contrôle sonore, maître /esclave, DMX-512
- Variateur d'intensité : 0 - 100 % (variateur d'intensité linéaire)
- Stroboscope : 0 - 25 Hz
- Mouvement de l'orientation : 0°-160°
- Rotation du baril : 360°
- Boîtier : métal noir & plastique ignifuge
- Refroidissement : convection forcée
- Prises d'alimentation : Sortie et entrée du connecteur d'alimentation Pro power
- Prises de transmission des données : XLR 3 broches (entrée / sortie)
- Roue colorée (8 couleurs + Blanc, effet arc-en-ciel)
- 7 gobos rotatifs + open, rotation, Gobo Shake, Gobo Flow Scroll
- Prisme à 3 facettes
- Technologie IFS
- IP20
- Température ambiante : de -5 °C à 40 °C
- Fusible : T4AL/250 V
- Dimensions : 430 x 250 x 297 mm (l x L x H)
- Poids : 6,6 kg

Remarque : il est indispensable de connaître la notion de DMX pour tirer pleinement parti de cet appareil.

Panneau avant



Schéma 01

- 01) Baril en miroir
- 02) LED blanche 100 W
- 03) Vis de réglage

Panneau arrière

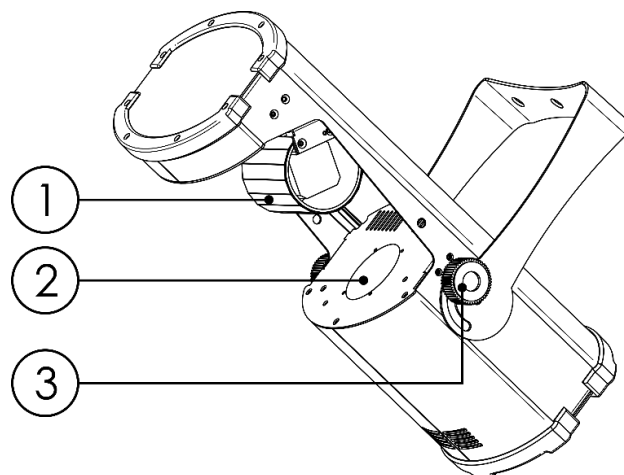

Schéma 02

- 04) Entrée du connecteur de signal DMX à 3 broches
- 05) Sortie du connecteur de signal DMX à 3 broches
- 06) Affichage LCD + boutons du menu
- 07) Entrée bleue du connecteur d'alimentation professionnelle
- 08) Connexion de mise à la terre
- 09) Fusible T4AL / 250 V
- 10) Sortie grise du connecteur d'alimentation professionnel

Installation

Retirez tout le matériau d'emballage du projecteur Shark Barrel One. Veillez à ce que la mousse et le plastique de rembourrage soient complètement retirés. Branchez tous les câbles.

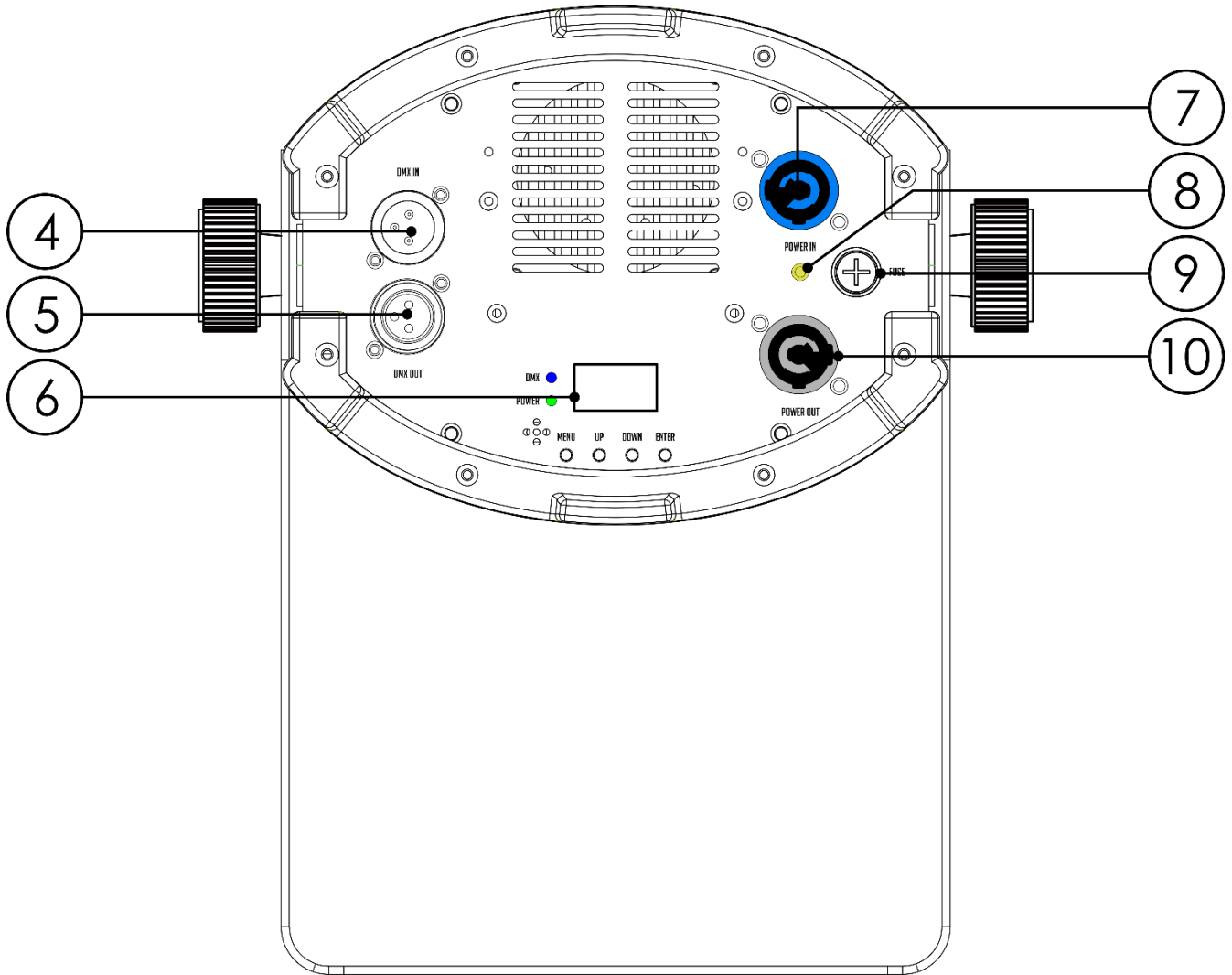
N'alimentez pas le système avant de l'avoir correctement configuré et connecté.

Débranchez toujours l'appareil avant d'effectuer l'entretien ou la maintenance.

Les dommages causés par le non-respect du manuel ne sont pas couverts par la garantie.

Réglage et utilisation

Suivez les indications ci-dessous, en fonction du mode d'utilisation choisi.

Avant de brancher l'appareil, assurez-vous toujours que la tension d'alimentation correspond bien à celle du produit. N'essayez pas d'utiliser un produit fonctionnant en 120 V sur une alimentation de 230 V, ou inversement.

Modes de contrôle

- 4 modes sont proposés :
- Mode automatique
 - Contrôle sonore
 - Mode maître / esclave
 - DMX-512 (8 canaux, 14 canaux)

Un Shark (mode automatique)

- 01) Fixez l'effet lumineux à une structure solide. Laissez au moins 0,5 mètre sur tous les côtés pour une bonne circulation d'air.
- 02) Utilisez toujours un câble de sécurité (code de produit 70140 / 70141).
- 03) Branchez le bout du cordon d'alimentation sur une prise secteur.
- 04) Lorsque le Shark n'est pas connecté par un fil DMX, il fonctionne en tant qu'appareil autonome. Veuillez consulter les pages 14-15 pour de plus amples informations sur le mode automatique.

Un Shark (contrôle sonore)

- 01) Fixez l'effet lumineux à une structure solide. Laissez au moins 0,5 mètre sur tous les côtés pour une bonne circulation d'air.
- 02) Utilisez toujours un câble de sécurité (code de produit 70140 / 70141).
- 03) Branchez le bout du cordon d'alimentation sur une prise secteur.
- 04) Allumez la musique. Si le Shark est réglé sur le contrôle sonore, il réagit au rythme de la musique. Veuillez consulter la page 14 pour de plus amples informations sur les options de contrôle sonore.

Plusieurs Shark (contrôle maître/esclave)

- 01) Fixez l'effet lumineux à une structure solide. Laissez au moins 0,5 mètre sur tous les côtés pour une bonne circulation d'air.
- 02) Utilisez toujours un câble de sécurité (code de produit 70140 / 70141).
- 03) Branchez le bout du cordon d'alimentation sur une prise secteur.
- 04) Utilisez un fil XLR à 3 broches pour raccorder le Shark et les autres appareils.

Les broches :



- 01) Terre
- 02) Signal (-)
- 03) Signal (+)

- 05) Reliez les unités conformément au schéma (schéma 03). Connectez un câble DMX entre la sortie (OUT) DMX de la première unité et l'entrée (IN) DMX de la seconde unité. Répétez l'opération pour connecter la seconde, la troisième et la quatrième unité. Vous pouvez utiliser les mêmes fonctions sur l'appareil maître, comme cela est décrit aux pages 14-15 (programme automatique ou contrôle sonore). Cela signifie que vous pouvez définir le mode d'opération que vous voulez sur l'appareil maître et faire en sorte que tous les appareils esclaves réagissent de la même manière.

Plusieurs Shark (configuration maître/esclave)



Schéma 03

Plusieurs Shark (contrôle DMX)

- 01) Fixez l'effet lumineux à une structure solide. Laissez au moins 0,5 mètre sur tous les côtés pour une bonne circulation d'air.
- 02) Utilisez toujours un câble de sécurité (code de produit 70140 / 70141).
- 03) Utilisez un fil XLR à 3 broches pour raccorder les Shark et autres appareils.

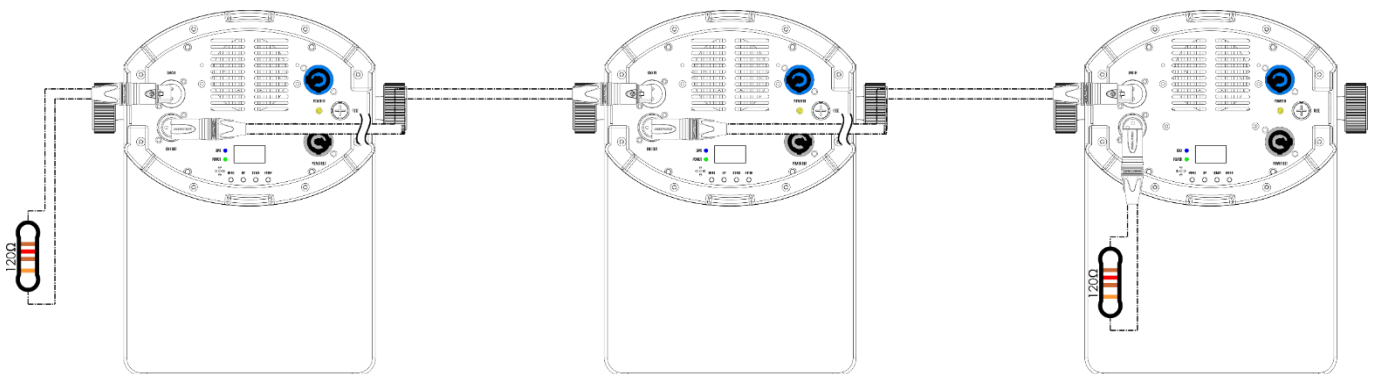
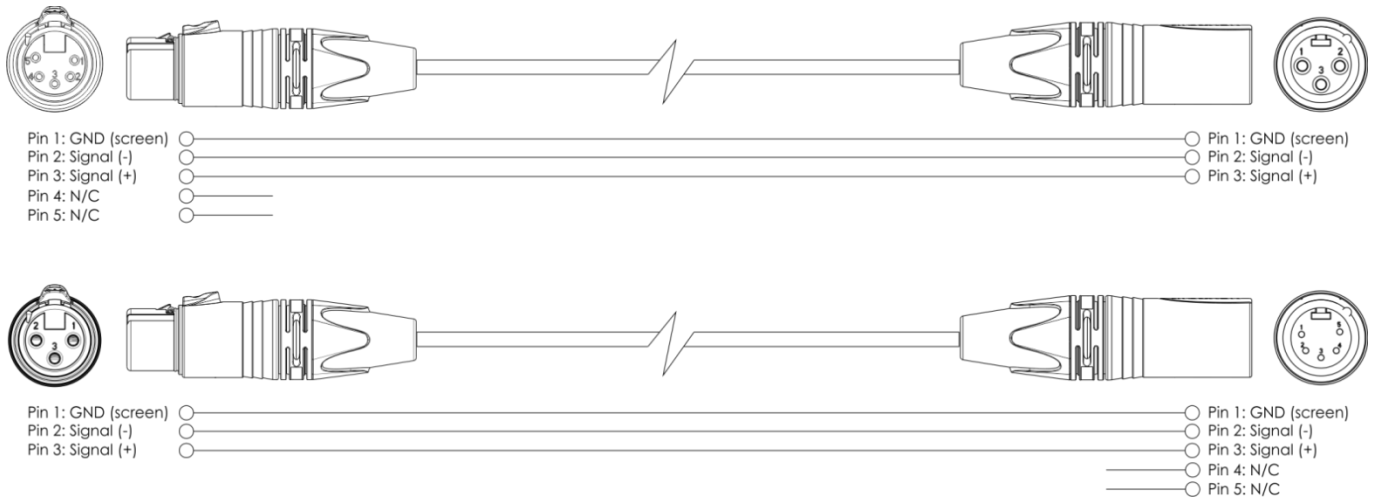

- 04) Raccordez les appareils entre elles conformément au schéma (Fig. 4), puis connectez un fil DMX entre la prise (OUT) DMX du premier appareil et la prise (IN) DMX du second appareil. Répétez l'opération pour connecter la seconde, la troisième et la quatrième unité.
- 05) Alimentation électrique : connectez les cordons d'alimentation électrique aux prises IEC de chaque unité, puis branchez leurs autres bouts aux prises secteur adéquates, en commençant par la première unité. N'alimentez pas le système avant de l'avoir correctement configuré et connecté.

Plusieurs Shark (configuration DMX)



Schéma 04

Remarque : reliez tous les câbles avant de connecter à l'alimentation électrique

Connexion de l'appareil

Vous allez avoir besoin d'une ligne de données sérielle pour générer des shows lumineux, que ce soit pour contrôler un ou plusieurs appareils par le biais d'une console DMX-512 ou pour synchroniser des shows basés sur au moins deux appareils configurés préalablement en mode maître / esclave. Le nombre combiné de canaux requis par tous les appareils sur une ligne de données sérielle détermine le nombre d'appareils que cette ligne peut prendre en charge.

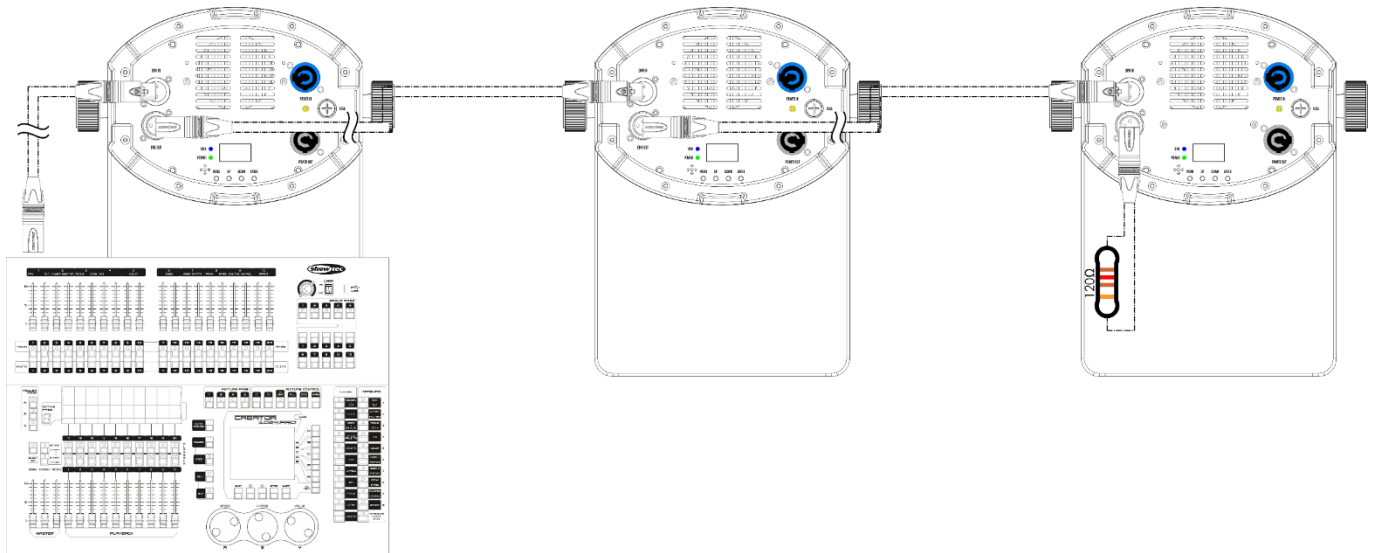
Important : Les appareils reliés à une ligne de données sérielle doivent être configurés en série sur une seule ligne. Pour se conformer à la norme EIA-485, il est important de ne pas connecter plus de 30 appareils à une seule ligne de données sérielle. Le fait de connecter plus de 30 appareils sans recourir à un répartiteur opto-isolé DMX pourrait en effet détériorer le signal DMX numérique.



Distance maximum de ligne DMX recommandée : 100 mètres.

Nombre maximum de Shark Barrel One recommandé sur une ligne DMX : 30.

Nombre maximum d'appareils recommandé sur une liaison d'alimentation en 110 V : 13.

Nombre maximum d'appareils recommandé sur une liaison d'alimentation en 240V : 25.

Câblage des données

Pour relier des appareils entre eux, vous devez utiliser des câbles de données. Vous pouvez soit acheter des câbles DMX DAP Audio certifiés directement auprès d'un revendeur / distributeur, soit en fabriquer vous-même. Si vous choisissez cette solution, veuillez utiliser des câbles de données pouvant gérer un signal de haute qualité et étant peu sensibles aux interférences électromagnétiques.

Câbles de données DMX DAP Audio

- Câble de microphone basique DAP Audio multi emploi. XLR/M 3 broches > XLR/F 3 broches **Code de produit** FL01150 (1,5 m), FL013 (3 m), FL016 (6 m), FL0110 (10 m), FL0115 (15 m), FL0120 (20 m).
- Câble de données de type X DAP Audio XLR / M 3 broches > XLR / F 3 broches. **Code de produit** FLX0175 (0,75 m), FLX01150 (1,5 m), FLX013 (3 m), FLX016 (6 m), FLX0110 (10 m).
- Câble DAP Audio, idéal pour les utilisateurs exigeants, bénéficiant d'une qualité audio exceptionnelle et de connecteurs fabriqués par Neutrik®. **Code de produit** FL71150 (1,5 m), FL713 (3 m), FL716 (6 m), FL7110 (10 m).
- Câble DAP Audio, idéal pour les utilisateurs exigeants, bénéficiant d'une qualité audio exceptionnelle et de connecteurs fabriqués par Neutrik®. **Code de produit** FL7275 (0,75 m), FL72150 (1,5 m), FL723 (3 m), FL726 (6 m), FL7210 (10 m).
- Câble 110 ohms DAP Audio avec transmission des signaux numériques. **Code de produit** FL0975 (0,75 m), FL09150 (1,5 m), FL093 (3 m), FL096 (6 m), FL0910 (10 m), FL0915 (15 m), FL0920 (20 m).
- Adaptateur DMX DAP Audio : 3 broches / 5 broches. **Code de produit** FLA30.

Le Shark Barrel One peut être utilisé avec une console de contrôle en **mode contrôle** ou sans console en **mode autonome**.

Panneau de commande

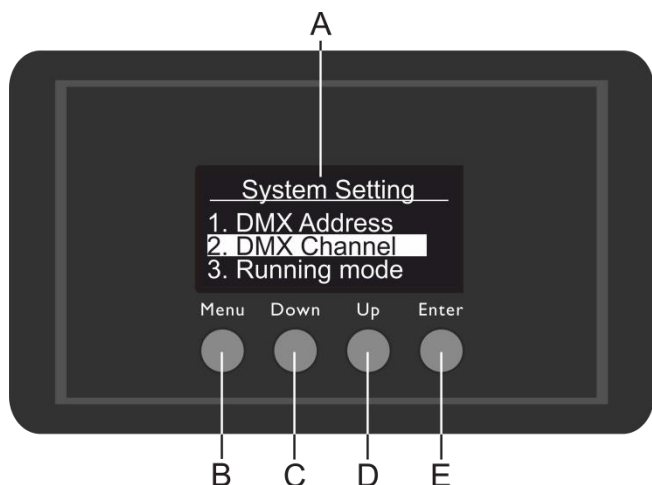

- A) Écran OLED
- B) Bouton MENU
- C) Bouton DOWN
- D) Bouton UP
- E) Bouton ENTER

Schéma 05

Mode de contrôle DMX

Les appareils adressés individuellement sur un câble et connectés à la console de contrôle. Les appareils répondent au signal DMX de la console de contrôle. Si vous avez sélectionné et sauvegardé une adresse DMX, la console de contrôle l'affiche la fois suivante.

Adressage DMX

Le panneau de commande situé sur la face avant de la base vous permet d'assigner l'adresse DMX à l'appareil. Il s'agit du premier canal à partir duquel le Shark répond à la console de contrôle.

Si vous utilisez la console, retenez que l'appareil est doté de **14** canaux.

Si vous utilisez plusieurs Shark, assurez-vous de définir correctement les adresses DMX.

Ainsi, l'adresse DMX du premier Shark devrait être **1 (001)** ; celle du second devrait être **1+14 = 15 (015)** ; celle du troisième devrait être **15+14 = 29 (029)**, etc. Assurez-vous qu'il n'y a pas de superposition entre les canaux pour pouvoir contrôler chaque Shark correctement.

Si un ou deux Shark partagent une même adresse, ils fonctionneront de la même manière.

Contrôle :

Après avoir défini les adresses de tous les Shark, vous pouvez commencer à les faire fonctionner par le biais de votre console d'éclairage.

Remarque : Une fois allumé, le Shark détecte automatiquement si des données DMX 512 sont reçues ou non. Le problème peut être lié au fait que :

- le câble XLR venant du contrôleur n'est pas connecté à l'entrée du Shark.
- la console de contrôle n'est pas branchée ou est défectueuse, le câble ou le connecteur est défectueux ou les câbles de signaux sont permutés dans la prise entrante.

Remarque : il faut installer une fiche XLR (120 ohms) dans le dernier appareil afin d'assurer une transmission correcte sur la ligne de transmission de données DMX.



L'écran s'éteint au bout de 15 secondes



Si vous n'appuyez sur aucun bouton pendant 15 secondes, l'écran s'éteindra.

Pour allumer l'écran, appuyez sur le bouton **MENU, DOWN, UP** ou **ENTER**.

Une fois que vous avez appuyé sur ce bouton, l'écran s'allume.

Vue d'ensemble

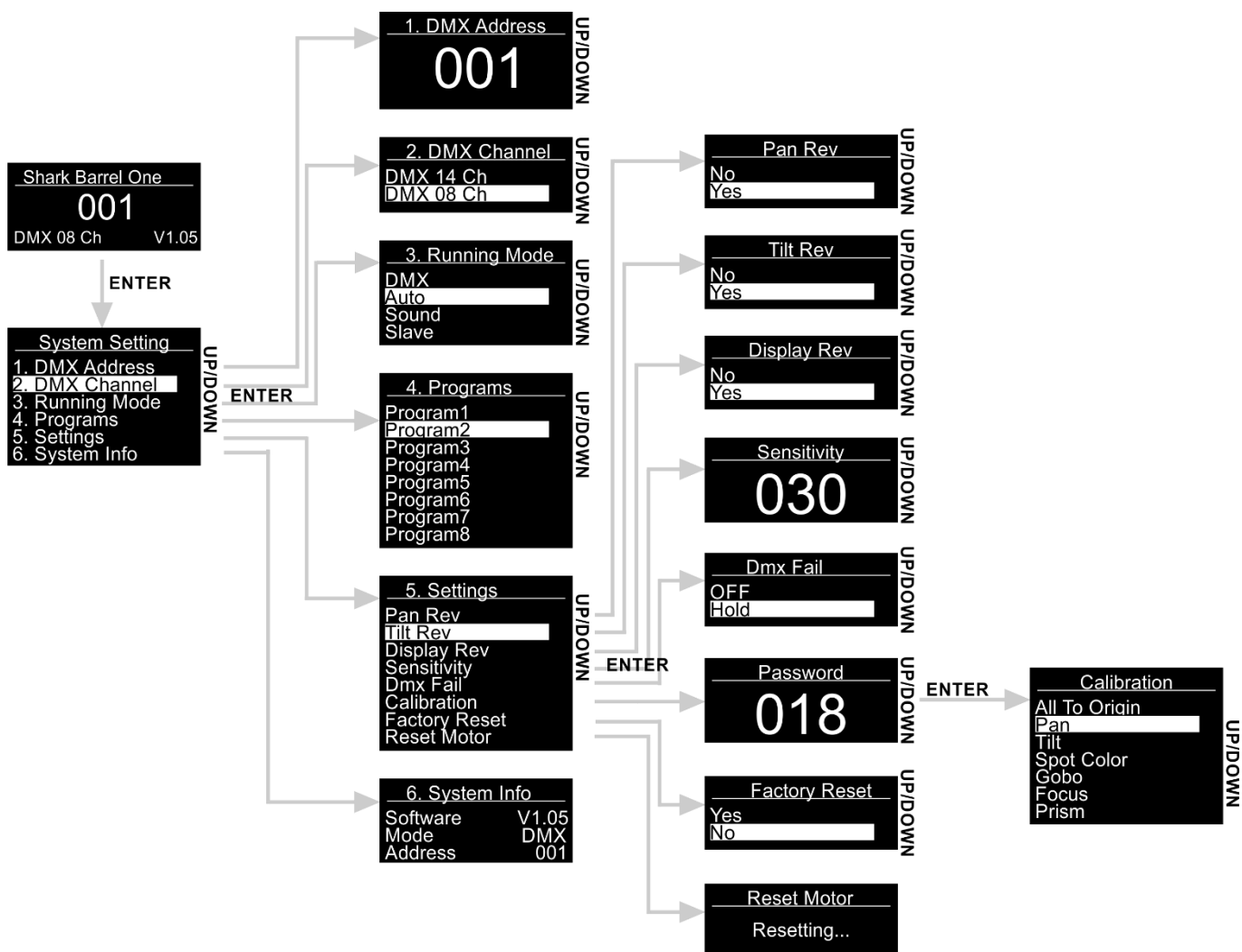

Options du menu principal

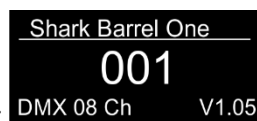

- 01) Lorsqu'il s'allume, le Shark affiche le numéro de sa version en cours :
- 02) Appuyez sur le bouton **ENTER** pour ouvrir le menu principal.
- 03) Appuyez sur les boutons **UP / DOWN** pour parcourir le menu. L'écran affiche :



- 04) Appuyez sur le bouton **ENTER** pour ouvrir le menu souhaité.
- 05) Appuyez sur le bouton **MENU** pour revenir sur le menu précédent.

1. Adresse DMX

Ce menu vous permet de définir l'adresse DMX.

- 01) Sur le menu principal, appuyez sur les boutons **UP / DOWN** jusqu'à ce que l'écran DMX ADDRESS .
- 02) Appuyez sur le bouton **ENTER** pour ouvrir le menu.
- 03) Appuyez sur les boutons **UP / DOWN** pour sélectionner l'adresse requise entre 001 - 512.
- 04) Appuyez sur le bouton **ENTER** pour confirmer l'adresse.

2. Canaux DMX

Dans ce menu, vous pouvez choisir une configuration DMX.

- 01) Sur le menu principal, appuyez sur les boutons **UP / DOWN** jusqu'à ce que l'écran affiche DMX CHANNEL.
- 02) Appuyez sur le bouton **ENTER** pour ouvrir le menu. L'écran affiche :

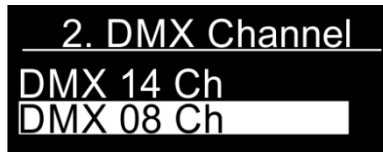

- 03) Appuyez sur les boutons **UP / DOWN** pour choisir entre les 8 ou 14 canaux DMX.
- 04) Appuyez sur le bouton **ENTER** pour confirmer les canaux DMX voulus.

3. Mode d'utilisation

Ce menu vous permet de régler le mode de fonctionnement souhaité.

- 01) Sur le menu principal, appuyez sur les boutons **UP / DOWN** jusqu'à ce que l'écran affiche RUNNING MODE.
- 02) Appuyez sur le bouton **ENTER** pour ouvrir le menu.
- 03) Appuyez sur les boutons **UP / DOWN** pour choisir l'un des 4 modes d'utilisation. L'écran affiche :

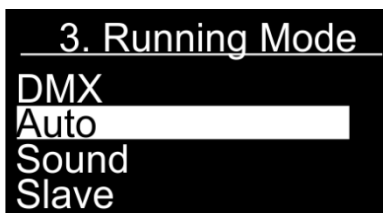

- 04) Les modes de fonctionnement sont les suivants :
 - DMX : Mode DMX
 - Auto : Le Shark utilisera les programmes intégrés.
 - Sound : Le Shark réagira au rythme de la musique de fond.
 - Slave : S'il est réglé sur Slave (Esclave), le Shark réagira comme l'appareil maître.
- 05) Appuyez sur le bouton **ENTER** pour confirmer votre choix.

4. Programmes

Grâce à ce menu, vous pouvez utiliser des programmes intégrés individuels.

- 01) Sur le menu principal, appuyez sur les boutons **UP / DOWN** jusqu'à ce que l'écran affiche PROGRAMS.
- 02) Appuyez sur le bouton **ENTER** pour ouvrir le menu.
- 03) Appuyez sur les boutons **UP / DOWN** pour choisir l'un des 8 programmes intégrés. L'écran affiche :

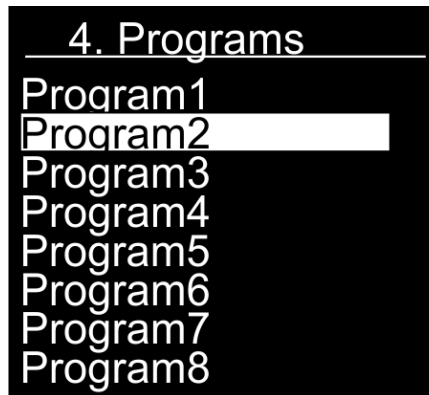

- 04) Appuyez sur le bouton **ENTER** pour confirmer votre choix.
- 05) L'appareil exécute à présent le programme intégré souhaité.

5. Réglages

Ce menu vous permet de régler les paramètres du Shark.

- 01) Sur le menu principal, appuyez sur les boutons **UP / DOWN** jusqu'à ce que l'écran affiche SETTINGS.
- 02) Appuyez sur le bouton **ENTER** pour ouvrir le menu.
- 03) Appuyez sur les boutons **UP / DOWN** pour sélectionner le sous-menu désiré. L'écran affiche :

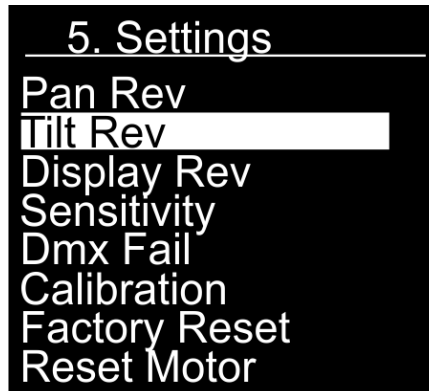

- 04) Appuyez sur le bouton **ENTER** pour entrer dans le sous-menu souhaité.
- 05) Les sous-menus sont :
 - Pan Rev : Inversion de l'orientation. Appuyez sur les boutons **UP / DOWN** pour choisir entre YES et NO.
 - Tilt Rev : Inversion de l'inclinaison. Appuyez sur les boutons **UP / DOWN** pour choisir entre YES et NO.
 - Display Rev : Inversion de l'écran Appuyez sur les boutons **UP / DOWN** pour choisir entre YES et NO.
 - Sensibilité : Sensibilité au son. Appuyez sur les boutons **UP / DOWN** pour sélectionner la sensibilité requise de 0 à 100, de OFF à sensibilité sonore élevée.
 - Problème de DMX : Vous pouvez modifier le comportement de l'appareil en cas de problème de signaux DMX. Appuyez sur les boutons **UP / DOWN** pour choisir entre OFF et HOLD. Si vous avez choisi OFF, l'appareil s'éteint en cas de problème de signal DMX. Si vous avez choisi HOLD, l'appareil utilise le dernier signal DMX qui fonctionnait correctement avant le problème, afin d'éviter toute interruption.
 - Calibration (étalonnage) : Veuillez consulter la page 16 pour de plus amples informations.

- Factory Reset : Reprend les paramètres d'usine par défaut. Appuyez sur les boutons **UP / DOWN** pour choisir entre NO et YES.
 - Reset Motor : Remet le moteur en charge du déplacement de la tête mobile.
- 06) Lorsque vous avez réglé les paramètres, appuyez sur le bouton **ENTER** pour les sauvegarder.

5.1. Étalonnage

Grâce à ce menu, vous pouvez définir le mouvement initial et les paramètres de couleur du Shark.

- 01) Si vous avez choisi CALIBRATION (étalonnage - Cf. page 16), appuyez sur le bouton **ENTER** pour ouvrir le menu.
- 02) Vous devez maintenant indiquer le mot de passe afin d'accéder au menu. Appuyez sur les boutons **UP / DOWN** jusqu'à ce que l'écran indique **018** et appuyez sur la touche **ENTER** pour confirmer. L'écran affiche :



- 03) Les sous-menus sont :
- All To Origin : Reprend les paramètres d'étalonnage d'usine par défaut.
 - Pan : Régler la position d'orientation initiale.
 - Tilt : Régler la position d'inclinaison initiale.
 - Spot color : Régler la couleur initiale.
 - Gobo : Régler le gobo initial.
 - Focus : Régler la mise au point initiale.
 - Prism : Régler la position initiale du prisme.
- 04) Après avoir choisi l'option que vous voulez régler, appuyez sur le bouton **ENTER** pour ouvrir le menu. Les plages de réglage sont de 0 à 120 (pour l'orientation et l'inclinaison) et de 0 à 255 (pour la couleur du projecteur, le gobo, la mise au point et le prisme).
- 05) Appuyez sur les boutons **UP / DOWN** pour définir les paramètres, et appuyez sur le bouton **ENTER** pour enregistrer les modifications.

6. Informations système

Grâce à ce menu, vous pouvez surveiller le statut du Shark.

- 01) Sur le menu principal, appuyez sur les boutons **UP / DOWN** jusqu'à ce que l'écran affiche SYSTEM INFO.
- 02) Appuyez sur le bouton **ENTER** pour ouvrir le menu. L'écran affiche :

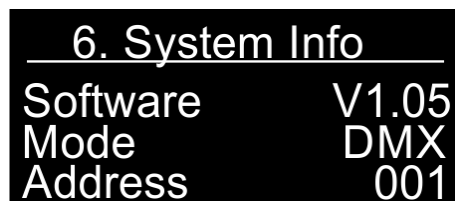

- 03) Il est maintenant possible d'afficher la version actuelle du logiciel, le mode de fonctionnement actuel et l'adresse d'allumage du système DMX.

Canaux DMX

8 canaux

Canal 1 – Mouvement horizontal (orientation)

0 - 199	Orientation
200 - 255	Rebondissement de l'orientation (le moteur fait des va-et-vient), de lent à rapide

Canal 2 – Mouvement vertical (inclinaison)

0 - 125	Inclinaison
126 - 185	Rotation d'inclinaison dans le sens des aiguilles d'une montre, allant de lente à rapide
186 - 190	Arrêt
191 - 250	Rotation d'inclinaison dans le sens inverse des aiguilles d'une montre, allant de lente à rapide
251 - 255	Rebondissement de l'inclinaison (le moteur fait des va-et-vient), de lent à rapide

Canal 3 – Vitesse de l'orientation / l'inclinaison

(Le canal 1 doit être réglé sur une valeur comprise entre 1 et 199 et le canal 2 entre 1 et 125 )

0 - 255	De la vitesse max. (0) à la vitesse min. (255)
---------	--

Canal 4 – Variateur d'intensité

0 - 255	Variateur d'intensité allant de sombre à clair
---------	--

Canal 5 – Obturateur / stroboscope

(Le canal 4 doit être réglé sur une valeur comprise entre 1 et 255 )

0 - 4	Obturateur ouvert
5 - 250	Intensité du stroboscope allant de lent à rapide (0-25Hz)
251 - 255	Obturateur ouvert

Canal 6 – Mise au point

0 - 255	Réglage continu passant d'une position éloignée à proche
---------	--

Canal 7 – Programmes intégrés (le canal 4 doit être réglé sur une valeur comprise entre 1 et 255)

0 - 10	Pas de fonction
11 - 20	Programme 1
21 - 40	Programme 2
41 - 60	Programme 3
51 - 70	Programme 4
71 - 80	Programme 5
81 - 100	Programme 6
101 - 110	Programme 7
111 - 130	Programme 8
131 - 150	Programme 9
151 - 160	Programme 10
161 - 170	Programme 11
171 - 180	Programme 12
181 - 255	Contrôle sonore

Canal 8 – Programmes intégrés (le canal 4 doit être réglé sur une valeur comprise entre 1 et 255)

0 - 10	Pas de fonction
11 - 20	Programme 1 X/Y
21 - 40	Programme 2 X/Y
41 - 60	Programme 3 X/Y
51 - 70	Programme 4 X/Y
71 - 80	Programme 5 X/Y
81 - 90	Programme 6 X/Y
91 - 230	Contrôlé par le son X/Y, de sensibilité allant de faible à élevée

231 - 240	Réinitialisation (10 sec)
241 - 255	Pas de fonction

14 canaux

Canal 1 – Mouvement horizontal (orientation)

0 - 199	Orientation
200 - 255	Rebondissement de l'orientation (le moteur fait des va-et-vient), de lent à rapide

Canal 2 – Orientation fine 16 bits

Canal 3 – Mouvement vertical (inclinaison)

0 - 125	Inclinaison
126 - 185	Rotation d'inclinaison dans le sens des aiguilles d'une montre, allant de lente à rapide
186 - 190	Arrêt
191 - 250	Rotation d'inclinaison dans le sens inverse des aiguilles d'une montre, allant de lente à rapide
251 - 255	Rebondissement de l'inclinaison (le moteur fait des va-et-vient), de lent à rapide

Canal 4 – Inclinaison fine 16 bits

Canal 5 – Vitesse de l'orientation / l'inclinaison

(Le canal 1 doit être réglé sur une valeur comprise entre 1 et 199 et le canal 3 entre 1 et 125 ⚠)

0 - 255	De la vitesse max. (0) à la vitesse min. (255)
---------	--

Canal 6 – Variateur d'intensité

0 - 255	Variateur d'intensité allant de sombre à clair
---------	--

Canal 7 – Obturateur / stroboscope

(Le canal 4 doit être réglé sur une valeur comprise entre 1 et 255 ⚠)

0 - 4	Obturateur ouvert
5 - 250	Intensité du stroboscope allant de lent à rapide (0-25Hz)
251 - 255	Obturateur ouvert

Canal 8 – Roue colorée ⚠ le variateur et l'obturateur doivent être ouverts ⚠

0 - 4	Ouverture / Blanc
5 - 12	Blanc / Jaune
13 - 20	Jaune
21 - 28	Jaune / Rose
29 - 36	Rose
37 - 44	Rose / Vert
45 - 528	Vert
53 - 60	Vert / Rouge
61 - 68	Rouge
69 - 76	Rouge / Cyan
77 - 84	Cyan
85 - 92	Cyan / Vert clair
93 - 100	Vert clair
101 - 108	Vert clair / Orange
109 - 116	Orange
117 - 124	Orange / UV
125 - 132	UV
133 - 139	Ouverture / Blanc
140 - 195	Rotation dans le sens des aiguilles d'une montre, allant de lente à rapide
196 - 199	Stop

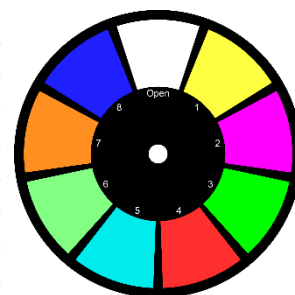

200 - 255 Rotation dans le sens inverse des aiguilles d'une montre, allant de rapide à lente

Canal 9 – Roue de gobo ⚠ le variateur et l'obturateur doivent être ouverts ⚠

0 - 7	Ouverture / Blanc
8 - 19	Gobo 1
20 - 31	Gobo 2
32 - 43	Gobo 3
44 - 55	Gobo 4
56 - 67	Gobo 5
68 - 71	Gobo 6
72 - 79	Gobo 7
80 - 88	Gobo Shake 1 de lent à rapide
89 - 97	Gobo Shake 2 de lent à rapide
98 - 106	Gobo Shake 3 de lent à rapide
107 - 115	Gobo Shake 4 de lent à rapide
116 - 124	Gobo Shake 5 de lent à rapide
125 - 129	Gobo Shake 6 de lent à rapide
130 - 133	Gobo Shake 7 de lent à rapide
134 - 194	Rotation dans le sens des aiguilles d'une montre, allant de rapide à lente
195 - 255	Rotation dans le sens inverse des aiguilles d'une montre, allant de lente à rapide

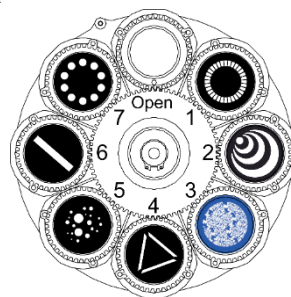

Canal 10 – Rotation du gobo (le canal 9 doit être réglé sur une valeur comprise entre 8 et 255) ⚠

0 - 9	Arrêt
10 - 129	Rotation dans le sens des aiguilles d'une montre, allant de rapide à lente
130 - 134	Arrêt
135 - 255	Rotation dans le sens inverse des aiguilles d'une montre, allant de lente à rapide

Canal 11 – Mise au point

0 - 255	Réglage continu passant d'une position éloignée à proche
---------	--

Canal 12 – Prisme

0 - 128	Ouverture / Blanc
129 - 255	Effet de prisme à 3 facettes

Canal 13 – Programmes intégrés (le canal 6 doit être réglé sur une valeur comprise entre 1 et 255) ⚠

0 - 10	Pas de fonction
11 - 20	Programme 1
21 - 40	Programme 2
41 - 60	Programme 3
51 - 70	Programme 4
71 - 80	Programme 5
81 - 100	Programme 6
101 - 110	Programme 7
111 - 130	Programme 8
131 - 150	Programme 9
151 - 160	Programme 10
161 - 170	Programme 11
171 - 180	Programme 12
181 - 255	Contrôle sonore

Canal 14 – Programmes intégrés (le canal 6 doit être réglé sur une valeur comprise entre 1 et 255 )	
0 - 10	Pas de fonction
11 - 20	Programme 1 X/Y
21 - 40	Programme 2 X/Y
41 - 60	Programme 3 X/Y
51 - 70	Programme 4 X/Y
71 - 80	Programme 5 X/Y
81 - 90	Programme 6 X/Y
91 - 230	Contrôlé par le son X/Y, de sensibilité allant de faible à élevée
231 - 240	Réinitialisation (10 sec)
241 - 255	Pas de fonction

Maintenance

L'utilisateur doit s'assurer que les aspects liés à la sécurité et les installations techniques sont inspectés par un expert chaque année au cours d'un test d'acceptation et une fois par an par une personne qualifiée.

Il faut tenir compte des points suivants durant l'inspection :

- 01) Toutes les vis utilisées pour l'installation de l'appareil ou des parties de celui-ci doivent être bien vissées et ne pas être corrodées.
- 02) Les boîtiers, fixations et systèmes d'installation ne devront comporter aucune déformation.
- 03) Les pièces mécaniques mobiles, les essieux ou les goupilles par exemple, ne devront présenter aucune trace d'usure.
- 04) Les fils d'alimentation ne devront présenter aucune trace de dommage ou de fatigue des matériaux.

Le Shark Barrel One de Showtec ne requiert presque aucune maintenance. Cependant, vous devez veiller à ce que l'appareil reste propre. Si tel n'est pas le cas, la luminosité de l'appareil pourrait être réduite de manière significative. Débranchez la prise de courant puis nettoyez le couvercle à l'aide d'un chiffon humide. Ne plongez sous aucun prétexte l'appareil dans un liquide. Nettoyez la lentille avec un nettoyant vitres et un chiffon doux. N'utilisez ni alcool ni solvants.

La lentille frontale doit être nettoyée chaque semaine car le liquide fumigène tend à accumuler des résidus, ce qui provoque la réduction rapide de la luminosité.

Assurez-vous que les branchements sont propres. Débranchez l'alimentation électrique, puis nettoyez le DMX et les branchements audio à l'aide d'un chiffon humide. Assurez-vous que les connexions sont parfaitement sèches avant de connecter le matériel ou de le brancher à l'alimentation électrique.

Remplacement d'un fusible

Une hausse de tension, un court-circuit ou une alimentation électrique inappropriée peut faire griller un fusible. Si cela arrive, le produit ne pourra en aucun cas fonctionner. Vous devrez alors suivre les indications ci-dessous :

- 01) Débranchez l'appareil de la prise de courant.
- 02) Insérez un tournevis à tête plate dans la rainure située sur le couvercle du fusible. Retirez avec précaution le couvercle.
Cela permet au fusible de sortir de son emplacement.
- 03) Retirez le fusible usagé. S'il est brun ou translucide, c'est qu'il a grillé.
- 04) Insérez le fusible de remplacement dans le porte-fusible. Remettez le porte-fusible. Assurez-vous d'utiliser un fusible de même type et spécification. Consultez l'étiquette des spécifications du produit pour plus de détails.

Remplacement d'un gobo de la roue de gobo rotative

- 01) Déconnectez l'alimentation et placez l'interrupteur sur la position OFF.
- 02) Assurez-vous que la taille du gobo que vous voulez insérer soit identique. Pour vérifier ce point, référez-vous au schéma ci-dessous.



Schéma 06

- 03) Retirez les 3 vis (A).
- 04) Retirez les 4 vis sur le panneau arrière (B).
- 05) Retirez le petit cache (C).
- 06) Retirez les 3 vis (D).
- 07) Faites coulisser le couvercle métallique vers le haut (E).
- 08) Retournez la roue de gobo et le gobo que vous voulez enlever.
- 09) Soulevez délicatement le porte-gobo de 10° puis retirez doucement le gobo de son emplacement.

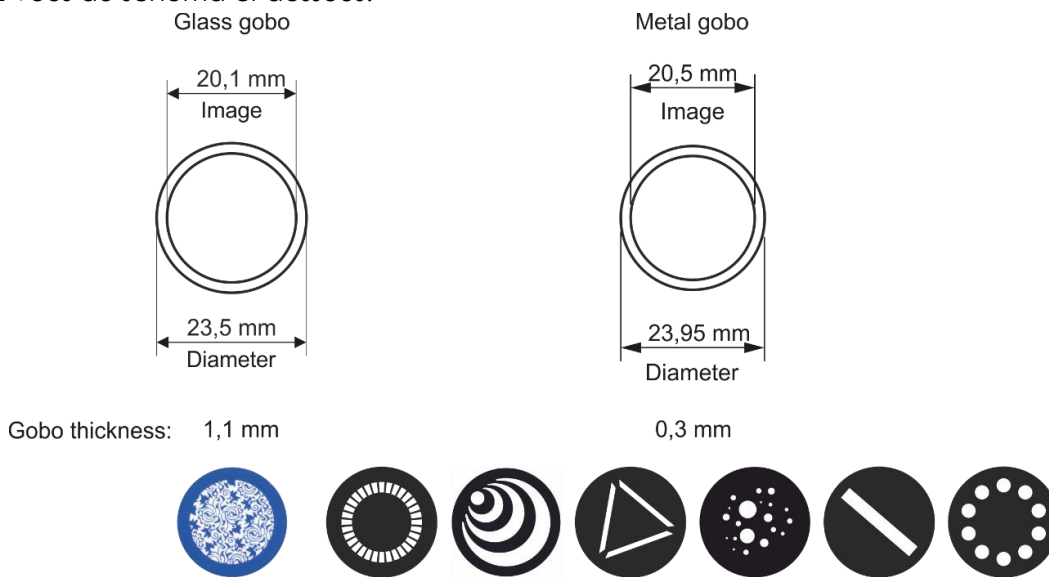

Schéma 7

- 10) Sortez très soigneusement le gobo de son support à l'aide d'une pince.
- 11) Placez le nouveau gobo dans le porte-gobo. Remettez la pince à anneau en place en exerçant une légère pression dessus à l'aide d'une pince.

- 12) Disposez le porte-gobo sous le mécanisme à pression et remettez-le dans son emplacement.
- 13) Reposez les capuchons d'entretien et vissez les vis.

Orientation du gobo en verre

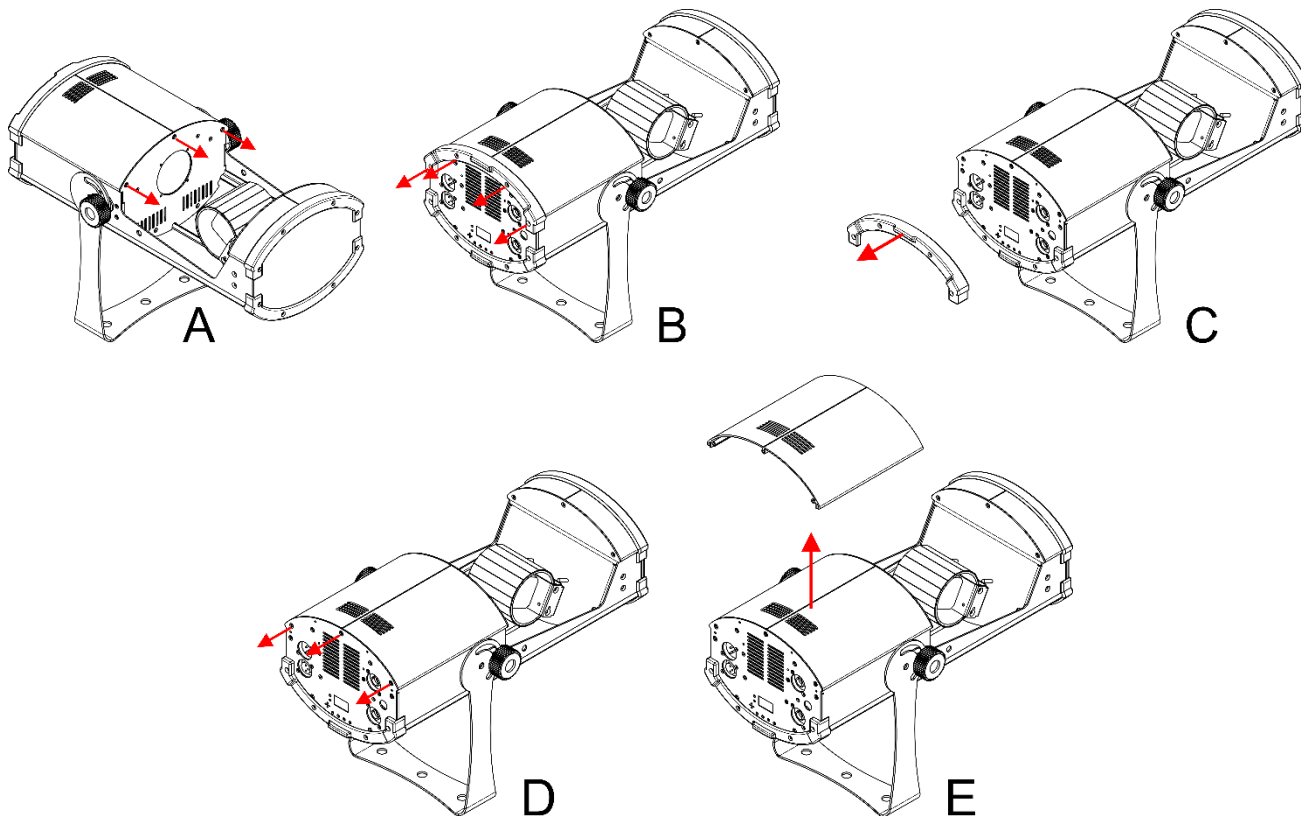
Les gobos en verre à revêtement doivent être insérés de manière à ce que la partie revêtue se trouve du côté du porte-gobo (qui est éloigné du ressort). Les gobos texturés doivent pour leur part être insérés de manière à ce que leur côté lisse se trouve contre le ressort. Le fait de suivre ces règles vous permettra d'obtenir d'excellents résultats lors de la combinaison des gobos rotatifs.

Côté avec revêtement

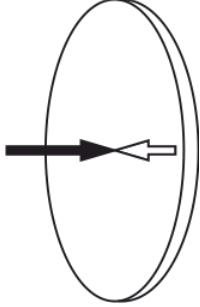

Quand un objet est retenu contre la partie du gobo avec le revêtement, il n'y a pas d'espace entre l'objet et son reflet. Par conséquent, le bord postérieur du gobo ne peut pas être vu si l'on regarde à travers son côté revêtu.

Côté sans revêtement

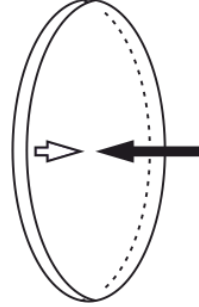

Quand un objet est retenu contre la partie du gobo sans revêtement, il y a un espace entre l'objet et son reflet. Par conséquent, le bord postérieur du gobo peut être vu si l'on regarde à travers son côté sans revêtement.

Roue colorée 1



Schéma 08

Roue de gobo rotative

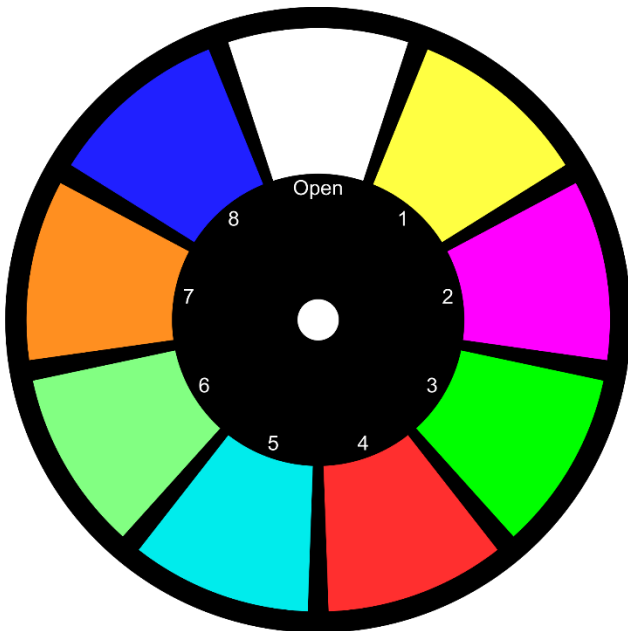

Schéma 9

Résolution des problèmes

Ce guide de résolution des problèmes vise à vous aider à résoudre des problèmes simples.

Pour ce faire, vous devez suivre les étapes suivantes dans l'ordre afin de trouver une solution. Dès que l'appareil fonctionne à nouveau correctement, ne suivez plus les étapes suivantes.

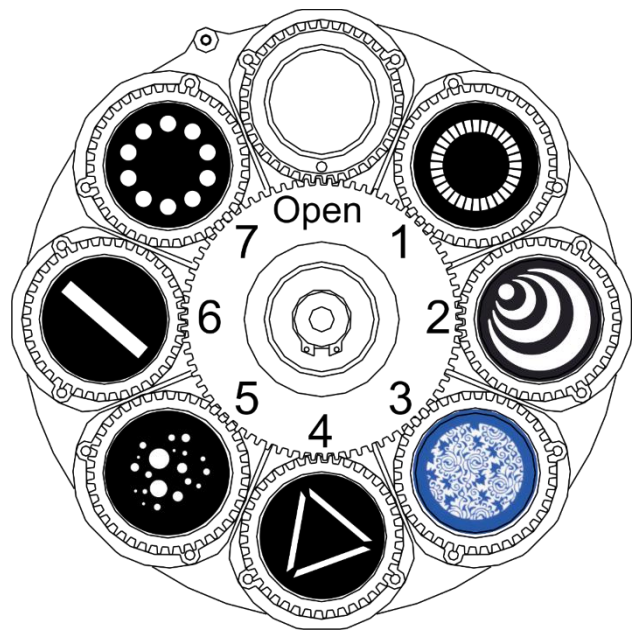
Absence de lumière

Si l'effet lumineux ne fonctionne pas bien, confiez-en la réparation à un technicien.

Il se peut que le problème soit lié : à l'alimentation, aux LEDs, au fusible.

- 01) Alimentation. Vérifiez que l'appareil est branché sur la bonne alimentation.
- 02) LEDs. Rapportez le Shark à votre revendeur Showtec.
- 03) Fusible. Reportez-vous à la page 20 pour mener cela à bien.
- 04) Si tout ce qui est mentionné ci-dessus semble fonctionner correctement, rebranchez l'appareil.
- 05) Si vous ne parvenez pas à déterminer la cause du problème, n'ouvrez en aucun cas l'appareil, vous pourriez l'abîmer et annuler la garantie.
- 06) Rapportez l'appareil à votre revendeur Showtec.

Absence de réponse au DMX

Réponse : Il se peut que le problème soit lié au câble ou aux connecteurs DMX ou à un mauvais fonctionnement de la console de contrôle ou de la carte DMX d'effets lumineux.

- 01) Vérifiez le réglage DMX. Assurez-vous que les adresses DMX sont correctes.
- 02) Vérifiez le câble DMX : débranchez l'appareil, changez le câble DMX puis reconnectez l'appareil à l'alimentation. Essayez à nouveau votre console DMX.
- 03) Déterminez si la console de contrôle ou l'effet lumineux est en cause. La console de contrôle fonctionne-t-elle correctement avec d'autres produits DMX ? Si ce n'est pas le cas, vous devez la faire réparer. Si elle fonctionne correctement avec d'autres produits DMX, amenez le câble DMX et l'effet lumineux à un technicien qualifié.

Problème	Cause(s) probable(s)	Solution(s)
Un ou plusieurs appareils semblent totalement hors d'usage.	L'alimentation est défectueuse.	<ul style="list-style-type: none"> • Vérifiez si l'appareil est allumé et les câbles correctement branchés.
	Le fusible principal a grillé.	<ul style="list-style-type: none"> • Remplacez le fusible.
Les appareils se réinitialisent correctement mais répondent tous à la console de contrôle de manière irrégulière, voire ne lui répondent pas du tout.	La console de contrôle n'est pas connectée.	<ul style="list-style-type: none"> • Connectez la console.
	La sortie XLR à 3 broches de la console de contrôle ne correspond pas à la sortie XLR du premier appareil sur la chaîne DMX (ex. : le signal est inversé).	<ul style="list-style-type: none"> • Installez un câble d'inversion de phase entre la console de contrôle et le premier appareil sur la liaison.
Les appareils se réinitialisent correctement mais ils répondent tous à la console de manière irrégulière, voire ne lui répondent pas du tout.	Données de mauvaise qualité.	<ul style="list-style-type: none"> • Vérifiez la qualité des données. Si elle est très inférieure à 100 %, le problème peut être dû à une mauvaise connexion de la ligne, à des câbles de mauvaise qualité ou cassés, à l'absence d'un bouchon de terminaison ou encore au fait qu'un appareil perturbe la liaison.
	Mauvaise connexion de ligne	<ul style="list-style-type: none"> • Vérifiez les branchements et les câbles. Remédiez aux mauvais branchements. Réparez ou remplacez les câbles abîmés.
	La ligne ne se termine pas sur un bouchon de terminaison de 120 ohms.	<ul style="list-style-type: none"> • Insérez un bouchon de terminaison dans le jack de sortie du dernier appareil de la liaison.
	Adressage incorrect des appareils.	<ul style="list-style-type: none"> • Vérifiez le réglage des adresses.
	L'un des appareils est défectueux et perturbe la transmission des données sur la liaison.	<ul style="list-style-type: none"> • Shuntez les appareils un par un, jusqu'à ce que le système fonctionne à nouveau : débranchez les deux prises et branchez-les directement l'une dans l'autre. • Faites réviser l'appareil défectueux par un technicien qualifié.
L'obturateur se ferme soudainement	Les appareils ont des sorties XLR à 3 broches qui ne correspondent pas (broches 2 et 3 inversées).	<ul style="list-style-type: none"> • Installez un câble d'inversion de phase entre les appareils ou permutez les broches 2 et 3 de l'appareil qui se comporte de manière irrégulière
	La roue colorée, la roue de gobo ou un gobo en particulier n'est plus à sa position initiale, ce qui oblige l'appareil à réinitialiser l'effet.	<ul style="list-style-type: none"> • Contactez un technicien si le problème persiste.
Pas de lumière ou les LEDs s'éteignent de manière intermittente	L'appareil est trop chaud.	<ul style="list-style-type: none"> • Laissez-le refroidir. • Assurez-vous que les orifices d'aération ne sont pas obstrués. • Allumez la climatisation.
	Les LEDs sont abîmées	<ul style="list-style-type: none"> • Débranchez le projecteur et ramenez-le à votre revendeur.
	Les réglages de l'alimentation ne correspondent pas à la tension et à la fréquence C.A.	<ul style="list-style-type: none"> • Déconnectez l'appareil. Vérifiez les réglages et modifiez-les si nécessaire.

Caractéristiques du produit

Modèle :	Shark Barrel One de Showtec
Tension d'entrée :	100 - 240 V C.A. 50 / 60Hz
Consommation :	137W max. à pleine puissance
Raccordement DMX :	30 pcs
Fusible :	F4AL/250V
Dimensions :	430 x 250 x 297 mm (l x L x H)
Poids :	6,6 kg
Fonctionnement et programmation :	
Broche du signal OUT :	Broche 1 (terre), broche 2 (-), broche 3 (+)
Mode DMX	8, 14 canaux
Entrée de signal :	Prise XLR mâle à 3 broches
Sortie de signal :	Prise XLR femelle à 3 broches
Effets électromécaniques :	
Source lumineuse :	Module de LED blanche 100 W
Ouverture angulaire :	18°
Orientation :	0 - 160°
Inclinaison :	0 - 360°
Résolution orientation / inclinaison :	16 bits
Variateur d'intensité :	0 - 100 % (variateur d'intensité linéaire)
Stroboscope :	0 - 25Hz
Protocole de contrôle :	DMX-512
Contrôle DMX :	Via une console DMX standard
Intégré :	Affichage OLED facile à configurer
Focus : motorisée	
Modes de contrôle :	Autonome, contrôle sonore, maître /esclave, DMX-512
Boîtier :	Métal noir & plastique ignifuge
Refroidissement :	Convection forcée
Prises d'alimentation :	Sortie et entrée du connecteur d'alimentation Pro power
Prises de transmission des données	Prise IN et OUT XLR à 3 broches
Roue colorée	(8 couleurs + Blanc, effet arc-en-ciel)
Roue de gobo	7 gobos rotatifs + open, rotation, Gobo Shake, Gobo Flow Scroll
Prisme à 3 facettes	
Technologie IFS	
IP20	
Température ambiante max. t_a :	De -5 °C à 40 °C
Température max. du boîtier t_b :	80 °C
Distance minimum :	
Distance minimum des surfaces inflammables :	0,5 m
Distance minimum de l'objet éclairé :	1 m

La conception et les caractéristiques du produit sont soumises à modification sans avis préalable.



Site web : www.Showtec.info
 Adresse électronique : service@highlite.com

Dimensions

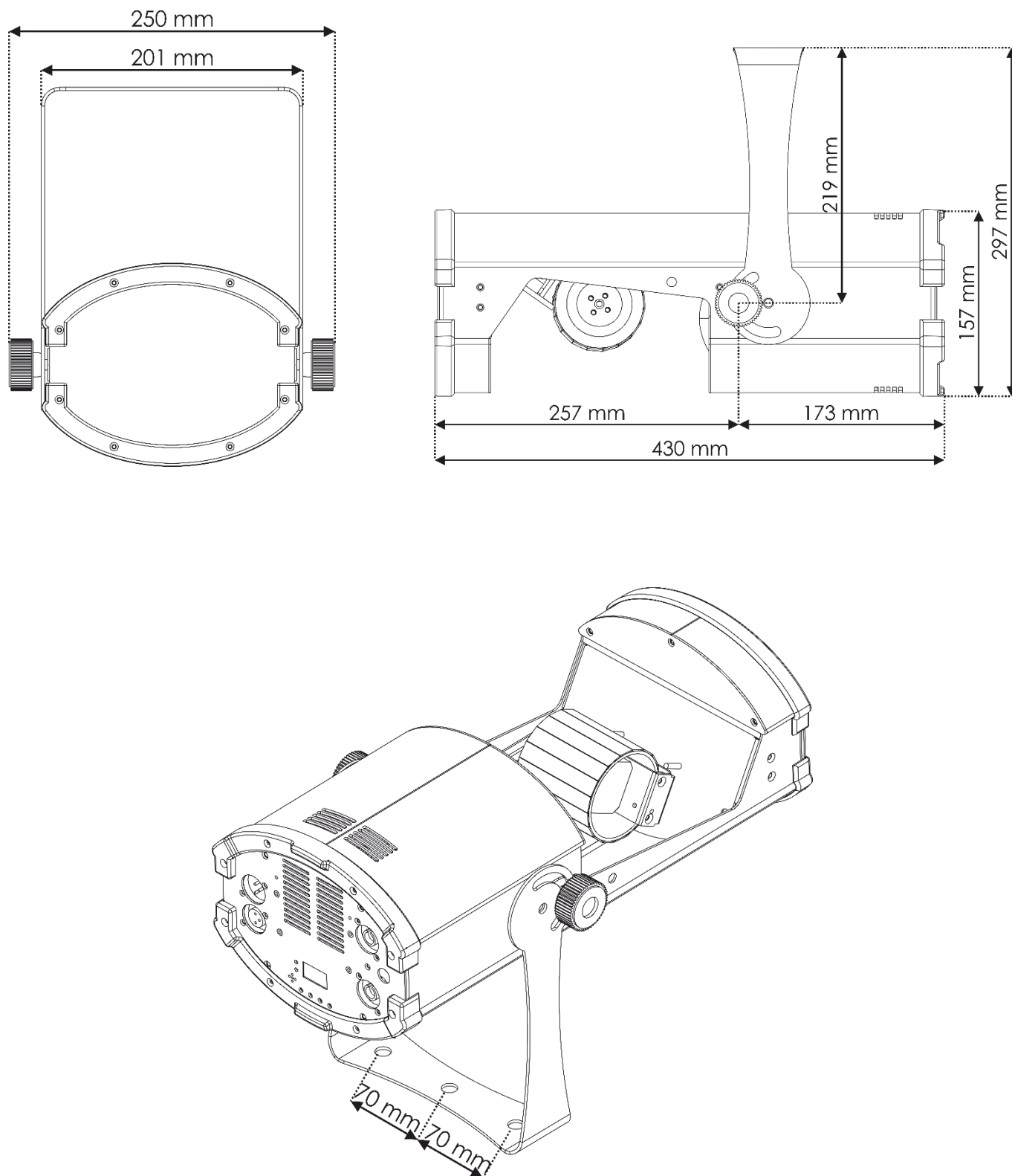



©2019 Showtec