

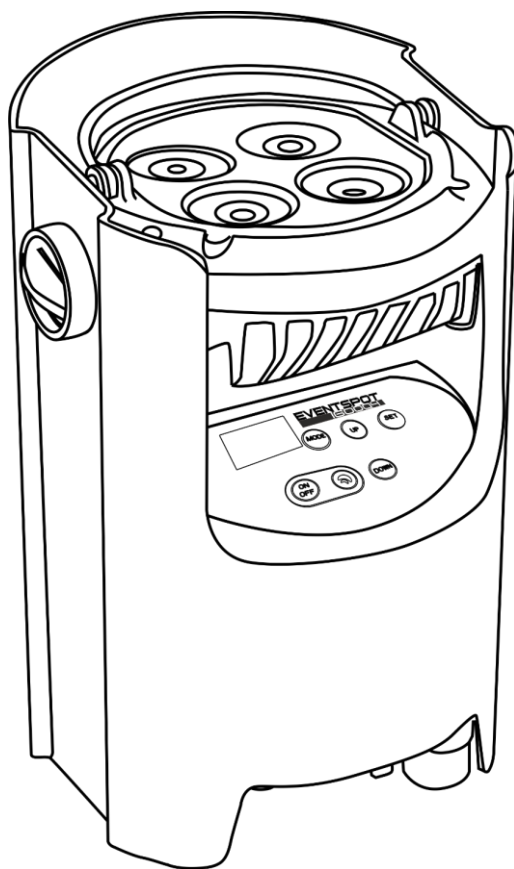

MANUEL D'UTILISATEUR



FRANÇAIS

EventSpot 1600 Q4 V1

Code commande : 44050

Table des matières

Avertissement	3
Consignes de sécurité.....	3
Conditions d'utilisation.....	5
Fixation.....	5
Branchement à la prise secteur.....	6
Instructions de renvoi.....	7
Réclamations.....	7
Description du système	8
Accessoires en option.....	8
Présentation.....	9
Partie inférieure.....	9
Panneau arrière.....	10
Installation	10
Réglage et utilisation	10
Charge de la batterie intégrée.....	10
Modes de contrôle.....	11
Un EventSpot (mode manuel).....	11
Un EventSpot (programme automatique).....	11
Un EventSpot (programmes intégrés).....	11
Plusieurs EventSpot (contrôle maître / esclave).....	12
Plusieurs EventSpot (contrôle DMX).....	13
Plusieurs EventSpot (contrôle DMX sans fil).....	14
Connexion de l'EventSpot 1600 Q4 à l'émetteur de signal DMX sans fil.....	15
Déconnexion de l'émetteur de signaux W-DMX.....	15
Connexion de l'appareil.....	16
Câblage des données.....	16
Panneau de commande.....	17
Mode de contrôle DMX.....	17
Adressage DMX.....	17
Aperçu du menu.....	18
Options du menu principal.....	19
1. Adresse DMX / configuration DMX / signal DMX.....	19
2. Manuel.....	20
3. Programme automatique.....	20
4. Programmes intégrés.....	20
5. Maître / esclave.....	21
6. Réglages.....	21
6.1. Choix de courbe.....	22
6.2. Vitesse du variateur d'intensité.....	23
6.3. Dysfonctionnement du mode DMX.....	23
6.4. Durée de fonctionnement.....	23
6.5. Synchronisation DMX.....	24
6.6. Lock (verrouillage).....	24
6.7. Étalonnage.....	24
6.8. Paramètres d'usine.....	25
7. Informations.....	25
Télécommande de contrôle optionnelle.....	26
Programme automatique.....	27
Programmes intégrés.....	27
Mode manuel.....	27
Canaux DMX.....	28
4 canaux.....	28
6 canaux.....	28
10 canaux.....	28

Maintenance30

Résolution des problèmes31

 Absence de lumière.....31

 Absence de réponse au DMX.....31

Caractéristiques du produit.....33

Dimensions.....34

Remarques.....35

Avertissement



Pour votre propre sécurité, veuillez lire attentivement ce manuel de l'utilisateur!



Consignes de déballage

Dès réception du produit, ouvrir la boîte en carton avec précautions et en vérifier le contenu. Veiller à ce que toutes les pièces s'y trouvent et soient en bon état. Si une pièce a été endommagée lors du transport ou que le carton lui-même présente des signes de mauvaise manipulation, en informer aussitôt le revendeur et conserver le matériel d'emballage pour vérification. Conserver la boîte en carton et tous les matériaux d'emballage. Si un appareil doit être renvoyé à l'usine, il est important de le remettre dans sa boîte et son emballage d'origine.

Le contenu expédié comprend :

- EventSpot 1600 Q4
- 1 Fixation Quick-lock
- Manuel d'utilisateur

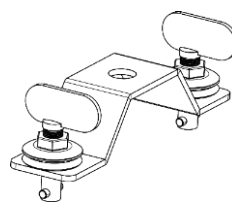
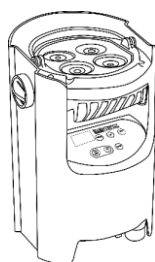

Longévité prévue des LED

La luminosité des LEDs décline graduellement au fil du temps. La CHALEUR est le facteur principal qui accélère cette perte de luminosité. Emballées en groupes, les LEDs supportent des températures d'utilisation plus élevées que dans des conditions optimales ou singulières. Pour cette raison, le fait d'utiliser des LEDs de couleur à leur intensité maximale réduit significativement leur durée de vie. Si le prolongement de cette durée de vie est pour vous une priorité, prenez soin d'utiliser les LEDs à des températures inférieures, Notamment en tenant compte des conditions climatiques ou de l'intensité de projection en général.



ATTENTION!

**Conservez l'appareil à l'abri de la pluie et de l'humidité !
Débranchez l'appareil avant d'ouvrir le boîtier !**



Consignes de sécurité

Toute personne participant à l'installation, au fonctionnement et à l'entretien de cet appareil doit :

- Être qualifiée ;
- Suivre les consignes de ce manuel.



**ATTENTION! Soyez prudent lorsque vous effectuez des opérations.
La présence d'une tension dangereuse constitue
un risque de choc électrique lié à la manipulation des câbles !**



Avant la première mise en marche de votre appareil, assurez-vous qu'aucun dommage n'a été causé pendant le transport. Dans le cas contraire, contactez le revendeur.

Pour conserver votre matériel en bon état et s'assurer qu'il fonctionne correctement et en toute sécurité, il est absolument indispensable pour l'utilisateur de suivre les consignes et avertissements de sécurité de ce manuel.

Veillez noter que les dommages causés par tout type de modification manuelle apportée à l'appareil ne sont en aucun cas couverts par la garantie.

Cet appareil ne contient aucune pièce susceptible d'être réparée par l'utilisateur. S'adresser exclusivement à des techniciens qualifiés pour l'entretien.

IMPORTANT :

Le fabricant ne sera en aucun cas tenu responsable des dommages causés par l'irrespect de ce manuel ni par toutes modifications interdites de l'appareil.

- N'enlevez jamais l'étiquetage informatif et les avertissements indiqués sur l'appareil.
- Ne couvrez jamais le contact de masse avec quoi que ce soit.
- Ne placez jamais de matériaux devant la lentille.
- Ne regardez jamais directement la source lumineuse.
- Ne laissez jamais traîner de câbles par terre.
- N'insérez pas d'objets dans les orifices d'aération.
- Ne connectez pas l'appareil à un bloc de puissance.
- N'allumez et n'éteignez pas l'appareil à des intervalles réduits. Cela pourrait nuire à sa longévité.
- Ne touchez pas le boîtier de l'appareil à mains nues durant le fonctionnement de celui-ci. Laissez-le refroidir au moins 5 minutes avant de le manipuler.
- Ne secouez pas l'appareil. Évitez tout geste brusque durant l'installation ou l'utilisation de l'appareil.
- Utilisez l'appareil uniquement après avoir vérifié que le boîtier est bien fermé et que les vis sont correctement serrées.
- N'utilisez l'appareil qu'une fois vous être familiarisé avec ses fonctions.
- Évitez les flammes et éloignez l'appareil des liquides ou des gaz inflammables.
- Maintenez toujours le boîtier fermé pendant l'utilisation.
- Veillez toujours à garder un espace minimum d'air libre de 50 cm autour de l'appareil, pour favoriser sa ventilation.
- Assurez-vous que l'appareil n'est pas exposé à une source importante de chaleur, d'humidité ou de poussière.
- Assurez-vous que la tension disponible n'est pas supérieure à celle indiquée sur le panneau situé à l'arrière.
- Si la lentille est manifestement endommagée, celle-ci doit être remplacée pour éviter que ses fonctionnalités soient altérées, à cause de brèches ou de rayures profondes.
- Si vous heurtez ou laissez tomber l'appareil, débranchez-le immédiatement de la prise. Pour des raisons de sécurité, faites inspecter l'équipement par un technicien qualifié avant de le réutiliser.
- Si l'appareil a été exposé à de grandes différences de température (par exemple après le transport), ne le branchez pas immédiatement. La condensation qui se formerait à l'intérieur de l'appareil pourrait l'endommager. Laissez l'appareil hors tension et à température ambiante.
- Si votre produit Showtec ne fonctionne pas correctement, veuillez cesser de l'utiliser immédiatement. Emballez-le correctement (de préférence dans son emballage d'origine) et renvoyez-le à votre revendeur Showtec pour révision.
- À l'usage des adultes seulement. L'appareil doit être installé hors de portée des enfants. Ne laissez jamais l'appareil fonctionner sans surveillance.
- N'essayez pas de shunter la protection thermostatique ou les fusibles.
- En cas de remplacement, utilisez uniquement des fusibles de même type ou de même calibre.
- L'utilisateur est responsable du positionnement et du fonctionnement corrects du Showtec EventSpot 1600 Q4. Le fabricant décline toute responsabilité en cas de dommages causés par la mauvaise utilisation ou l'installation incorrecte de cet appareil.
- Cet appareil est répertorié sous la protection classe 1. Il est donc primordial de connecter le conducteur jaune / vert à la terre.
- Les réparations, maintenances et connexions électriques doivent être entreprises par un technicien qualifié.
- GARANTIE : d'un (1) an à compter de la date d'achat.
- La GARANTIE concernant la batterie est seulement de 6 mois après la date d'achat. Si votre batterie continue à ne pas fonctionner après une charge complète ou si elle ne se recharge plus, vous pouvez en commander une nouvelle. Le numéro de pièce détachée de la batterie doit être demandé :

**ATTENTION ! PEUT PROVOQUER DES BLESSURES OCCULAIRES !!!****Ne regardez jamais directement la source lumineuse.****(spécialement pour les personnes épileptiques !)****Conditions d'utilisation**

- Cet appareil ne doit pas être utilisé en permanence. Des pauses régulières vous permettront de le faire fonctionner pendant une longue période sans problèmes.
- La distance minimum entre la sortie lumineuse et la surface illuminée doit être d'au moins 0,5 mètre.
- Pour éliminer l'usure et améliorer la durée de vie de l'appareil, prenez soin de le débrancher complètement de l'alimentation pendant les périodes de non utilisation, soit via le disjoncteur, soit en le débranchant directement.
- La température ambiante maximale de = 40°C ne devra jamais être dépassée.
- L'humidité relative ne doit pas dépasser 50 % à une température ambiante de 40 °C.
- Si cet appareil est utilisé d'une autre manière que celle décrite dans ce manuel, il peut subir des dégâts entraînant l'annulation de la garantie.
- Toute autre utilisation peut être dangereuse et provoquer un court-circuit, des brûlures, un choc électrique, un accident, etc.

L'utilisateur met non seulement sa propre sécurité en péril, mais également celle des autres !

Fixation

Veillez suivre les directives européennes et nationales concernant la fixation, l'assemblage de structures et autres problèmes de sécurité.

N'essayez pas d'installer cet appareil vous-même !

Confiez cette tâche à un revendeur autorisé !

Procédure :

- Si l'appareil est fixé sous un plafond ou une solive, un système de fixation professionnel doit être utilisé.
- Utilisez un collier pour fixer l'appareil, avec le support de montage, au système de fixation.
- Veillez toujours à ce que sa fixation l'empêche d'osciller librement dans la pièce.
- L'installation doit toujours être effectuée avec un système d'attache de sécurité, comme par exemple un filet ou un câble de sécurité approprié.
- Lors de la fixation, du démontage ou de la mise en service de l'appareil, assurez-vous toujours que la zone située en dessous est dégagée et que son accès est interdit.

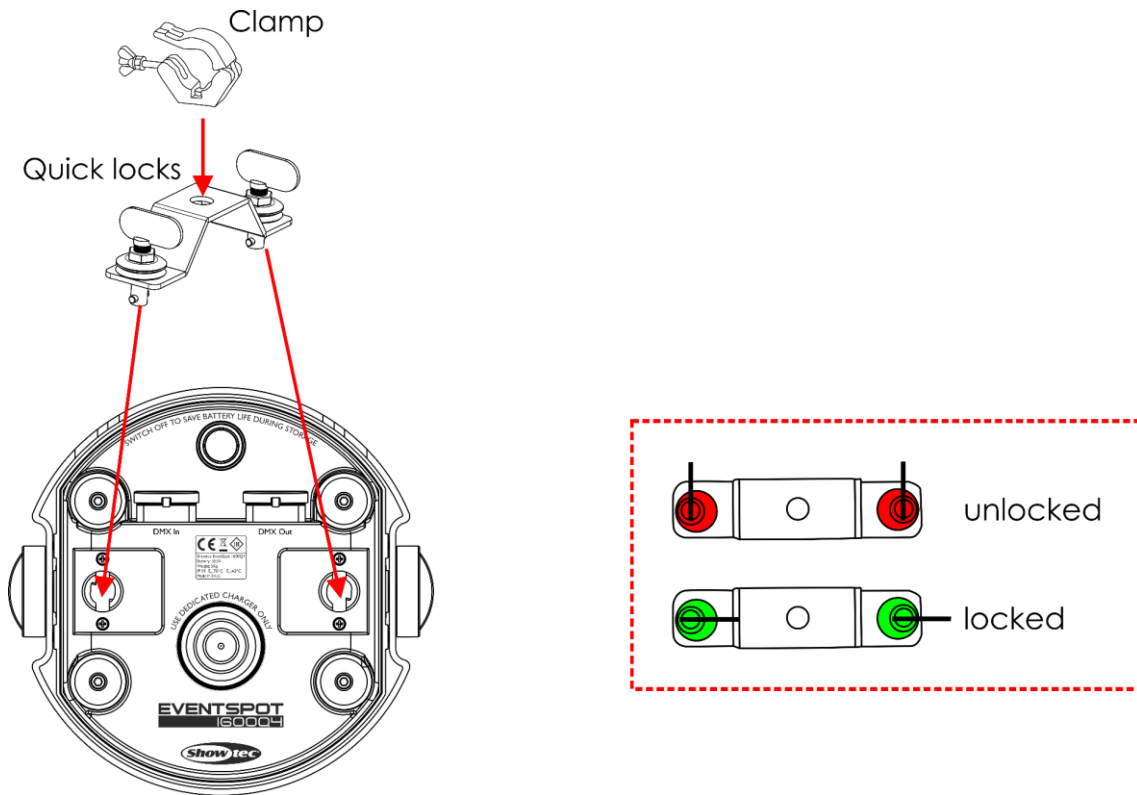

L'EventSpot 1600 Q4 peut être placé sur une surface au sol dégagée ou monté sur n'importe quelle structure à l'aide d'un collier.

Une mauvaise installation peut entraîner des dégâts importants ainsi que des blessures graves !

Branchement à la prise secteur

Branchez la fiche d'alimentation de l'appareil au secteur. Veillez à toujours connecter le câble de la bonne couleur au bon endroit.

International	Câble UE	Câble Royaume-Uni	Câble USA	Broche
L	MARRON	ROUGE	JAUNE / CUIVRE	PHASE
N	BLEU	NOIR	ARGENTÉ	NEUTRE
	JAUNE / VERT	VERT	VERT	TERRE (PROTECTION)

Assurez-vous que votre appareil est toujours connecté à une prise de terre !

Une mauvaise installation peut entraîner des dégâts importants ainsi que des blessures graves !





Instructions de renvoi



S'acquitter de l'affranchissement postal de la marchandise renvoyée avant de l'expédier et utiliser les matériaux d'emballage d'origine ; aucun timbre de retour prépayé ne sera fourni. Étiqueter clairement l'emballage à l'aide du numéro d'autorisation de renvoi (RMA – Return Authorization Number). Les produits renvoyés sans numéro RMA seront refusés. Highlite déclinera les marchandises renvoyées et se dégagera de toute responsabilité. Contacter Highlite par téléphone, au +31 (0)455 667 723, ou par courriel, à l'adresse aftersales@highlite.com et demander un numéro RMA avant d'expédier l'appareil. Être prêt à fournir le numéro du modèle, le numéro de série et une brève description de la raison du retour. Veiller à bien emballer le produit. Tout dégât causé lors du transport par un emballage inapproprié n'engagera que la responsabilité du client. Highlite se réserve le droit de réparer ou de remplacer le ou les produits, à sa propre discrétion. Nous vous conseillons d'utiliser une méthode d'envoi sans risques : un emballage UPS approprié ou une double boîte.

Remarque : si l'appareil est accompagné d'un numéro RMA, inclure les informations suivantes sur un bout de papier et le placer dans la boîte.

- 01) Votre nom.
- 02) Votre adresse.
- 03) Votre numéro de téléphone.
- 04) Une brève description des problèmes.

Réclamations

Le client est tenu de vérifier les marchandises livrées dès leur réception, afin de détecter tout problème ou défaut visible potentiel. Ces vérifications peuvent également avoir lieu après que nous l'ayons averti de la mise à disposition des marchandises. Les dégâts causés lors du transport engagent la responsabilité de l'expéditeur ; par conséquent, ils doivent être communiqués au transporteur dès réception de la marchandise.

En cas de dégât subi lors du transport, le client doit en informer l'expéditeur et lui soumettre toute réclamation. Signaler les dommages résultant du transport dans un délai d'un (1) jour suivant la réception de la livraison.

Toujours s'acquitter de l'affranchissement postal des biens retournés. Accompagner les marchandises renvoyées d'une lettre définissant les raisons du renvoi. Les renvois qui n'ont pas été prépayés seront refusés, à moins d'un accord précis stipulé par écrit.

Nous faire parvenir toutes les réclamations nous concernant par écrit ou par fax, dans un délai de 10 jours suivant la réception de la facture. Après cette période, il ne sera plus tenu compte des réclamations.

Les réclamations seront uniquement considérées si le client s'est dûment conformé à toutes les sections du contrat auquel se rapportent les obligations.

Description du système

Caractéristiques

L'EventSpot 1600 Q4 est un EventSpot à LED sans fil de Showtec

- Longue durée de vie des piles
- Mode économie pour augmenter la durée de vie de la batterie
- IP-54 pour une utilisation en extérieur
- DMX sans fil de Wireless solutions Sweden
- Tension d'entrée : 100~240 V C.A., 50 / 60 Hz
- Stockage de la batterie : 15,6 Ah
- Source lumineuse : 4 LEDs RGBW de 12 W
- Courant d'entrée : 650 mA
- Taux de rafraîchissement : 12 KHz
- Flux lumineux : 1580
- Lux à 2 m : 15000
- Temps de fonctionnement à pleine puissance : 8 heures RGBW à pleine puissance
- Temps de charge : 6 heures
- Type de batterie : Lithium-ion
- Tension : 18,5 V
- Batterie de rechange : Sur demande
- Affichage OLED facile à configurer
- Protocole de contrôle : DMX512 via sans-fil / DMX512
- Canaux DMX : 4, 6, ou 10 canaux
- Modes de contrôle : programmes intégrés, mode automatique, manuel, maître / esclave, DMX, W-DMX
- Ouverture angulaire : 10°
- Variateur d'intensité : 0 - 100 %
- Stroboscope : 0 - 15 Hz
- Boîtier : Aluminium noir et métal
- Indice de protection : IP54
- Prises : Entrée/sortie XLR à 3 broches dédiée IP54
- Refroidissement : Dissipateur en aluminium
- Température de fonctionnement : de -10 °C à 40 °C
- Dimensions : 195 x 180 x 280 mm (l x L x H)
- Poids : 5 kg

Remarque : il est indispensable de connaître la notion de DMX pour tirer pleinement parti de cet appareil.

Accessoires en option

[44002](#) Télécommande infrarouge universelle Showtec UR-5

[44052](#) – Chargeur pour l'EventSpot 1600 Q4

[44053](#) – Découpe de faisceaux pour l'EventSpot 1600 Q44 (40°)

[44054](#) – Découpe de faisceaux pour l'EventSpot 1600 Q44 (15° x 60°)

[44055](#) – Découpe de faisceaux pour l'EventSpot 1600 Q44 (20°)

[50175](#) – Émetteur / récepteur MicroBox F-1 G5, W-DMX

Présentation



Schéma 1

- 01) Poignée de réglage
- 02) 4 LEDs RGBW de 12 W
- 03) Écran OLED + boutons de commande

Partie inférieure

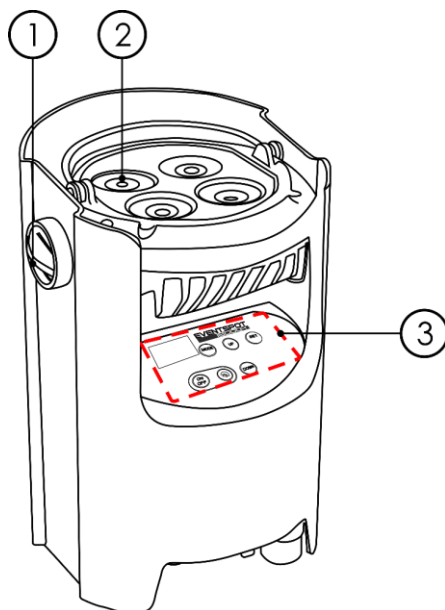

Schéma 2

- 04) Entrée du connecteur de signal DMX à 3 broches dédié IP54
- 05) Interrupteur d'alimentation principal ON/OFF
- 06) Sortie du connecteur de signal DMX à 3 broches dédié IP54
- 07) Fixations de montage rapide
- 08) Prise pour le chargeur de la batterie

Panneau arrière

**Schéma 3**

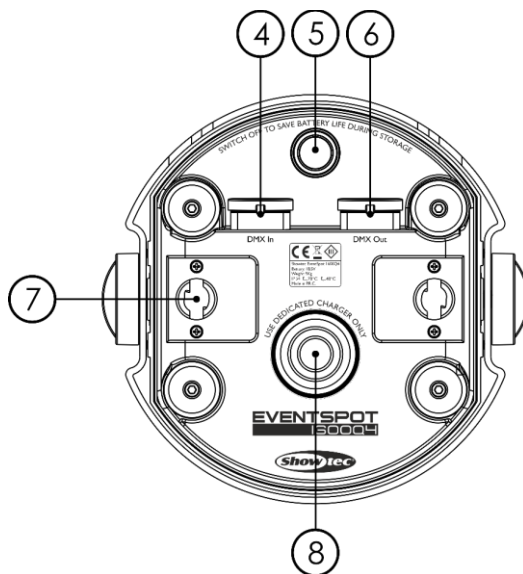
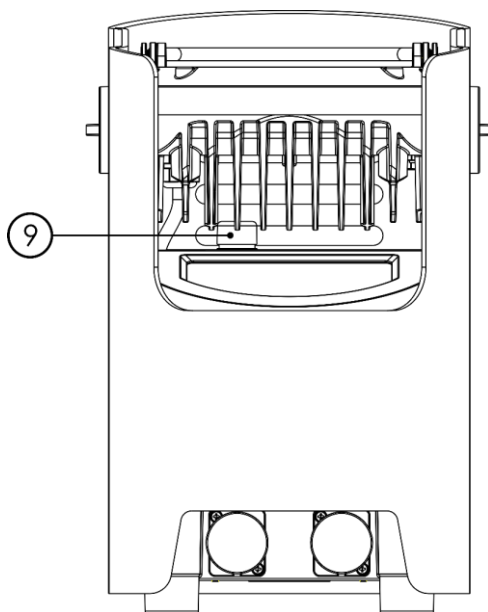
09) Antenne de réception DMX sans fil

Installation

Retirez tout le matériel d'emballage de l'EventSpot 1600 Q4. Veillez à ce que la mousse et le plastique de rembourrage soient complètement retirés. Branchez tous les câbles.

N'alimentez pas le système avant de l'avoir correctement configuré et connecté.

Débranchez toujours l'appareil avant d'effectuer l'entretien ou la maintenance.

Les dommages causés par le non-respect du manuel ne sont pas couverts par la garantie.

Réglage et utilisation

Avant de brancher l'appareil, assurez-vous toujours que la tension d'alimentation correspond bien à celle du produit. N'essayez pas d'utiliser un produit fonctionnant en 120 V sur une alimentation de 230 V, ou inversement.

Charge de la batterie intégrée

- 01) Pour charger la batterie, vous avez besoin du chargeur **optionnel** 44052 (non inclus !).
- 02) Coupez l'alimentation.
- 03) Connectez l'EventSpot au chargeur (schéma 4).
- 04) Assurez-vous que la prise de la batterie de l'EventSpot couvre bien celle du chargeur (schéma 4).
- 05) Connectez le chargeur à un câble d'alimentation powerCON vers Schuko.
- 06) Branchez ensuite l'autre bout du câble d'alimentation à une prise secteur adaptée.
- 07) Chargez la batterie pendant au moins 6 heures.
- 08) Les quatre témoins LED du chargeur s'allument en vert lorsque l'EventSpot est complètement chargé.



Schéma 4

Important !

- Ne faites pas charger la batterie pendant plus de 24 heures.
- Rechargez-la au bout de 3 jours d'utilisation.
- Coupez l'interrupteur d'**alimentation principal (05)** situé sur la face intérieure si vous n'utilisez pas l'appareil pendant plus de 7 jours.
- Rangez-la en position verticale.

Modes de contrôle

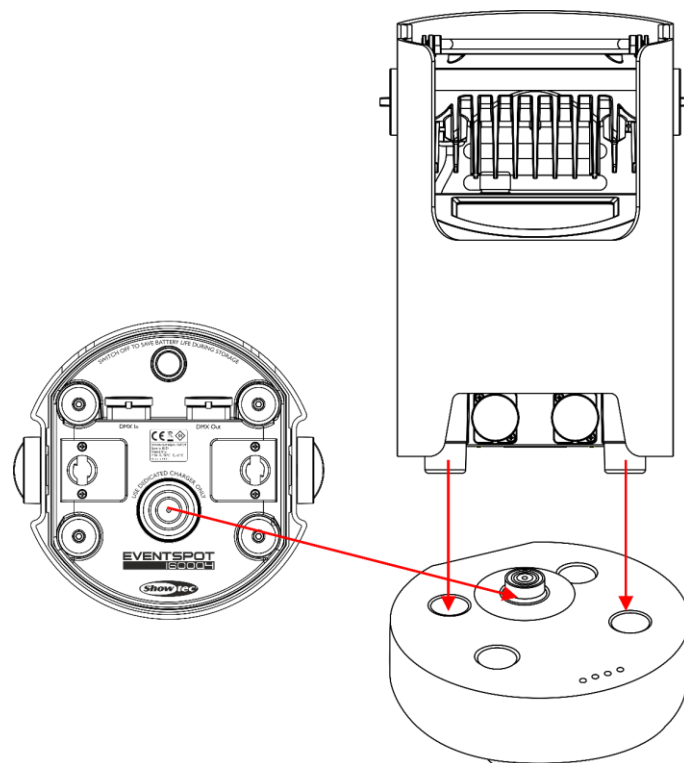
6 modes sont proposés :

- Mode manuel (autonome)
- Programme automatique (autonome)
- Programmes intégrés (autonome).
- Maître / esclave.
- DMX512
- DMX sans fil (W-DMX)

Un EventSpot (mode manuel)

Lorsque l'EventSpot n'est pas connecté par un câble DMX et que le DMX sans fil est éteint, il fonctionne en tant qu'appareil autonome. Veuillez consulter la page 20 pour de plus amples informations sur le mode manuel.

Un EventSpot (programme automatique)

Lorsque l'EventSpot n'est pas connecté par un câble DMX et que le DMX sans fil est éteint, il fonctionne en tant qu'appareil autonome. Veuillez consulter la page 20 pour de plus amples informations sur les programmes automatiques.

Un EventSpot (programmes intégrés)

Lorsque l'EventSpot n'est pas connecté par un câble DMX et que le DMX sans fil est éteint, il fonctionne en tant qu'appareil autonome. Veuillez consulter les pages 20-21 pour de plus amples informations sur les programmes intégrés.

Plusieurs EventSpot (contrôle maître / esclave)

01) Utilisez un câble XLR à 3 broches pour connecter les EventSpot et autres appareils.

Les broches :



1. Terre
2. Signal (-)
3. Signal (+)

02) Raccordez les systèmes entre eux (schéma 5), puis connectez un câble DMX entre la sortie DMX de la première unité et l'entrée DMX de la seconde. Répétez l'opération pour connecter la seconde, la troisième et la quatrième unité. Vous pouvez utiliser les mêmes fonctions sur l'appareil maître, comme cela est décrit aux pages 20-21 (mode manuel, programmes automatiques ou programmes intégrés). Cela signifie que vous pouvez définir le mode d'utilisation désiré sur l'appareil maître (principal) et faire en sorte que tous les appareils esclaves réagissent de la même manière.

Plusieurs EventSpot (contrôle maître / esclave)



Schéma 5

Plusieurs EventSpot (contrôle DMX)

- 01) Laissez au moins 0,5 mètre sur tous les côtés pour que l'air circule comme il faut.
- 02) Utilisez un câble XLR à 3 broches pour connecter les EventSpot et autres appareils.

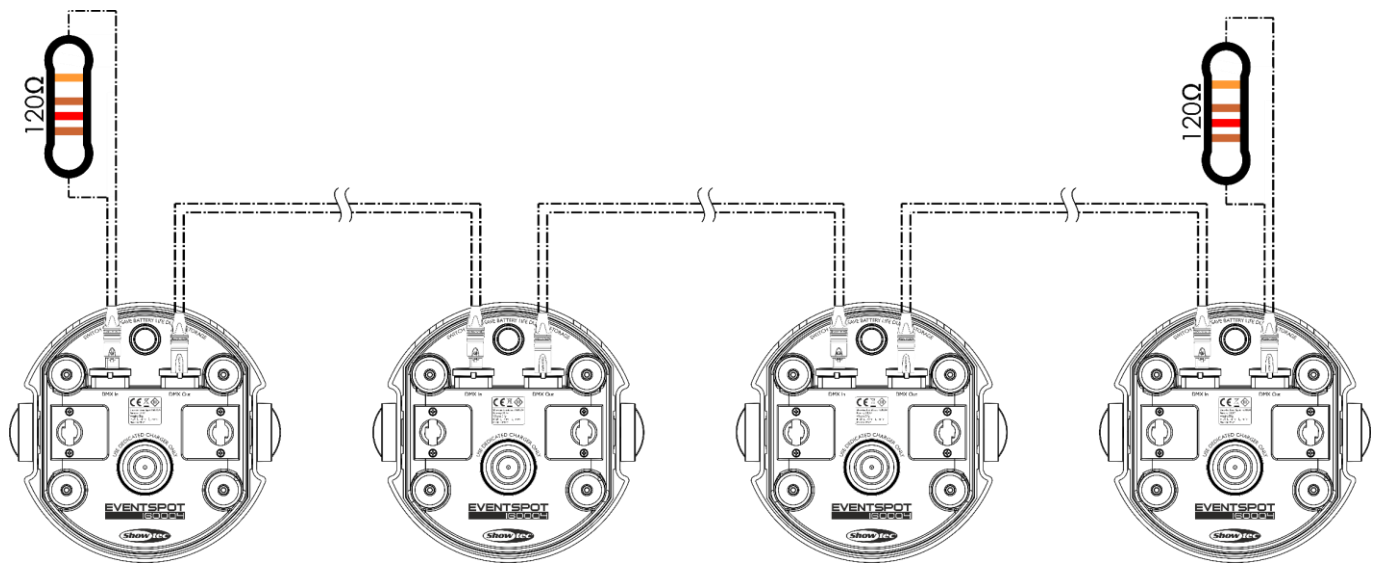
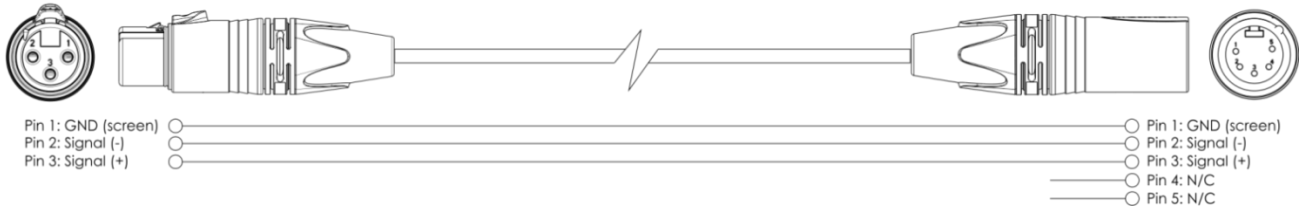
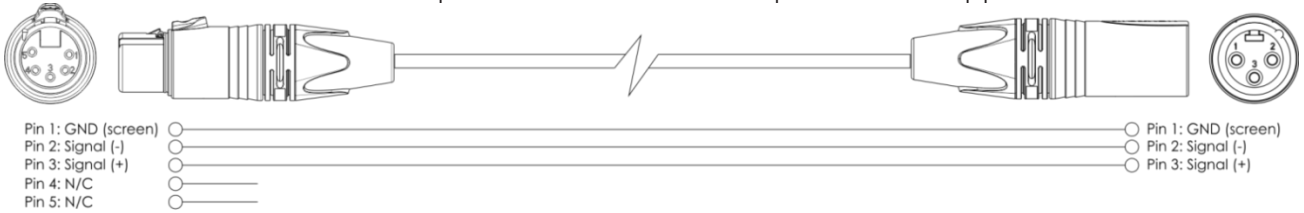

- 03) Raccordez les unités entre elles (Fig. 06), puis connectez un câble DMX entre la prise DMX « out » de la première unité et la prise « in » de la seconde unité. Répétez l'opération pour connecter la seconde, la troisième et la quatrième unité.

Configuration DMX de plusieurs EventSpot



Schéma 6

Plusieurs EventSpot (contrôle DMX sans fil)

- 01) Positionnez les EventSpot où vous le souhaitez (voir page 15 pour en savoir plus sur la distance Wi-Fi max.).
- 02) Lorsque le voyant LED W-DMX (C) clignote (vert), c'est que les appareils sont à la recherche d'une connexion.
- 03) Connectez l'émetteur aux différents EventSpot. Veuillez consulter le manuel de votre émetteur pour créer une correspondance sans fil.
- 04) Si une connexion est établie, le témoin LED W-DMX (C) de l'EventSpot s'allume en vert.
- 05) Utilisez un fil DMX pour relier l'émetteur à une console de contrôle de l'éclairage.

Exemple de configuration de DMX sans fil

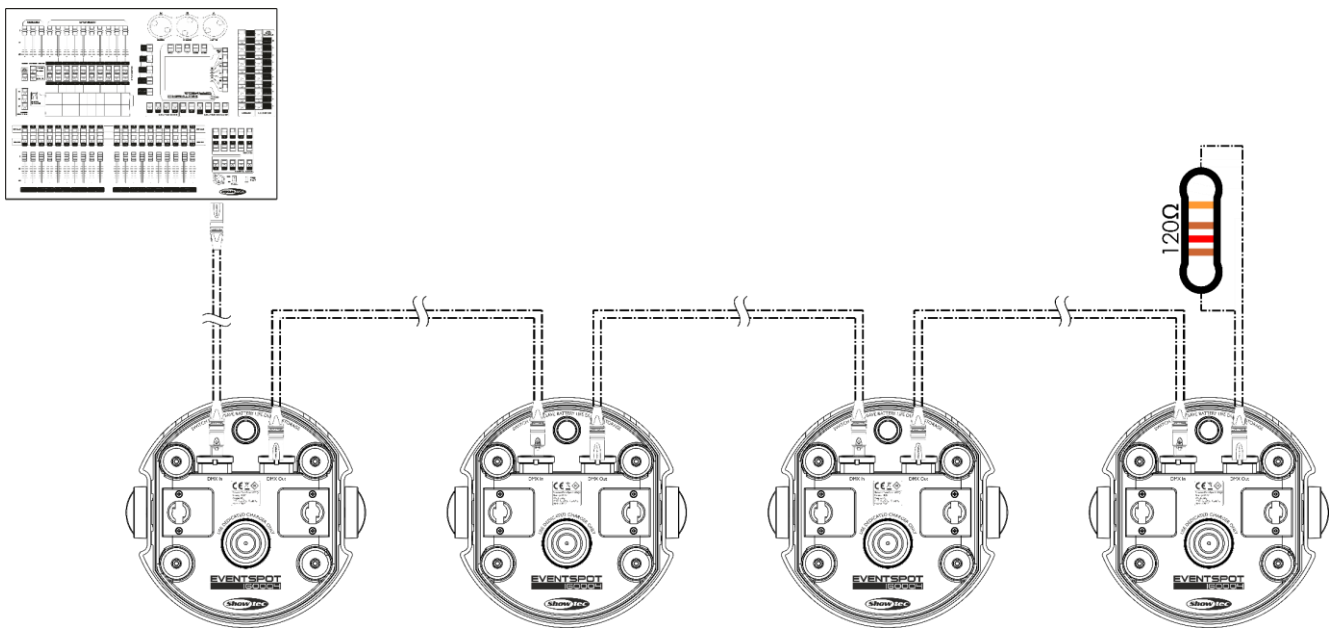

Schéma 7

Module de communications sans fil Sweden 2,4 GHz

Distance de communication :	En fonction de la puissance de l'émetteur ou du module de transmission
Conditions des tests :	Module émetteur W-DMX TRx, antenne 2 dBi, puissance de transmission 20 dBm (100 mW)
Portée à l'intérieur :	60 m (environ à travers 3 murs en béton)
Portée à l'extérieur :	250m

Connexion DMX sans fil

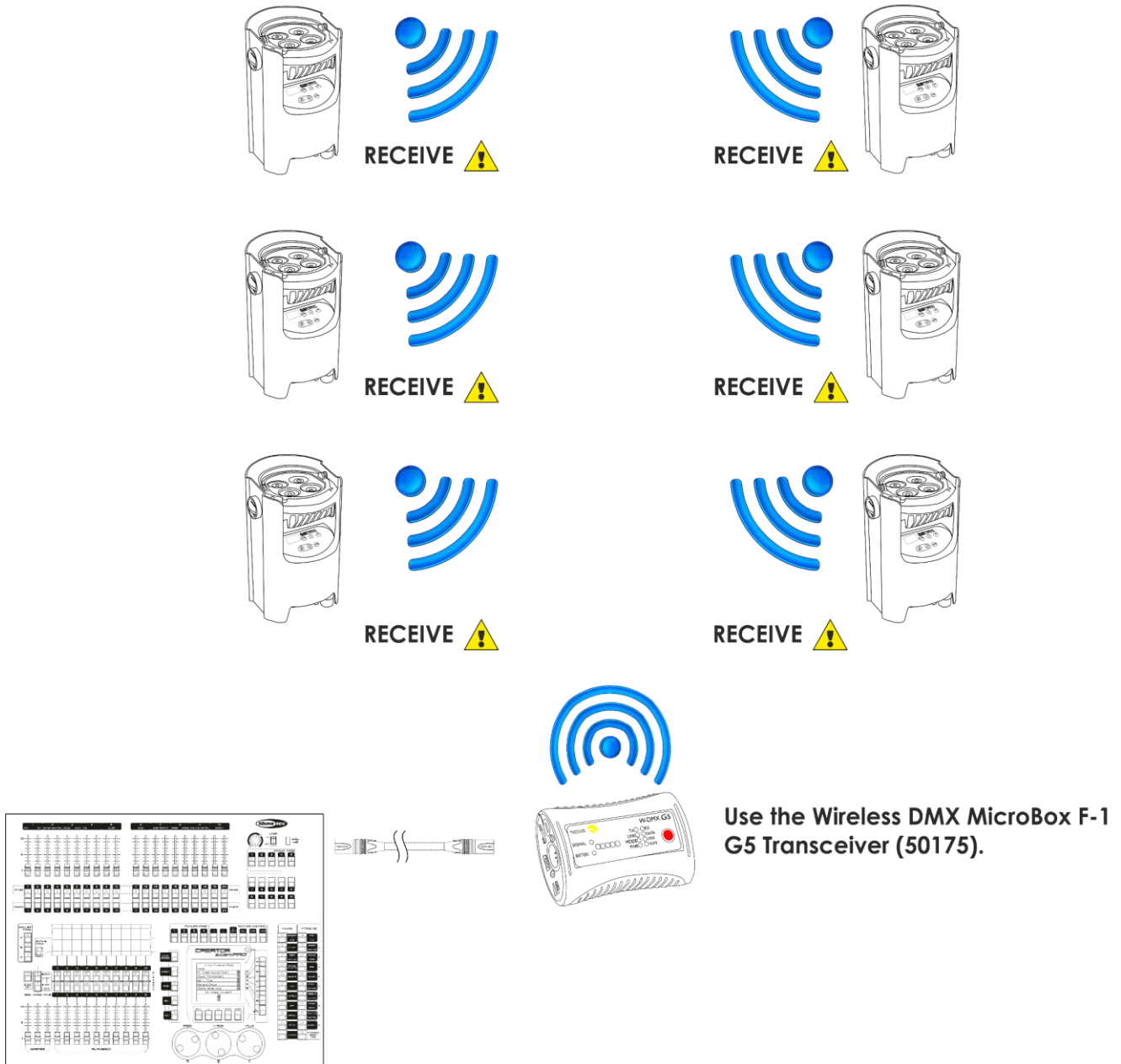
Le module de réception sans fil « Pico G4 Receiver, 2,4 GHz », fourni par Swedish WIRELESS SOLUTION, a pour seule fonction la réception du signal sans fil 2,4 GHz. Pour faire correspondre le signal sans fil, veuillez utiliser l'émetteur / récepteur 50175 W-DMX MicroBox F-1 G5 de WIRELESS SOLUTION. Le témoin LED vert situé sur le panneau de contrôle de l'appareil vous permet de surveiller le statut de la communication sans fil.

Problèmes de Wi-Fi :

- 01) Aucune correspondance émetteur-envoyeur
Le témoin LED reste faible pendant une longue période.
- 02) Adaptation du signal avec un émetteur mais perte du signal de communication.
Le témoin LED s'allume pendant 100 ms puis faiblit pendant 100 ms. La LED se met rapidement à trembler.
- 03) Communication avec un émetteur mais pas de données DMX.
Le témoin LED s'allume pendant 900 ms puis faiblit pendant 100 ms. La LED se met lentement à trembler.

Lorsque la communication DMX sans fil est normale le témoin LED est toujours allumé.



L'EventSpot 1600 Q4 n'arrive pas à recevoir simultanément un signal DMX sans fil et un autre via fil



Si l'appareil est en mode manuel ou fonctionne avec les programmes automatiques ou intégrés, vérifiez que l'émetteur de signal sans fil 2,4 GHz correspondant est coupé.

Connexion de l'EventSpot 1600 Q4 à l'émetteur de signal DMX sans fil

L'EventSpot 1600 Q4 ne peut pas s'adapter activement à un émetteur de signal sans fil aléatoire. Veuillez consulter le manuel de votre émetteur pour créer une correspondance sans fil. Nous vous recommandons d'utiliser l'émetteur / récepteur W-DMX MicroBox F-1 G5 G4 (50175) de WIRELESS SOLUTION (schéma 8).

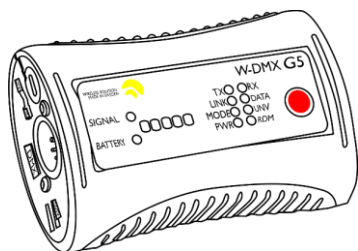

Code commande : 50175

Schéma 8

Déconnexion de l'émetteur de signaux W-DMX

L'EventSpot 1600 Q4 peut être déconnecté de l'émetteur de signal DMX sans fil. Vous pouvez éteindre / dissocier le W-DMX en appuyant sur le bouton de fonction pendant 3 secondes. L'EventSpot sera déconnecté.

Connexion de l'appareil

Vous allez avoir besoin d'une ligne de données sérieelle pour générer des shows lumineux, que ce soit pour contrôler un ou plusieurs appareils par le biais d'une console DMX-512 ou pour synchroniser des shows basés sur au moins deux appareils configurés préalablement en mode maître / esclave. Le nombre combiné de canaux requis par tous les appareils sur une ligne de données sérieelle détermine le nombre d'appareils que cette ligne peut prendre en charge.

Important : Les appareils reliés à une ligne de données sérieelle doivent être configurés en série sur une seule ligne. Pour se conformer à la norme EIA-485, il est important de ne pas connecter plus de 30 appareils à une seule ligne de données sérieelle. Le fait de connecter plus de 30 appareils sans recourir à un répartiteur opto-isolé DMX pourrait en effet détériorer le signal DMX numérique.



Distance maximum de ligne DMX recommandée : 100 mètres

Nombre maximum recommandé d'EventSpot sur une ligne DMX : 30.

Câblage des données

Pour relier des appareils entre eux, vous devez utiliser des câbles de données. Vous pouvez soit acheter des câbles DMX DAP Audio certifiés directement auprès d'un revendeur / distributeur, soit en fabriquer vous-même. Si vous choisissez cette solution, veuillez utiliser des câbles de données pouvant gérer un signal de haute qualité et étant peu sensibles aux interférences électromagnétiques.

Câbles de données DMX DAP Audio

- Câble de microphone basique DAP Audio multi emploi. XLR/M 3 broches > XLR/F 3 broches **Code commande** FL01150 (1,5 m), FL013 (3 m), FL016 (6 m), FL0110 (10 m), FL0115 (15 m), FL0120 (20 m).
- Câble de données de type X DAP Audio XLR / M 3 broches > XLR / F 3 broches. **Code commande** FLX0175 (0,75 m), FLX01150 (1,5 m), FLX013 (3 m), FLX016 (6 m), FLX0110 (10 m).
- Câble DAP Audio, idéal pour les utilisateurs exigeants, bénéficiant d'une qualité audio exceptionnelle et de connecteurs fabriqués par Neutrik®. **Code commande** FL71150 (1,5 m), FL713 (3 m), FL716 (6 m), FL7110 (10 m).
- Câble DAP Audio, idéal pour les utilisateurs exigeants, bénéficiant d'une qualité audio exceptionnelle et de connecteurs fabriqués par Neutrik®. **Code commande** FL7275 (0,75 m), FL72150 (1,5 m), FL723 (3 m), FL726 (6 m), FL7210 (10 m).
- Câble 110 ohms DAP Audio avec transmission des signaux numériques. **Code commande** FL0975 (0,75 m), FL09150 (1,5 m), FL093 (3 m), FL096 (6 m), FL0910 (10 m), FL0915 (15 m), FL0920 (20 m).
- Câble de données DAP Audio DMX/AES-EBU, XLR/M 5 broches > XLR/F 5 broches. **Code commande** FL08150 (1,5 m), FL083 (3 m), FL086 (6 m), FL0810 (10 m), FL0820 (20 m).
- Adaptateur DMX DAP Audio : 5 broches > 3 broches. **Code commande** FLA29.
- Adaptateur DMX DAP Audio : 3 broches > 5 broches. **Code commande** FLA30.
- Câble DAP Audio DMX Terminator à 3 broches. **Code commande** FLA42.
- Câble DAP Audio DMX Terminator à 5 broches. **Code commande** FLA43.

L'EventSpot 1600 Q4 peut être utilisé avec une console de contrôle en **mode contrôle** ou sans console en **mode autonome**

Panneau de commande

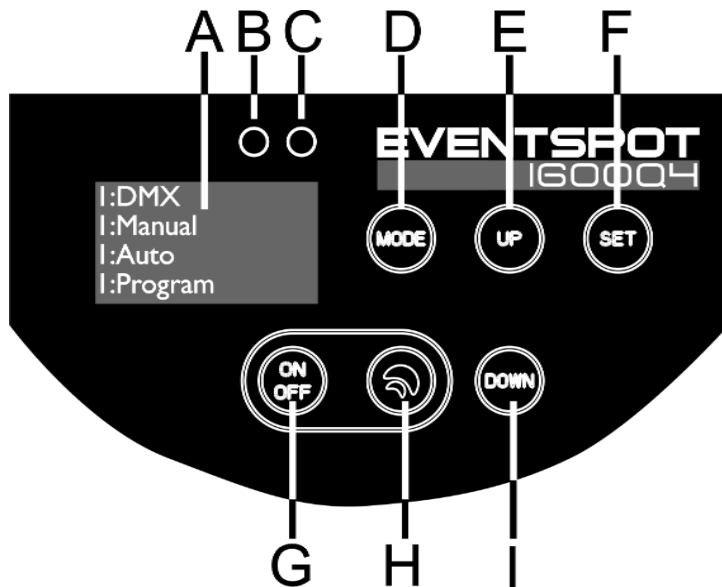

- A) Écran OLED
- B) Contrôle infrarouge à distance
- C) Témoin LED W-DMX
- D) Bouton MODE
- E) Bouton DOWN
- F) Bouton SET
- G) Interrupteur d'alimentation ON/OFF
- H) Bouton W-DMX
- I) Bouton UP

Schéma 9

Mode de contrôle DMX

Les appareils adressés individuellement sur un câble et connectés à la console de contrôle. Les appareils répondent au signal DMX de la console de contrôle. (Si vous avez sélectionné et sauvegardé une adresse DMX, la console de contrôle l'affiche automatiquement la fois suivante).

Adressage DMX

Le panneau de contrôle situé à l'avant de l'appareil, vous permet d'assigner l'adresse DMX à l'appareil. Il s'agit du premier canal à partir duquel l'EventSpot répond à la console de contrôle. Si vous utilisez ladite console, retenez que l'appareil possède **10** canaux.

Si vous utilisez plusieurs EventSpot, assurez-vous de définir correctement l'adressage DMX. Ainsi, l'adresse DMX du premier EventSpot devrait être **1 (001)** ; celle du second devrait être **1 + 10 = 11 (011)** ; celle du troisième devrait être **11 + 10 = 21 (021)**, etc. Assurez-vous que les canaux ne soient pas superposés pour pouvoir contrôler chaque EventSpot correctement. Si une ou deux EventSpot partagent une même adresse, ils fonctionneront de la même manière.

Contrôle : après avoir défini les adresses de tous les EventSpot, vous pouvez commencer à les faire fonctionner par le biais de vos consoles de contrôle de l'éclairage.

Remarque : une fois allumé, l'EventSpot détecte automatiquement si des données DMX 512 sont reçues ou non. Si aucune donnée n'est reçue au niveau de l'entrée DMX, le problème peut être lié au fait que :

- Le câble XLR venant du contrôleur n'est pas connecté à l'entrée de l'EventSpot.
- La console de contrôle n'est pas branchée ou est défectueuse, le câble ou le connecteur est défectueux ou les câbles de signaux sont permutés dans la prise entrante.

Remarque : il est nécessaire d'insérer une fiche XLR (120 ohms) dans le dernier appareil afin d'assurer une transmission correcte sur la ligne de transmission DMX.



L'écran s'éteint au bout de 60 secondes



Si vous n'appuyez sur aucun bouton pendant 60 secondes, l'affichage s'éteint. Pour allumer l'écran, appuyez sur le bouton MODE, SET, UP ou DOWN. Une fois que vous avez appuyé sur ce bouton, l'écran s'allume.

Aperçu du menu

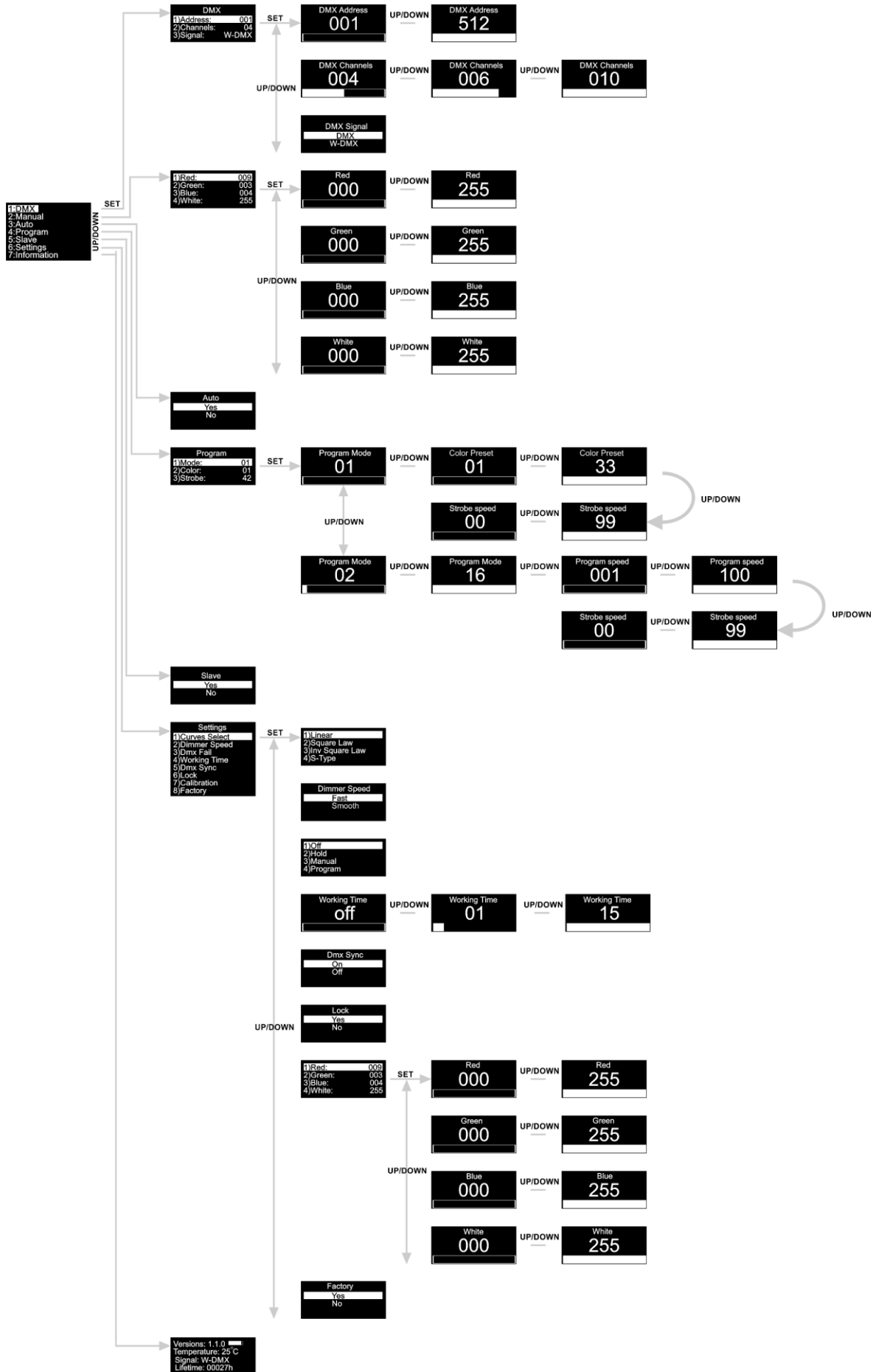

Commencez par appuyer sur le bouton d'alimentation principal (5), puis maintenez enfoncé le bouton d'alimentation (G) pendant au moins 3 sec. pour activer l'EventSpot ! La version actuelle du logiciel, le niveau de charge de la batterie, la température actuelle et le type de signal DMX s'affichent au démarrage !

Versions: 1.1.0
Temperature: 25°C
Signal: W-DMX

Options du menu principal

- 01) Appuyez sur le bouton **MODE** ou **SET** pour ouvrir le menu principal.
- 02) Appuyez sur les boutons **UP / DOWN** pour parcourir le menu. L'écran affiche :

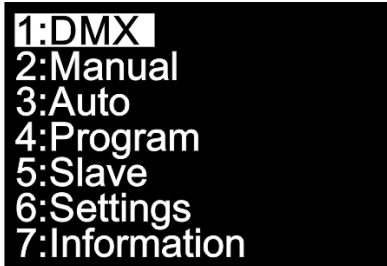

1:DMX
2:Manual
3:Auto
4:Program
5:Slave
6:Settings
7:Information

- 03) Appuyez sur le bouton **SET** pour ouvrir le menu souhaité.
- 04) Appuyez sur le bouton **MODE** pour revenir sur le menu précédent.





1. Adresse DMX / configuration DMX / signal DMX

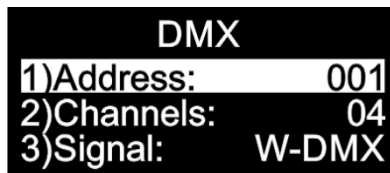

Ce menu vous permet de régler l'adresse DMX de démarrage de l'appareil, de choisir son mode de canal DMX ou de déterminer les options affectant le signal DMX.

- 01) Une fois dans le menu principal, appuyez sur les boutons **UP / DOWN** jusqu'à ce que l'écran affiche **DMX**.
- 02) Appuyez sur le bouton **SET** pour ouvrir le menu. L'écran affiche :



DMX
1)Address: 001
2)Channels: 04
3)Signal: W-DMX

- 03) Appuyez sur les boutons **UP / DOWN** pour régler l'adresse DMX et la configuration souhaitée et pour activer le mode DMX ou W-DMX.
- 04) Si vous choisissez l'adresse DMX , appuyez sur le bouton **SET** pour accéder au sous-menu.
- 05) Appuyez sur les boutons **UP / DOWN** pour régler l'adresse souhaitée. La plage de réglages est comprise entre   .
- 06) Si vous choisissez la configuration DMX , appuyez sur le bouton **SET** pour ouvrir le sous-menu.
- 07) Appuyez sur les boutons **UP / DOWN** pour choisir entre :

	4 canaux
	6 canaux
	10 canaux

08) Si vous choisissez Signal, appuyez sur le bouton **SET** pour ouvrir le sous-menu :



09) Appuyez sur les boutons **UP / DOWN** pour choisir entre le mode DMX normal et DMX sans fil.

10) Appuyez sur le bouton **SET** pour confirmer votre choix.

2. Manuel

Ce menu vous permet de définir les couleurs statiques individuellement.

01) Une fois dans le menu principal, appuyez sur les boutons **UP / DOWN** jusqu'à ce que l'écran affiche **Manual**.

02) Appuyez sur le bouton **SET** pour ouvrir le menu. L'écran affiche :

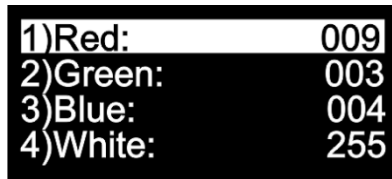

03) Appuyez sur les boutons **UP / DOWN** pour naviguer entre les couleurs statiques rouge, vert, bleu et blanc.

04) Une fois la couleur choisie, appuyez sur le bouton **SET** pour en régler l'intensité.

05) Appuyez sur les boutons **UP / DOWN** pour régler l'intensité des couleurs. La plage de réglages est comprise entre :

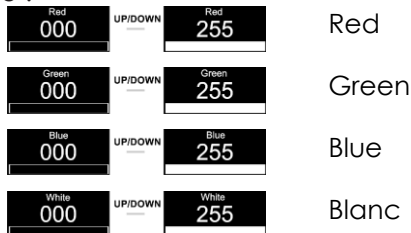

3. Programme automatique

Ce menu vous permet d'activer le programme automatique.

01) Une fois dans le menu principal, appuyez sur les boutons **UP / DOWN** jusqu'à ce que l'écran affiche **Auto**.

02) Appuyez sur le bouton **SET** pour ouvrir le menu. L'écran affiche :

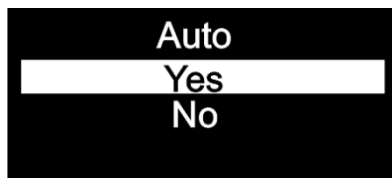

03) Appuyez sur les boutons **UP / DOWN** pour choisir entre **Yes** et **No**.

04) Si vous choisissez **Yes**, l'EventSpot lance immédiatement le programme automatique.

05) Si vous choisissez **No**, l'EventSpot ne lance pas le programme automatique et la sortie est coupée.

06) Appuyez sur le bouton **SET** pour confirmer votre choix.



4. Programmes intégrés

Ce menu vous permet de régler les programmes intégrés.

01) Une fois dans le menu principal, appuyez sur les boutons **UP / DOWN** jusqu'à ce que l'écran affiche **Program**.

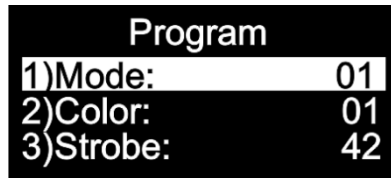
02) Appuyez sur le bouton **SET** pour ouvrir le menu. L'écran affiche :

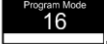

03) Appuyez sur le bouton **SET** pour ouvrir le menu et utilisez les boutons **UP / DOWN** pour choisir parmi les programmes intégrés. La plage de réglages est comprise entre   .



04) Si vous choisissez , appuyez sur les boutons **UP / DOWN** pour choisir la couleur voulue ou régler la fréquence du stroboscope.



05) Si vous choisissez la couleur , appuyez sur le bouton **SET** pour ouvrir le sous-menu.

06) Appuyez sur les boutons **UP / DOWN** pour choisir l'une des 33 couleurs prédéfinies disponibles

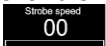

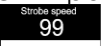

07) Si vous choisissez la fréquence du stroboscope , appuyez sur le bouton **SET** pour ouvrir le sous-menu.

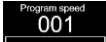

08) Appuyez sur les boutons **UP / DOWN** pour régler la fréquence du stroboscope. La plage de réglages est comprise entre   , de OFF à sensibilité élevée du stroboscope.

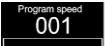
09) Si vous choisissez   , appuyez sur les boutons **UP / DOWN** pour régler la vitesse du programme et la fréquence du stroboscope.

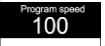
10) Si vous choisissez la vitesse du programme , appuyez sur le bouton **SET** pour ouvrir le sous-menu.

11) Appuyez sur les boutons **UP / DOWN** pour régler la vitesse du programme. La plage de réglages est comprise entre   , de lent à rapide.

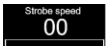
12) Si vous choisissez la fréquence du stroboscope , appuyez sur le bouton **SET** pour ouvrir le sous-menu.

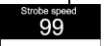
13) Appuyez sur les boutons **UP / DOWN** pour régler la fréquence du stroboscope. La plage de réglages est comprise entre   , de OFF à sensibilité élevée du stroboscope.

5. Maître / esclave

Ce menu vous permet de définir l'appareil comme esclave.

01) Une fois dans le menu principal, appuyez sur les boutons **UP / DOWN** jusqu'à ce que l'écran affiche **Slave**.

02) Appuyez sur le bouton **SET** pour ouvrir le menu. L'écran affiche :



03) Si vous choisissez **Yes**, l'appareil devient un appareil esclave.

04) Tous les appareils esclave suivront le mouvement du maître. Si l'appareil a été configuré comme appareil esclave, son fonctionnement sera identique à celui de l'appareil maître.

05) Si vous choisissez **No**, il est automatiquement classé comme un appareil maître.

06) Appuyez sur le bouton **SET** pour confirmer votre choix.

6. Réglages

Ce menu vous permet de définir plusieurs réglages de l'appareil.

01) Une fois dans le menu principal, appuyez sur les boutons **UP / DOWN** jusqu'à ce que l'écran affiche **Settings**.

02) Appuyez sur le bouton **SET** pour ouvrir le menu. L'écran affiche :

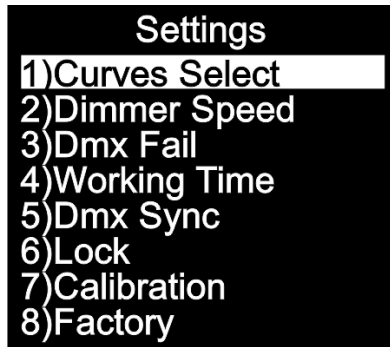

03) Appuyez sur les boutons **UP / DOWN** pour basculer entre les menus suivants : Curves Select (choix de courbe), Dimmer Speed (vitesse du variateur d'intensité), DMX Fail (dysfonctionnement du mode DMX), Working Time (temps de fonctionnement), DMX Sync (synchronisation DMX), Lock (verrouillage), Calibration (étalonnage), Factory (paramètres d'usine).

6.1. Choix de courbe

Ce menu vous permet de régler la variation d'intensité de l'appareil en choisissant une courbe de variation.

01) Appuyez sur les boutons **UP / DOWN** jusqu'à ce que l'écran affiche **Curves Select**.

02) Appuyez sur le bouton **SET** pour ouvrir le menu. L'écran affiche :

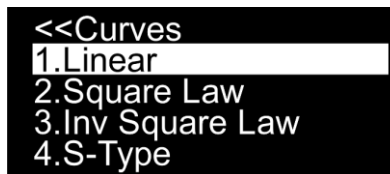

03) Appuyez sur les boutons **UP / DOWN** pour choisir la courbe d'atténuation souhaitée parmi les 4 disponibles :

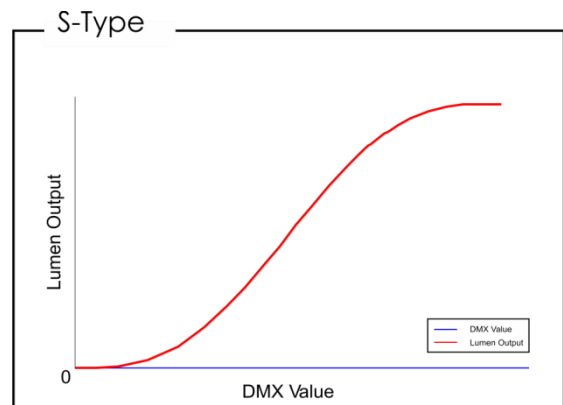
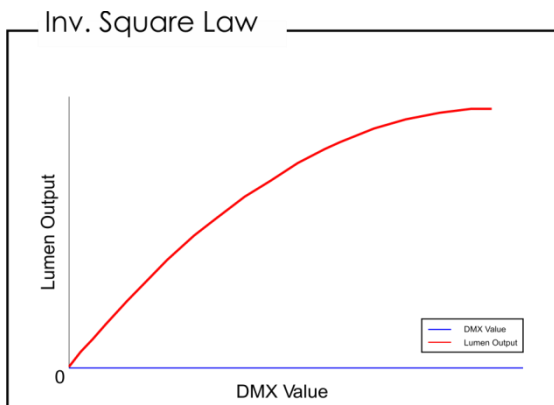
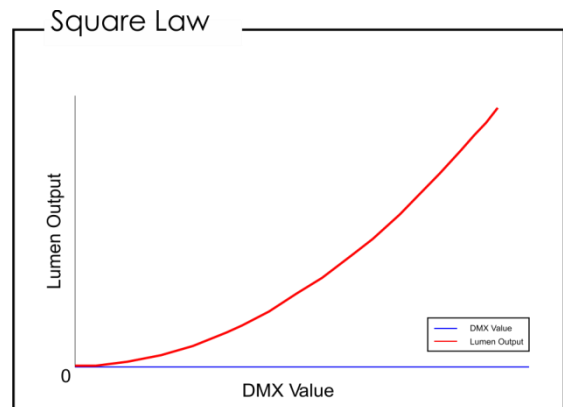
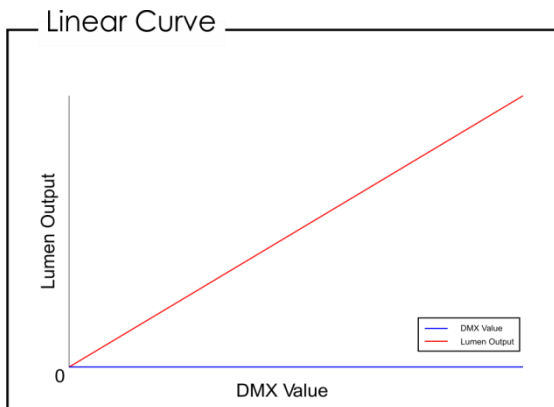

04) Appuyez sur le bouton **SET** pour confirmer votre choix.

6.2. Vitesse du variateur d'intensité

Ce menu vous permet de régler la vitesse de variation de l'appareil.

01) Appuyez sur les boutons **UP / DOWN** jusqu'à ce que l'écran affiche **Dimmer Speed**.

02) Appuyez sur le bouton **SET** pour ouvrir le menu. L'écran affiche :



03) Appuyez sur les boutons **UP / DOWN** pour choisir **Fast** (rapide) ou **Smooth** (lent).

04) Appuyez sur le bouton **SET** pour confirmer votre choix.

6.3. Dysfonctionnement du mode DMX

Ce menu vous permet de régler le comportement de l'appareil en cas d'erreur du signal DMX.

01) Appuyez sur les boutons **UP / DOWN** jusqu'à ce que l'écran affiche **Dmx Fail**.

02) Appuyez sur le bouton **SET** pour ouvrir le menu. L'écran affiche :

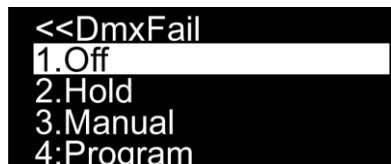

03) Appuyez sur les boutons **UP / DOWN** pour choisir entre les 4 options.

04) Si vous choisissez **Off**, l'appareil s'éteint en cas d'erreur du signal DMX.

05) Si vous choisissez **Hold**, l'appareil utilise le dernier signal DMX de travail avant l'erreur de signal DMX, afin que la performance ne soit pas interrompue.

06) Si vous choisissez **Manual**, l'appareil utilise le dernier réglage en mode manuel avant l'erreur du signal DMX.

07) Si vous choisissez **Program**, l'appareil utilise le dernier réglage en mode programme avant l'erreur du signal DMX.

08) Appuyez sur le bouton **SET** pour confirmer votre choix.

6.4. Durée de fonctionnement

Ce menu vous permet d'augmenter le temps de fonctionnement de la batterie.



01) Appuyez sur les boutons **UP / DOWN** jusqu'à ce que l'écran affiche **Working Time**.

02) Appuyez sur le bouton **SET** pour ouvrir le menu. L'écran affiche :

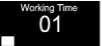

03) Appuyez sur les boutons **UP / DOWN** pour choisir entre  ou  **UP/DOWN** .

04) Si vous choisissez , la sortie de l'EventSpot 1600 Q4 sera maximale, ce qui correspond au mode normal.

05) Si vous choisissez  **UP/DOWN** , vous pouvez régler le temps de fonctionnement avec une valeur comprise entre 1 et 15, ce qui a pour effet de réduire la sortie et d'augmenter le temps de fonctionnement jusqu'à 15 h max.

06) Appuyez sur le bouton **SET** pour confirmer votre choix.

6.5. Synchronisation DMX

Ce menu vous permet de régler la synchronisation DMX de l'appareil.

- 01) Appuyez sur les boutons **UP / DOWN** jusqu'à ce que l'écran affiche **Dmx Sync**.
- 02) Appuyez sur le bouton **SET** pour ouvrir le menu. L'écran affiche :

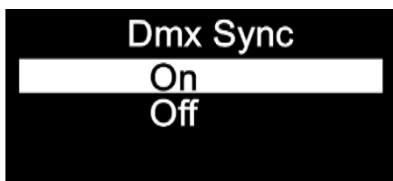

- 03) Appuyez sur les boutons **UP / DOWN** pour choisir **On** ou **Off**.
- 04) L'option Sync est un outil aidant à conserver plusieurs appareils en synchronisation lors de leur utilisation en mode maître-esclave.
- 05) Si vous choisissez **On**, la fonction de synchronisation est activée (recommandé).
- 06) Si vous choisissez **Off**, la fonction synchronisation n'est pas activée.
- 07) Appuyez sur le bouton **SET** pour confirmer votre choix.

6.6. Lock (verrouillage)

Ce menu vous permet d'activer ou non le verrouillage de sécurité.

- 01) Appuyez sur les boutons **UP / DOWN** jusqu'à ce que l'écran affiche **Lock**.
- 02) Appuyez sur le bouton **SET** pour ouvrir le menu. L'écran affiche :

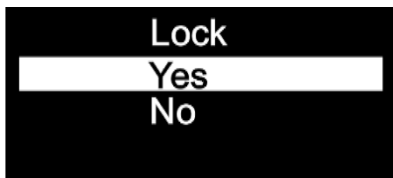

- 03) Appuyez sur les boutons **UP / DOWN** pour choisir **Yes** ou **No**.
- 04) Si vous choisissez **Yes** et confirmez avec le bouton **SET**, l'appareil entre en mode verrouillage. Vous devez maintenant indiquer le mot de passe afin d'accéder au menu. Appuyez simultanément sur le bouton **MODE** et **SET** pendant 3 secondes pour accéder au menu principal.
- 05) Si vous choisissez **No**, le menu principal n'est pas verrouillé.
- 06) Appuyez sur le bouton **SET** pour confirmer votre choix.

6.7. Étalonnage

Ce menu vous permet de régler l'étalonnage de la couleur blanche.

- 01) Appuyez sur les boutons **UP / DOWN** jusqu'à ce que l'écran affiche **Calibration**.
- 02) Appuyez sur le bouton **SET** pour ouvrir le menu. L'écran affiche :

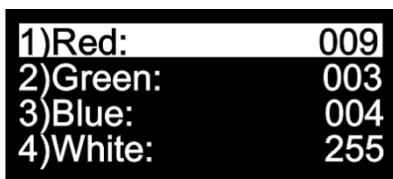

- 03) Appuyez sur les boutons **UP / DOWN** pour naviguer entre les couleurs statiques rouge, vert, bleu et blanc.
- 04) Une fois la couleur choisie, appuyez sur le bouton **SET** pour en régler l'intensité.
- 05) Appuyez sur les boutons **UP / DOWN** pour régler l'intensité des couleurs. La plage de réglages est comprise entre :

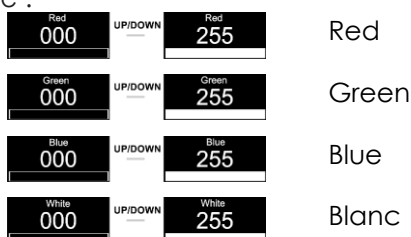

6.8. Paramètres d'usine

Ce menu vous permet de restaurer les paramètres d'usine de l'appareil.

- 01) Appuyez sur les boutons **UP DOWN** jusqu'à ce que l'écran affiche **Factory**.
- 02) Appuyez sur le bouton **SET** pour ouvrir le menu. L'écran affiche :

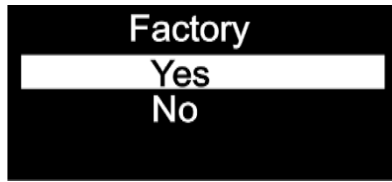

- 03) Appuyez sur les boutons **UP / DOWN** pour choisir **Yes** ou **No**.
- 04) Si vous choisissez **Yes** et confirmez avec le bouton **SET**, les paramètres d'usine de l'appareil sont restaurés.
- 05) Si vous choisissez **No**, l'appareil continue à utiliser les réglages en cours.

7. Informations

Ce menu vous permet de visualiser plusieurs types d'information sur l'appareil.

- 01) Une fois dans le menu principal, appuyez sur les boutons **UP / DOWN** jusqu'à ce que l'écran affiche **Information**.
- 02) Appuyez sur le bouton **SET** pour ouvrir le menu. L'écran affiche :

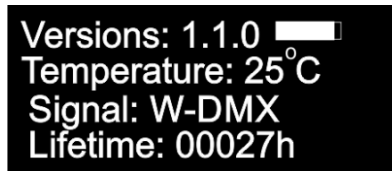

- 03) Vous pouvez alors vérifier la version du logiciel actuellement installé, la température, le type de signal DMX et la durée de vie de l'appareil.

Télécommande de contrôle optionnelle

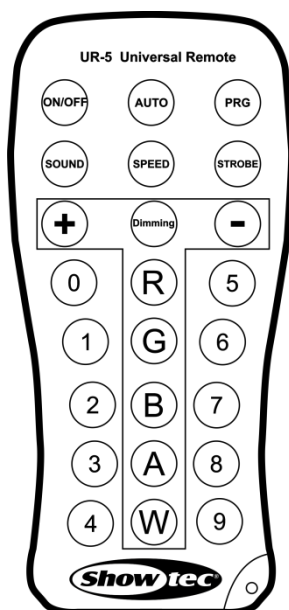

Bouton	Fonction	Description
ON/OFF	On / Off	Allumer / éteindre l'appareil
AUTO	Automatique	Permet d'activer le programme automatique
PRG	Program	Permet d'activer les programmes intégrés
SOUND	Pas de fonction	
SPEED	Vitesse	Permet d'activer le mode vitesse du programme
STROBE	Strobe	Permet d'activer le mode fréquence du stroboscope
Dimming	Dimming	Permet d'activer le mode couleur manuel
+	Plus	Permet d'augmenter la valeur
-	Moins	Permet de diminuer la valeur
R	Red	Permet d'activer la couleur rouge
G	Green	Permet d'activer la couleur verte
B	Blue	Permet d'activer la couleur bleue
A	Pas de fonction	
W	White	Permet d'activer la couleur blanche
0	Green	Permet d'activer la couleur verte
1	Purple	Permet d'activer la couleur violette
2	Purplish red	Permet d'activer la couleur rouge violacé

3	Orange	Permet d'activer la couleur orange
4	White	Permet d'activer la couleur blanche
5	Bright pink	Permet d'activer la couleur rose vif
6	Light green	Permet d'activer la couleur vert clair
7	Water blue	Permet d'activer la couleur bleu d'aniline
8	Yellow	Permet d'activer la couleur jaune
9	Warm White	Permet d'activer la couleur blanc chaud

Programme automatique

- Appuyez sur le bouton **AUTO** pour activer le mode programme automatique.
- L'EventSpot 1600 Q4 s'allume automatiquement avec ses programmes intégrés.

Programmes intégrés

- Appuyez sur le bouton **PRG** pour passer en mode programmes intégrés.
- Appuyez sur les boutons **+** et **-** pour choisir parmi les programmes 01-16.
- Si vous choisissez le programme 01, vous pouvez régler la couleur prédéfinie avec les boutons **0** - **9**.
- Appuyez sur le bouton **STROBE** pour choisir la fréquence du stroboscope des couleurs prédéfinies.
- Appuyez sur les boutons **+** et **-** pour augmenter ou réduire la fréquence du stroboscope. La plage de réglage est comprise entre 0 et 15 Hz, et va de OFF (éteint) à hautes fréquences stroboscopiques.
- Si vous choisissez un programme entre 02 et 16, vous pouvez régler la vitesse du programme et la fréquence du stroboscope.
- Appuyez sur le bouton **SPEED** pour régler la vitesse du programme.
- Appuyez sur les boutons **+** et **-** pour augmenter ou réduire la vitesse du programme. La plage d'ajustement est comprise entre 01 et 100, de lent à rapide.
- Appuyez sur le bouton **STROBE** pour régler la fréquence du stroboscope.
- Appuyez sur les boutons **+** et **-** pour augmenter ou réduire la fréquence du stroboscope. La plage de réglage est comprise entre 0 et 15 Hz, et va de OFF (éteint) à hautes fréquences stroboscopiques.

Mode manuel

- Appuyez sur le bouton **Dimming** pour activer le mode manuel.
- Appuyez sur le bouton **R**, **G**, **B** ou **W** pour choisir l'une des couleurs RGBW.
- Appuyez sur les boutons **+** et **-** pour régler l'intensité de chaque couleur en fonction d'une plage de réglages comprise entre 0 et 255.
- Ce mode vous permet de créer la couleur que vous souhaitez.

Canaux DMX**4 canaux****Canal 1 – variateur d'intensité rouge**

0 - 255 Réglage graduel du rouge de 0 à 100 %

Canal 2 – variateur d'intensité vert

0 - 255 Réglage graduel du vert de 0 à 100 %

Canal 3 – variateur d'intensité bleu

0 - 255 Réglage graduel du bleu de 0 à 100 %

Canal 4 – variateur d'intensité blanc

0 - 255 Réglage graduel du blanc de 0 à 100 %

6 canaux**Canal 1 – variateur d'intensité master**

0 - 255 Réglage graduel, de sombre à clair, 0 - 100%

Canal 2 – stroboscope**(les canaux 1 et 3, 4, 5 ou 6 doivent être réglés sur une valeur comprise entre 1 et 255 ⚠)**

0 - 10 Fermé

11 - 128 Stroboscope aléatoire, de lent à rapide

129 - 255 Flash du stroboscope, de fréquences basses à élevées (0 à 15 Hz)

Canal 3 – variateur d'intensité rouge**(le canal 1 doit être réglé sur une valeur comprise entre 1 et 255 ⚠)**

0 - 255 Réglage graduel du rouge de 0 à 100 %

Canal 4 – variateur d'intensité vert (le canal 1 doit être réglé sur une valeur comprise entre 1 et 255 ⚠)

0 - 255 Réglage graduel du vert de 0 à 100 %

Canal 5 – variateur d'intensité bleu (le canal 1 doit être réglé sur une valeur comprise entre 1 et 255 ⚠)

0 - 255 Réglage graduel du bleu de 0 à 100 %

Canal 6 – variateur d'intensité blanc**(le canal 1 doit être réglé sur une valeur comprise entre 1 et 255 ⚠)**

0 - 255 Réglage graduel du blanc de 0 à 100 %

10 canaux**Canal 1 – variateur d'intensité master**

0 - 255 Réglage graduel, de sombre à clair, 0 - 100%

Canal 2 – stroboscope**(les canaux 1 et 3, 4, 7, 8, 9 ou 10 doivent être réglés sur une valeur comprise entre 1 et 255 ⚠)**

0 - 10 Fermé

11 - 128 Stroboscope aléatoire, de lent à rapide

129 - 255 Flash du stroboscope, de fréquences basses à élevées (0 à 15 Hz)

Canal 3 – couleurs prédéfinies (le canal 1 doit être réglé sur une valeur comprise entre 1 et 255 )

0 - 7	Pas de fonction
8 - 13	Couleur 1 (R255, G000, B000, W000)
14 - 20	Couleur 2 (R255, G000, B000, W100)
21 - 27	Couleur 3 (R255, G000, B000, W200)
28 - 34	Couleur 4 (R255, G050, B000, W000)
35 - 41	Couleur 5 (R255, G150, B000, W000)
42 - 48	Couleur 6 (R255, G255, B000, W000)
49 - 55	Couleur 7 (R255, G255, B000, W075)
56 - 62	Couleur 8 (R000, G255, B000, W255)
63 - 69	Couleur 9 (R000, G255, B000, W150)
70 - 76	Couleur 10 (R000, G255, B000, W050)
77 - 83	Couleur 11 (R000, G255, B000, W000)
84 - 90	Couleur 12 (R000, G255, B050, W000)
91 - 97	Couleur 13 (R000, G255, B150, W000)
98 - 104	Couleur 14 (R000, G255, B255, W000)
105 - 111	Couleur 15 (R000, G255, B255, W075)
112 - 118	Couleur 16 (R000, G255, B255, W150)
119 - 125	Couleur 17 (R000, G100, B255, W255)
126 - 132	Couleur 18 (R000, G000, B255, W100)
133 - 139	Couleur 19 (R000, G000, B255, W050)
140 - 146	Couleur 20 (R000, G000, B255, W000)
147 - 153	Couleur 21 (R075, G000, B255, W000)
154 - 160	Couleur 22 (R160, G000, B255, W000)
161 - 167	Couleur 23 (R255, G000, B255, W000)
168 - 174	Couleur 24 (R255, G000, B175, W000)
175 - 181	Couleur 25 (R255, G000, B100, W000)
182 - 188	Couleur 26 (R255, G000, B100, W050)
189 - 195	Couleur 27 (R255, G000, B025, W050)
196 - 202	Couleur 28 (R255, G000, B025, W025)
203 - 209	Couleur 29 (R255, G000, B025, W000)
210 - 216	Couleur 30 (R000, G000, B000, W255)
217 - 223	Couleur 31 (R075, G075, B000, W255)
224 - 230	Couleur 32 (R000, G000, B100, W255)
231 - 255	Couleur 33 (R255, G255, B255, W255)

Canal 4 – programmes intégrés (le canal 1 doit être réglé sur une valeur comprise entre 1 et 255 )

0 - 15	Pas de fonction
16 - 31	Changement 1
32 - 47	Changement 2
48 - 63	Changement 3
64 - 79	Changement 4
80 - 95	Changement 5
96 - 111	Changement 6
112 - 127	Changement 7
128 - 143	Changement 8
144 - 159	Fondu 1
160 - 175	Fondu 2
176 - 191	Fondu 3
192 - 207	Fondu 4
208 - 223	Fondu 5
224 - 239	Fondu 6
240 - 255	Fondu 7

Canal 5 – vitesse des programmes intégrés**(le canal 4 doit être réglé sur une valeur comprise entre 16 et 255 ⚠)**

0 - 255 Réglage de la vitesse, de rapide à lente

Canal 6 – fonctions de contrôle (attendre 2 sec. avant que la fonction ne prenne effet)

0 - 15 Pas de fonction

16 - 45 Atténuation rapide

46 - 75 Atténuation lente

76 - 105 Courbe linéaire

106 - 135 Courbe carrée

136 - 165 Courbe carrée inversée

166 - 195 Courbe-S

Canal 7 – variateur d'intensité rouge**(le canal 1 doit être réglé sur une valeur comprise entre 1 et 255 ⚠)**

0 - 255 Réglage graduel du rouge de 0 à 100 %

Canal 8 – variateur d'intensité vert (le canal 1 doit être réglé sur une valeur comprise entre 1 et 255 ⚠)

0 - 255 Réglage graduel du vert de 0 à 100 %

Canal 9 – variateur d'intensité bleu (le canal 1 doit être réglé sur une valeur comprise entre 1 et 255 ⚠)

0 - 255 Réglage graduel du bleu de 0 à 100 %

Canal 10 – variateur d'intensité blanc**(le canal 1 doit être réglé sur une valeur comprise entre 1 et 255 ⚠)**

0 - 255 Réglage graduel du blanc de 0 à 100 %

Maintenance

L'utilisateur doit s'assurer que les aspects liés à la sécurité et les installations techniques sont inspectés par un expert, chaque année, au cours d'un test d'acceptation et une fois par an par une personne qualifiée.

Il faut tenir compte des points suivants durant l'inspection :

- 01) Toutes les vis utilisées pour l'installation de l'appareil ou des parties de celui-ci doivent être bien vissées et ne pas être corrodées.
- 02) Les boîtiers, fixations et systèmes d'installation ne devront comporter aucune déformation.
- 03) Les pièces mécaniques mobiles, les essieux ou les goupilles par exemple, ne devront présenter aucune trace d'usure.
- 04) Les fils d'alimentation ne devront présenter aucune trace de dommage ou de fatigue des matériaux.

L'EventSpot 1600 Q4 ne requiert presque pas d'entretien. Cependant, vous devez veiller à ce que l'appareil reste propre.

Si tel n'est pas le cas, la luminosité de l'appareil pourrait être réduite de manière significative.

Débranchez la prise de courant puis nettoyez le couvercle à l'aide d'un chiffon humide. Ne plongez sous aucun prétexte l'appareil dans un liquide. Nettoyez la lentille avec un nettoyant vitres et un chiffon doux. N'utilisez ni alcool ni solvants.

La lentille frontale doit être nettoyée chaque semaine car le liquide fumigène tend à accumuler des résidus, ce qui provoque la réduction rapide de la luminosité.

Assurez-vous que les branchements sont propres. Débranchez l'alimentation électrique, puis nettoyez le DMX et les branchements audio à l'aide d'un chiffon humide. Assurez-vous que les connexions sont parfaitement sèches avant de connecter le matériel ou de le brancher à l'alimentation électrique.

Résolution des problèmes

Absence de lumière

Ce guide de résolution des problèmes vise à vous aider à résoudre des problèmes simples.

Pour ce faire, vous devez suivre les étapes suivantes dans l'ordre afin de trouver une solution. Dès que l'appareil fonctionne à nouveau correctement, ne suivez plus ces étapes.

Si l'effet lumineux ne fonctionne pas bien, confiez-en la réparation à un technicien.

Il se peut que le problème soit lié : à la batterie, aux LEDs ou au fusible interne.

- 01) Batterie. Vérifiez que les piles soient totalement chargées.
- 02) LEDs. Rapportez l'EventSpot 1600 Q4 à votre revendeur Showtec.
- 03) Fusible interne. Rapportez l'EventSpot 1600 Q4 à votre revendeur Showtec.
- 04) Si tout ce qui est mentionné ci-dessus semble fonctionner correctement, rallumez l'appareil.
- 05) Si vous ne parvenez pas à déterminer la cause du problème, n'ouvrez en aucun cas l'EventSpot 1600 Q4, cela pourrait abîmer l'unité et annuler la garantie.
- 06) Rapportez l'appareil à votre revendeur Showtec.

Absence de réponse au DMX

Réponse : Il se peut que le problème soit lié au câble ou aux connecteurs DMX ou à un mauvais fonctionnement de la console de contrôle ou de la carte DMX d'effets lumineux.

- 01) Vérifiez le réglage DMX. Assurez-vous que les adresses DMX sont correctes.
- 02) Vérifiez le câble DMX : débranchez l'appareil, changez le câble DMX puis reconnectez l'appareil à l'alimentation. Essayez à nouveau votre console DMX.
- 03) Déterminez si la console de contrôle ou l'effet lumineux est en cause. La console de contrôle fonctionne-t-elle correctement avec d'autres produits DMX ? Si ce n'est pas le cas, vous devez la faire réparer. Si elle fonctionne correctement avec d'autres produits DMX, amenez le câble DMX et l'effet lumineux à un technicien qualifié.

Problème	Cause(s) probable(s)	Solution
Un ou plusieurs appareils ne fonctionnent pas	L'alimentation est défectueuse	<ul style="list-style-type: none"> Vérifiez si l'appareil est allumé et que la batterie soit chargée.
	Le fusible interne a grillé	<ul style="list-style-type: none"> Rapportez l'appareil à votre revendeur Showtec.
Les appareils se réinitialisent correctement mais répondent tous à la console de contrôle de manière irrégulière, voire ne lui répondent pas du tout	La console de contrôle n'est pas connectée	<ul style="list-style-type: none"> Connectez la console de contrôle.
	La sortie XLR à 3 broches de la console de contrôle ne correspond pas à l'entrée XLR du premier appareil sur la chaîne DMX (le signal est par ex. inversé)	<ul style="list-style-type: none"> Installez un câble d'inversion de phase entre la console de contrôle et le premier appareil sur la liaison
Les appareils se remettent à zéro correctement, mais ils réagissent tous à la console de manière irrégulière, voire ne lui répondent pas du tout	Données de mauvaise qualité.	<ul style="list-style-type: none"> Vérifiez la qualité des données. Si elle est très inférieure à 100 %, le problème peut être dû à une mauvaise connexion de la ligne, à des câbles de mauvaise qualité ou cassés, à l'absence d'un bouchon de terminaison ou encore au fait qu'un appareil perturbe la liaison.
	Mauvaise connexion de ligne.	<ul style="list-style-type: none"> Vérifiez les branchements et les câbles. Remédiez aux mauvais branchements. Réparez ou remplacez les câbles abîmés.
	La ligne ne se termine pas sur une fiche de 120 ohms	<ul style="list-style-type: none"> Insérez une fiche dans la prise de sortie du dernier projecteur de la ligne.
	Adressage incorrect des appareils	<ul style="list-style-type: none"> Vérifiez le réglage des adresses.
	L'un des appareils est défectueux et perturbe la transmission des données sur la liaison	<ul style="list-style-type: none"> Shuntez les projecteurs un par un jusqu'à ce que le système fonctionne à nouveau normalement : débranchez les deux prises et branchez-les directement l'une à l'autre. Faites réviser le projecteur défectueux par un technicien qualifié.
	Les appareils sont équipés de prises XLR à 3 broches qui ne correspondent pas (broches 2 et 3 inversées)	<ul style="list-style-type: none"> Installez un câble d'inversion de phase entre les appareils ou permutez les broches 2 et 3 de l'appareil qui se comporte de manière irrégulière
Pas de lumière ou les LED s'éteignent de manière intermittente.	L'appareil est trop chaud	<ul style="list-style-type: none"> Laissez-le refroidir. Nettoyez le ventilateur. Vérifiez que les orifices d'aération du panneau de contrôle ne sont pas obstrués. Allumez l'air conditionné.
	Les LED sont abîmées.	<ul style="list-style-type: none"> Débranchez le projecteur et rapportez-le à votre revendeur.
	Les réglages de l'alimentation ne correspondent pas ni la tension, ni à la fréquence C.A.	<ul style="list-style-type: none"> Débranchez le projecteur. Vérifiez les réglages et modifiez-les si nécessaire

Caractéristiques du produit

Modèle :	Showtec Helix 1600 Q4
Tension d'entrée :	100 - 240 V C.A., 50 / 60 Hz
Courant d'entrée :	650 mA
Taux de rafraîchissement :	12 KHz
Accumulateur :	15,6 Ah
Temps de fonctionnement RGBW à pleine puissance :	8 heures
Température de fonctionnement :	-20° à +40°
Type de batterie :	Lithium-ion
Temps de charge :	6 heures
Tension :	18,5 V
Batterie de recharge :	Sur demande
Indice de protection :	IP54
Dimensions :	195 x 180 x 280 mm (l x L x H)
Poids :	5,0 kg
Fonctionnement et programmation :	
Broche du signal OUT :	Broche 1 (terre), broche 2 (-), broche 3 (+)
Mode DMX	4, 6 ou 10 canaux
Entrée de signal :	Entrée DMX à 3 broches
Sortie de signal :	Sortie DMX à 3 broches
Effets électromécaniques :	
Quantité de LED :	4 LEDs RGBW de 12 W
Mélange de couleurs :	RGBW
Ouverture angulaire :	10°
Flux lumineux :	1580
Lux à 2 m :	15000
Variateur d'intensité :	0 - 100 %
Stroboscope :	0 - 15 Hz
Boîtier :	Aluminium noir et métal
Contrôle DMX :	DMX512 via sans-fil / DMX512
Intégré :	Affichage OLED facile à configurer
Contrôle :	Programmes intégrés, mode automatique, mode manuel, maître / esclave, DMX, W-DMX
Prises :	Entrée/sortie XLR à 3 broches dédiée IP54
Refroidissement :	Dissipateur en aluminium
Température ambiante max. t_a	40 °C
Température max. du boîtier t_B :	80 °C
Distance minimum :	
Distance minimum des surfaces inflammables :	0,5 m
Distance minimum de l'objet éclairé :	1 m

La conception et les caractéristiques du produit sont soumises à modification sans avis préalable.



Site web : www.Showtec.info
 Adresse électronique : service@highlite.com

Dimensions

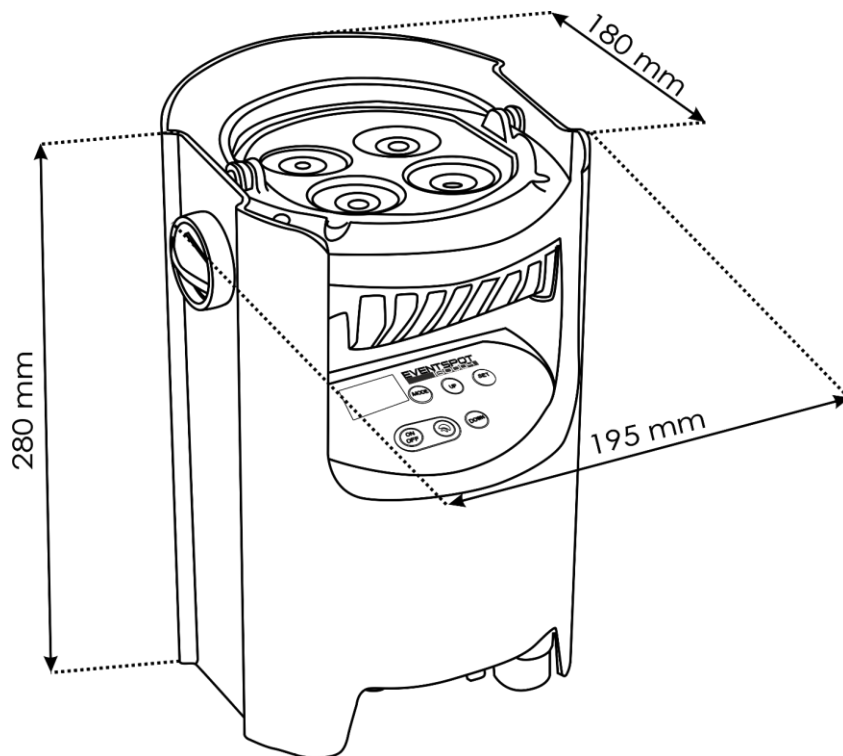



©2018 Showtec