

DEUTSCH

EventSpot 1600 Q4 V1

Bestellnummer: 44050

Inhaltsverzeichnis

Warnung	3
Sicherheitshinweise	3
Bestimmungsgemäßer Gebrauch	5
Montage	5
Netzanschlüsse	6
Rückgabe	7
Reklamationen	7
Beschreibung des Produkts	8
Optionales Zubehör	8
Übersicht	9
Unterseite	9
Rückseite	10
Installation	10
Setup und Betrieb	10
Aufladen des eingebauten Akkus	10
Steuerungsmodi	11
Ein EventSpot (Manuell)	11
Ein EventSpot (Autoprogramm)	11
Ein EventSpot (Voreingestellte Programme)	11
Mehrere EventSpots (Master/Slave-Steuerung)	12
Mehrere EventSpots (DMX-Steuerung)	13
Mehrere EventSpots (Wireless-DMX-Steuerung)	14
Verbinden des EventSpot 1600 Q4 mit dem WDMX-Sender	15
Trennen vom Wireless-DMX-Transmitter	15
Verbinden der Geräte	16
Datenverkabelung	16
Bedienfeld	17
DMX-Steuermodus	17
DMX-Adresszuweisung	17
Menü-Übersicht	18
Hauptmenü-Optionen	19
1. DMX-Adresse/DMX-Konfiguration/ DMX-Signal	19
2. Manuell	20
3. Autoprogramm	20
4. Voreingestellte Programme	21
5. Master/Slave	21
6. Einstellungen	22
6.1. Kurvenauswahl	22
6.2. Dimmgeschwindigkeit	23
6.3. DMX-Ausfall	23
6.4. Betriebszeit	23
6.5. DMX-Synchronisation	24
6.6. Sperre	24
6.7. Kalibrierung	24
6.8. Werkseinstellungen	25
7. Information	25
Optionale Fernbedienung	26
Autoprogramm	27
Voreingestellte Programme	27
Manueller Modus	27
DMX-Kanäle	28
4 Kanäle	28
6 Kanäle	28
10 Kanäle	28

Wartung30

Fehlersuche31

 Kein Licht.....31

 Keine Reaktion auf DMX-Signale31

Technische Daten.....33

Abmessungen34

Notizen.....35

Warnung



**Bitte lesen Sie diese Anleitung zu Ihrer Sicherheit sorgfältig durch,
bevor Sie das Gerät zum ersten Mal in Betrieb nehmen!**



Auspacken

Packen Sie das Produkt bitte direkt nach dem Erhalt aus und überprüfen Sie es auf Vollständigkeit und Unversehrtheit. Falls Sie Transportschäden an einem oder mehreren Teilen des Produkts oder der Verpackung feststellen, benachrichtigen Sie bitte unverzüglich den Verkäufer und heben Sie das Verpackungsmaterial für eine spätere Überprüfung auf. Bewahren Sie den Karton und alles dazugehörige Verpackungsmaterial auf. Falls das Produkt zurückgegeben werden muss, stellen Sie bitte sicher, dass Sie es in der Originalverpackung zurücksenden.

Lieferumfang:

- EventSpot 1600 Q4
- 1x Quick-Lock-Halterung
- Bedienungsanleitung

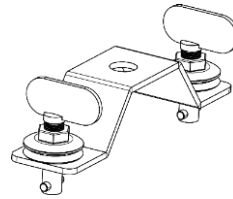
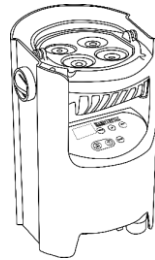

Voraussichtliche Nutzungsdauer von LEDs

Die Helligkeit von LEDs lässt mit der Zeit nach. Die hauptsächliche Ursache ist HITZE, da diese den Prozess beschleunigt. Wenn LEDs sehr dicht beieinander angebracht werden, sind sie einer höheren Betriebstemperatur ausgesetzt, als wenn ein idealer Abstand eingehalten wird oder sie unter optimalen Bedingungen, also einzeln, betrieben werden. Aus diesem Grund verringert sich die Nutzungsdauer erheblich, wenn alle Farb-LEDs mit maximaler Helligkeit betrieben werden. Falls die Verlängerung der Nutzungsdauer von großer Bedeutung für Sie ist, sollten Sie darauf achten, dass die Betriebstemperatur gering gehalten wird. Dazu können eine klimatisierte Betriebsumgebung und die Verringerung der generellen Leuchtintensität beitragen.



ACHTUNG!

**Gerät vor Regen und Feuchtigkeit schützen!
Ziehen Sie das Stromkabel ab, bevor Sie das Gehäuse öffnen!**



Sicherheitshinweise

Alle Personen, die dieses Gerät installieren, bedienen und warten, müssen:

- dafür qualifiziert sein und
- die Anweisungen in dieser Bedienungsanleitung beachten.



**ACHTUNG! Seien Sie vorsichtig beim Umgang mit diesem Gerät.
Bei gefährlichen Netzspannungen könnten Sie beim Berühren
der Kabel einen lebensgefährlichen elektrischen Schlag erhalten!**



Versichern Sie sich vor der ersten Inbetriebnahme, dass das Produkt keine Transportschäden erlitten hat. Falls es beschädigt ist, setzen Sie sich bitte mit dem Verkäufer in Verbindung und verwenden Sie es nicht.

Um den einwandfreien Zustand und die sichere Handhabung zu gewährleisten, müssen die Sicherheitshinweise und Warnungen in dieser Anleitung unbedingt beachtet werden.

Bitte beachten Sie, dass wir für Schäden, die durch manuelle Änderungen entstehen, keine Haftung übernehmen.

Dieses Produkt enthält keine Teile, die vom Benutzer gewartet werden können. Lassen Sie Wartungsarbeiten nur von qualifizierten Technikern durchführen.

WICHTIG:

Der Hersteller haftet nicht für Schäden, die durch die Nichtbeachtung dieser Anleitung oder unbefugte Änderungen an diesem Produkt entstehen.

- Entfernen Sie die Warnungen und Informationsetiketten nicht vom Produkt.
- Der Massekontakt darf niemals abgeklebt werden.
- Bedecken Sie die Linse unter keinen Umständen, gleichgültig mit welchem Material.
- Schauen Sie niemals direkt in die Lichtquelle.
- Achten Sie darauf, dass keine Kabel herumliegen.
- Führen Sie keine Objekte in die Belüftungsschlitze ein.
- Schließen Sie dieses Gerät niemals an ein Dimmerpack an.
- Schalten Sie das Gerät nicht in kurzen Abständen ein und aus, da das die Lebenszeit des Geräts verkürzt.
- Berühren Sie das Gehäuse des Geräts während des Betriebs niemals mit bloßen Händen. Lassen Sie das Gerät nach Gebrauch mindestens 5 Minuten lang abkühlen, bevor Sie es berühren.
- Keinen Erschütterungen aussetzen. Wenden Sie keine übermäßige Kraft an, wenn Sie das Produkt installieren oder verwenden.
- Überprüfen Sie, dass das Gehäuse fest verschlossen ist und dass alle Schrauben fest angezogen sind, bevor Sie das Gerät verwenden.
- Verwenden Sie das Produkt erst, nachdem Sie sich mit seinen Funktionen vertraut gemacht haben.
- Bringen Sie das Produkt nicht in die Nähe von offenen Feuern oder leicht entflammaren Flüssigkeiten oder Gasen.
- Öffnen Sie während des Betriebs niemals das Gehäuse.
- Lassen Sie immer zumindest 50 cm Freiraum um das Gerät, um die ausreichende Belüftung zu gewährleisten.
- Schützen Sie das Produkt vor extremer Hitze, Feuchtigkeit oder Staub.
- Gehen Sie sicher, dass die zur Verfügung stehende Netzspannung nicht höher ist, als auf der Rückseite des Geräts angegeben.
- Falls die Linse eindeutige Schäden wie Risse oder tiefe Kratzer aufweist, durch die ihre Funktionstüchtigkeit eingeschränkt wird, muss sie ersetzt werden.
- Trennen Sie das Gerät unverzüglich von der Stromversorgung, falls es herunterfällt oder stark erschüttert wird. Lassen Sie das Produkt von einem qualifizierten Techniker auf Sicherheit überprüfen, bevor Sie es erneut verwenden.
- Schalten Sie das Gerät nicht sofort ein, nachdem es starken Temperaturschwankungen ausgesetzt wurde (z. B. beim Transport). Das entstehende Kondenswasser könnte das Gerät beschädigen. Schalten Sie das Gerät erst ein, wenn es Raumtemperatur erreicht hat.
- Schalten Sie das Gerät sofort aus, wenn es nicht ordnungsgemäß funktioniert. Verpacken Sie das Gerät sorgfältig (am besten in der Originalpackung) und schicken Sie es an Ihren Showtec-Händler.
- Nur für die Verwendung durch Erwachsene geeignet. Das Gerät muss außerhalb der Reichweite von Kindern angebracht werden. Lassen Sie das angeschaltete Gerät niemals unbeaufsichtigt.
- Versuchen Sie unter keinen Umständen, den Temperaturschalter oder die Sicherungen zu überbrücken.
- Verwenden Sie ausschließlich Ersatzsicherungen des gleichen Typs und der gleichen Leistung wie die bereits enthaltenen Sicherungen.
- Der Anwender ist verantwortlich für die korrekte Positionierung und den korrekten Betrieb des EventSpots 1600 Q4. Der Hersteller haftet nicht für Schäden, die durch Fehlgebrauch oder fehlerhafte Installation verursacht werden.
- Das Gerät fällt unter Schutzklasse I. Deshalb muss es unbedingt mit dem gelbgrünen Kabel geerdet werden.
- Reparaturen, Wartungen und elektrische Anschlüsse dürfen nur von qualifizierten Technikern durchgeführt bzw. bearbeitet werden.
- GARANTIE: Ein Jahr ab Kaufdatum.
- Die GARANTIE für Batterien gilt nur 6 Monate ab Kaufdatum.
Wenn Ihr Akku nach dem Aufladen überhaupt nicht funktioniert, nicht richtig funktioniert oder nicht mehr lädt, können Sie einen neuen Akku bestellen. Die Ersatzteilnummer für den Akku erhalten Sie auf Anfrage.



ACHTUNG! AUGENSCHÄDEN!!!
Schauen Sie niemals direkt in die Lichtquelle.
(besonders Epileptiker!)



Bestimmungsgemäßer Gebrauch

- Dieses Gerät ist nicht für den Dauerbetrieb geeignet. Die Einhaltung regelmäßiger Betriebspausen erhöht die Lebensdauer des Geräts.
- Der Mindestabstand zwischen der Lichtquelle und der beleuchteten Fläche beträgt 0,5 Meter.
- Trennen Sie das Gerät während der Zeiträume, in denen es nicht verwendet wird, vollständig von der Stromversorgung, entweder mit einem Leistungsschalter oder, indem Sie den Stecker aus der Steckdose ziehen. So vermeiden Sie Verschleiß und verlängern Sie die Lebensdauer des Geräts.
- Die maximale Umgebungstemperatur für den Betrieb beträgt $t_a = 40^{\circ}\text{C}$ und darf auf keinen Fall überschritten werden.
- Die relative Luftfeuchtigkeit darf 50 % bei einer Umgebungstemperatur von 40°C nicht überschreiten.
- Wenn das Gerät nicht so verwendet wird, wie in dieser Anleitung beschrieben, könnte es Schaden nehmen und die Garantie erlischt.
- Jegliche unsachgemäße Verwendung führt zu Risiken wie z. B. Kurzschlüsse, Verbrennungen, Stromschlag, Abstürze, etc.

Ihre Sicherheit und die der Personen, die Sie umgeben, sind in Gefahr!

Montage

Beachten Sie die europäischen und internationalen Richtlinien zur Montage, dem Anbringen an Traversen und allen weiteren Sicherheitsmaßnahmen.

Versuchen Sie nicht, die Installation selbst vorzunehmen!

Lassen Sie die Installation immer von einem Vertragshändler vornehmen!

Verfahrensweise:

- Falls das Gerät von der Decke oder hohen Balken herabgelassen werden soll, muss ein professionelles Traversensystem verwendet werden.
- Verwenden Sie eine Schelle, um das Gerät mithilfe der Montagehalterung an einem Traversenrahmen zu befestigen.
- Das Gerät darf unter keinen Umständen so montiert werden, dass er frei im Raum schwingen kann.
- Das fertig montierte Gerät muss mit einer Sicherheitsvorrichtung, z. B. mit einem geeigneten Sicherheitsnetz oder einem Sicherheitskabel, gesichert werden.
- Stellen Sie immer sicher, dass der Bereich unter dem Gerät gesperrt wird und dass das Betreten dieses Bereichs verboten ist, wenn das Gerät montiert, demontiert oder gewartet wird.

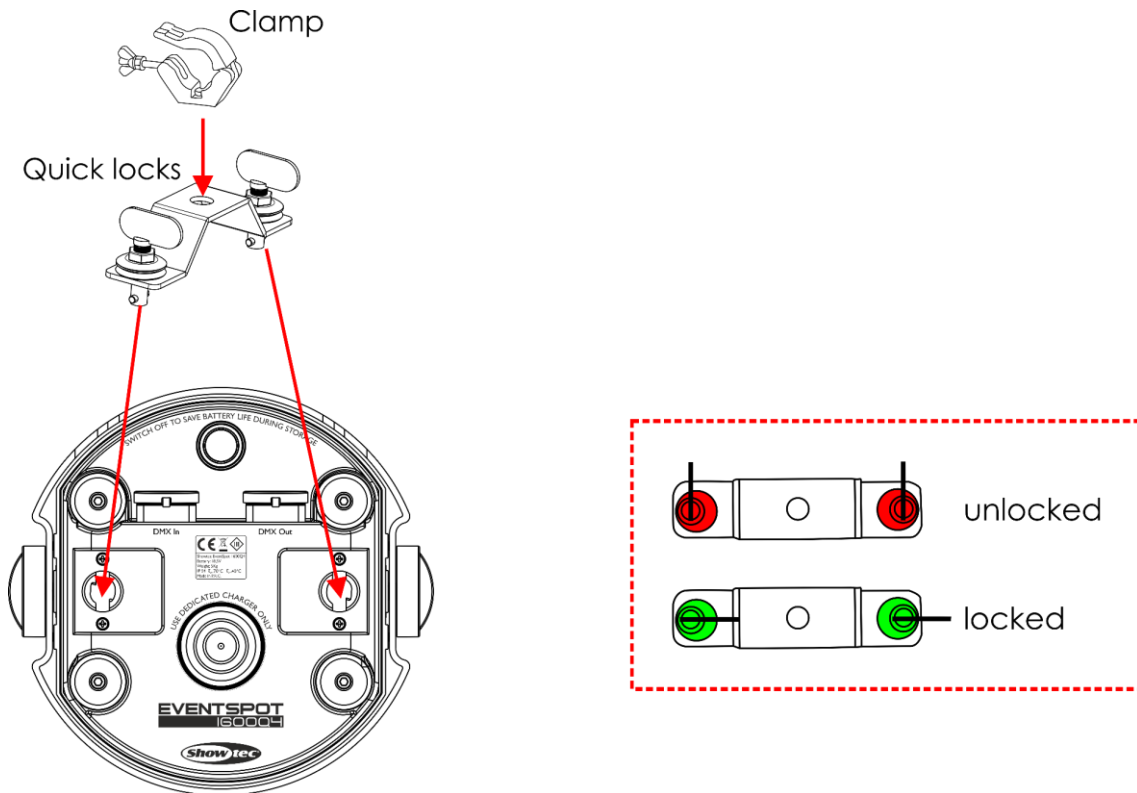

Der EventSpot 1600 Q4 kann auf einer flachen Oberfläche positioniert oder mit einer Halbkupplung an einem Traversenrahmen befestigt werden.

Die unsachgemäße Installation des Produkts kann zu schweren Verletzungen und Sachschäden führen!

Netzanschlüsse

Schließen Sie das Gerät mit dem Netzkabel an das Stromnetz an. Achten Sie immer darauf, dass die farbigen Kabel an die entsprechenden, richtigen Stellen angeschlossen sind.

International	Kabel Europa	Kabel UK	Kabel USA	Pol
L	BRAUN	ROT	GELB/KUPFER	PHASE
N	BLAU	BLACK	SILBER	NEUTRAL
	GELB-GRÜN	GRÜN	GRÜN	SCHUTZERDUNG

Stellen Sie sicher, dass das Gerät immer ordnungsgemäß geerdet ist!

Die unsachgemäße Installation des Produkts kann zu schweren Verletzungen und Sachschäden führen!

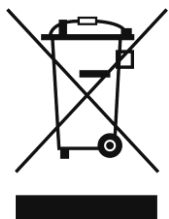



Rückgabe



Ware, die zurückgegeben wird, muss in der Originalverpackung verschickt und freigemacht werden. Wir lassen keine Waren rückholen.

Das Paket muss eine deutlich zu erkennende RMA-Nummer bzw. Rücksendenummer aufweisen. Alle Produkte, die keine RMA-Nummer aufweisen, werden nicht angenommen. Highlite nimmt die zurückgesendeten Waren nicht entgegen und übernimmt auch keinerlei Haftung. Rufen Sie Highlite an unter 0031-455667723 oder schreiben Sie ein E-Mail an aftersales@highlite.com und fordern Sie eine RMA-Nummer an, bevor Sie die Ware versenden. Sie sollten die Modellnummer und die Seriennummer sowie eine kurze Begründung für die Rücksendung angeben. Verpacken Sie die Ware sorgfältig, da Sie für alle Transportschäden, die durch unsachgemäße Verpackung entstehen, haften. Highlite behält sich das Recht vor, das Produkt oder die Produkte nach eigenem Ermessen zu reparieren oder zu ersetzen. Wir empfehlen Ihnen, die Verwendung von UPS-Verpackungen oder die Produkte doppelt zu verpacken. So sind Sie immer auf der sicheren Seite.

Hinweis: Wenn Sie eine RMA-Nummer erhalten, geben Sie bitte die folgenden Daten auf einem Zettel an und legen Sie ihn der Rücksendung bei:

- 01) Ihr vollständiger Name.
- 02) Ihre Anschrift.
- 03) Ihre Telefonnummer.
- 04) Eine kurze Problembeschreibung.

Reklamationen

Der Kunde ist dazu verpflichtet, die empfangene Ware direkt nach Erhalt auf Fehler und/oder sichtbare Defekte zu überprüfen, oder diese Überprüfung nach dem Erhalt der Benachrichtigung, dass die Ware nun zur Verfügung steht, durchzuführen. Das Transportunternehmen haftet für Transportschäden. Deshalb müssen ihm eventuelle Schäden bei Erhalt der Warenlieferung mitgeteilt werden.

Es unterliegt der Verantwortung des Kunden, das Transportunternehmen über eventuelle Transportschäden der Ware zu informieren und Ausgleichsforderungen geltend zu machen. Alle Transportschäden müssen uns innerhalb von einem Tag nach Erhalt der Lieferung mitgeteilt werden. Alle Rücksendungen müssen vom Kunden freigemacht werden und eine Mitteilung über den Rücksendegrund enthalten. Nicht freigemachte Rücksendungen werden nur entgegengenommen, wenn das vorher schriftlich vereinbart wurde.

Reklamationen müssen uns innerhalb von 10 Werktagen nach Eingang der Rechnung auf dem Postweg oder per Fax übermittelt werden. Nach dieser Frist werden keine Reklamationen akzeptiert.

Reklamationen werden nur dann bearbeitet, wenn der Kunde bis dahin seine Vertragspflichten vollständig erfüllt hat, ungeachtet des Vertrags, aus dem diese Verpflichtungen resultieren.

Beschreibung des Produkts

Funktionen

Der EventSpot 1600 Q4 ist ein kabelloser LED-Eventspot von Showtec.

- Lange Akkulaufzeit
- ECO-Modus für eine längere Akkulaufzeit
- IP54 für die Verwendung im Freien
- Wireless DMX von Wireless Solutions Schweden
- Eingangsspannung: 100~240V AC, 50/60Hz
- Nennkapazität Akku: 15,6 Ah
- Lichtquelle: 4 x RGBW-LEDs, 12W
- Antriebsstrom: 650mA
- Aktualisierungsrate: 12KHz
- Lichtstrom: 1580
- Lux @ 2 m: 15000
- Betriebsdauer bei voller Leistung: 8 Stunden bei voller RGBW-Leistung
- Ladezeit: 6 Stunden
- Akkutyp: Lithium-Ionen
- Spannung: 18,5V
- Ersatzakku: Auf Anfrage
- OLED-Display für ein einfaches Setup
- Steuerungsprotokoll: DMX512 kabellos / DMX512
- DMX-Kanäle: 4, 6 oder 10 Kanäle
- Steuerungsmodi: Voreingestellte Programme, Auto, Manuell, Master/Slave, DMX, W-DMX
- Strahlungswinkel: 10°
- Dimmer: 0-100 %
- Stroboskop: 0-15Hz
- Gehäuse: Aluminium und Eisen, schwarz
- IP-Schutzart: IP54
- Anschlüsse: Dedizierter 3-poliger XLR-Ein/Ausgang, IP54
- Kühlung: Kühlkörper aus Aluminium
- Betriebstemperatur: -10°C ~40°C
- Abmessungen: 195 x 180 x 280 mm (LxBxH)
- Gewicht: 5,0 kg

Hinweis: Um dieses Gerät richtig bedienen zu können, sind DMX-Kenntnisse erforderlich.

Optionales Zubehör

[44002](#) – Showtec UR-5 Universal IR-Fernbedienung

[44052](#) – Ladegerät für EventSpot 1600 Q4

[44053](#) – Strahlenformer für EventSpot 1600 Q4 (40°)

[44054](#) – Strahlenformer für EventSpot 1600 Q4 (15° x 60°)

[44055](#) – Strahlenformer für EventSpot 1600 Q4 (20°)

[50175](#) – W-DMX MicroBox F-1 G5 Transceiver

Übersicht



Abb. 01

- 01) Einstellknopf
- 02) 4 x RGBW-LEDs, 12W
- 03) OLED-Display + Steuerungstasten

Unterseite

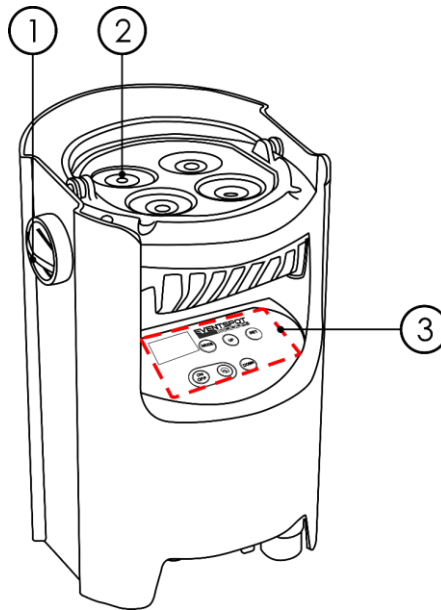

Abb. 02

- 04) Dedizierter 3-poliger DMX-Eingang, IP54
- 05) Ein/Aus-Schalter
- 06) Dedizierter 3-poliger DMX-Ausgang, IP54
- 07) Schnellrasthalterung
- 08) Anschluss Akkuladegerät

Rückseite

**Abb. 03**

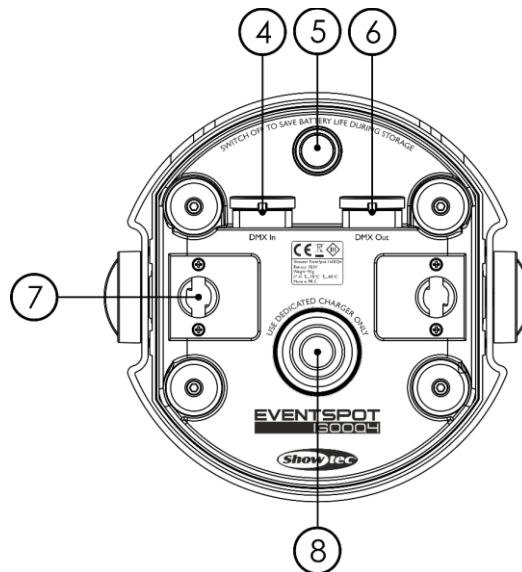
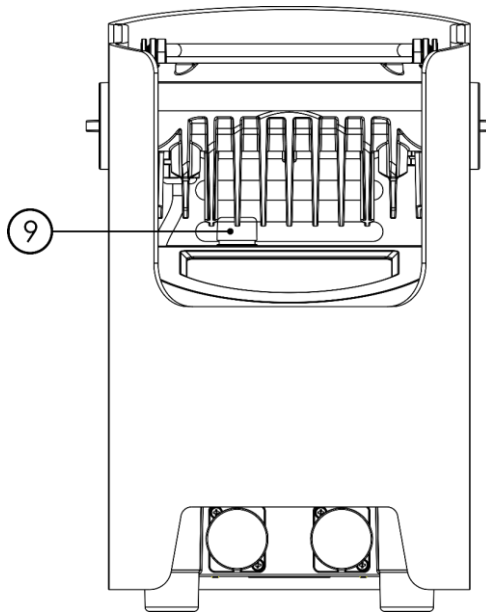
09) Wireless DMX-Antenne

Installation

Entfernen Sie alle Verpackungsmaterialien von Ihrem EventSpot 1600 Q4. Versichern Sie sich, dass alle Schaumstoff- und Plastikfüllmaterialien vollständig entfernt sind. Schließen Sie alle Kabel an.

Schließen Sie das System erst an das Stromnetz an, wenn alle Geräte korrekt angebracht und angeschlossen sind.

Trennen Sie das System immer vom Netz, bevor Sie es reinigen oder warten.

Für Schäden, die durch Nichtbeachtung entstehen, wird keine Haftung übernommen.

Setup und Betrieb

Versichern Sie sich immer, dass das Gerät für die örtliche Netzspannung geeignet ist (siehe Technische Daten), bevor Sie es an das Stromnetz anschließen. Ein für 120 V ausgelegtes Gerät darf nicht an eine Netzspannung von 230 V angeschlossen werden und umgekehrt.

Aufladen des eingebauten Akkus

- 01) Sie benötigen zum Aufladen der Akkus das **optionale** Ladegerät 44052 (nicht enthalten!).
- 02) Schalten Sie das Gerät aus.
- 03) Schließen Sie den EventSpot an das Ladegerät an (Abb. 04).
- 04) Stellen Sie sicher, dass der Akkuanschluss am EventSpot mit dem Anschluss am Ladegerät übereinstimmt (Abb. 04).
- 05) Schließen Sie an das Ladegerät ein Kabel mit einem Powercon- und einem Schuko-Anschluss an.
- 06) Stecken Sie das andere Ende des Netzkabels in eine geeignete Steckdose.
- 07) Laden Sie den Akku 6 Stunden lang auf.
- 08) Die vier LED-Anzeigen am Ladegerät leuchten grün, wenn der EventSpot vollständig geladen ist.



Abb. 04

Wichtig!

- Laden Sie das Gerät niemals länger als 24h auf.
- Laden Sie das Gerät innerhalb der nächsten 3 Tage nach der Verwendung wieder auf.
- Schalten Sie das Gerät mit dem **Hauptnetzschalter (05)** auf der Unterseite aus, wenn Sie es länger als 7 Tage nicht verwenden werden.
- Bewahren Sie das Gerät in aufrechter Position auf.

Steuerungsmodi

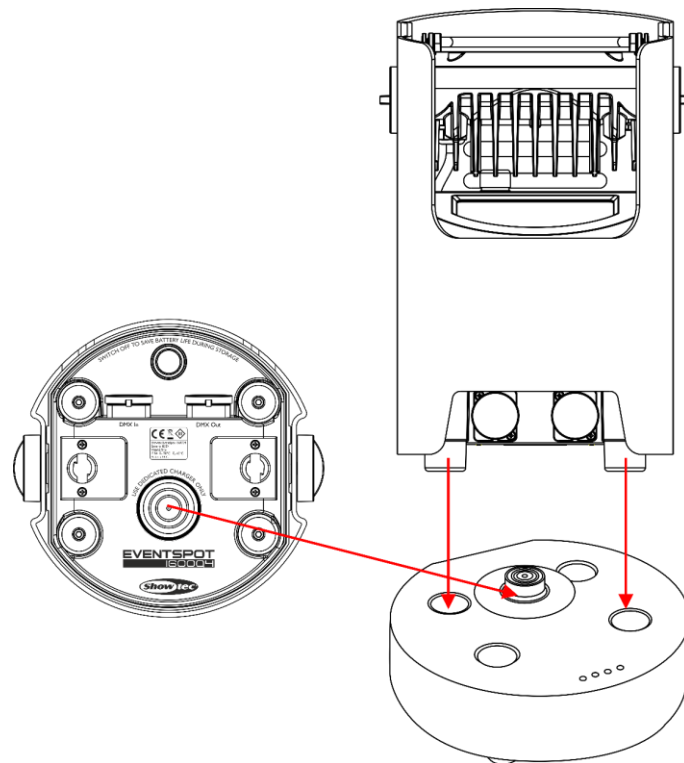
Es gibt 6 Modi:

Manuell (selbstständig)
Autoprogramm (selbstständig)
Voreingestellte Programme (selbstständig)
Master/Slave
DMX512
Wireless DMX (W-DMX)

Ein EventSpot (Manuell)

Der EventSpot funktioniert selbstständig, wenn er an kein DMX-Kabel angeschlossen und der kabellose DMX-Empfang ausgeschaltet ist. Siehe Seite 20 für mehr Informationen über den manuellen Modus.

Ein EventSpot (Autoprogramm)

Der EventSpot funktioniert selbstständig, wenn er an kein DMX-Kabel angeschlossen und der kabellose DMX-Empfang ausgeschaltet ist. Siehe Seite 20 für mehr Informationen über den Automodus.

Ein EventSpot (Voreingestellte Programme)

Der EventSpot funktioniert selbstständig, wenn er an kein DMX-Kabel angeschlossen und der kabellose DMX-Empfang ausgeschaltet ist. Siehe Seite 21 für mehr Informationen über die voreingestellten Programme.

Mehrere EventSpots (Master/Slave-Steuerung)

01) Verbinden Sie die EventSpots und andere Geräte mit einem 3-poligen XLR-Kabel.

Die Steckerkontakte:



1. Erdung
2. Signal (-)
3. Signal (+)

02) Verbinden Sie die Geräte so wie in Abb. 05 gezeigt. Verwenden Sie ein DMX-Datenkabel, um den DMX-Ausgang des ersten Geräts mit dem DMX-Eingang des zweiten Geräts zu verbinden. Wiederholen Sie diesen Vorgang, um das zweite, dritte und vierte Gerät ebenfalls zu verbinden. Mit dem Mastergerät stehen Ihnen dieselben Funktionen wie auf Seite 20-21 beschrieben zur Verfügung (Manuell, Autoprogramm, voreingestellte Programme). Das bedeutet, dass Sie den gewünschten Betriebsmodus am Mastergerät einstellen können, und dass dann alle Slave-Geräte genauso reagieren wie dieses Gerät.

Mehrere EventSpots (Master/Slave-Steuerung)



Abb. 05

Mehrere EventSpots (DMX-Steuerung)

- 01) Lassen Sie mindestens 0,5 m Freiraum auf allen Seiten, um die Luftzirkulation zu gewährleisten.
- 02) Verbinden Sie die EventSpots und andere Geräte mit einem 3-poligen XLR-Kabel.

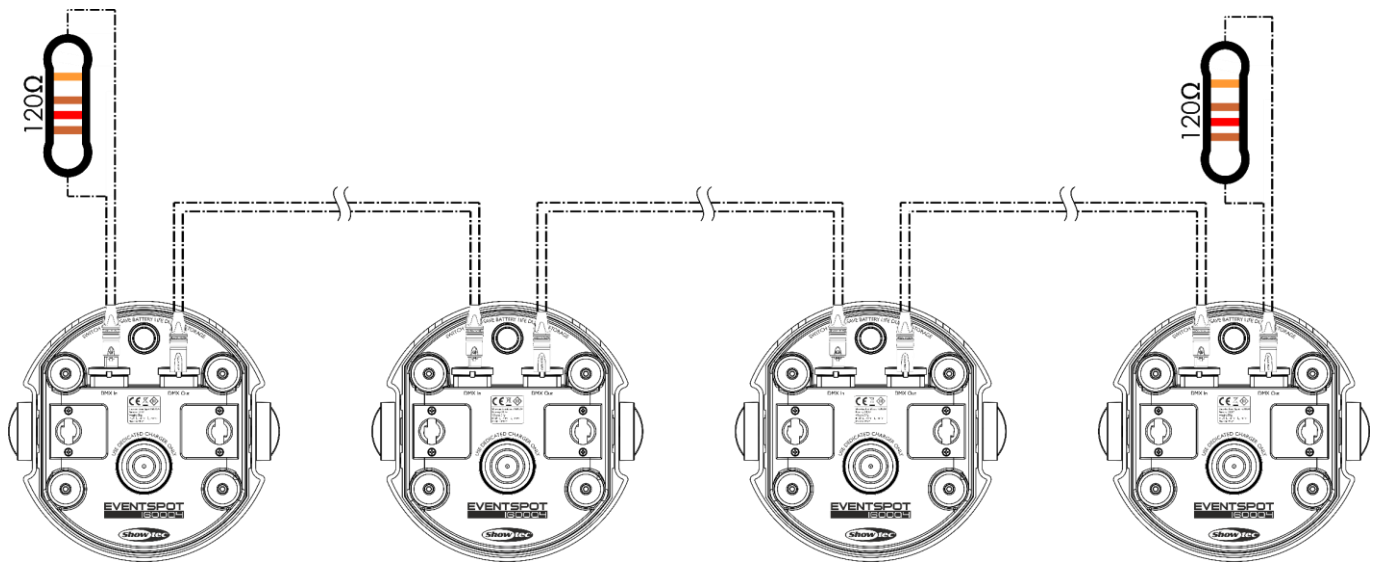
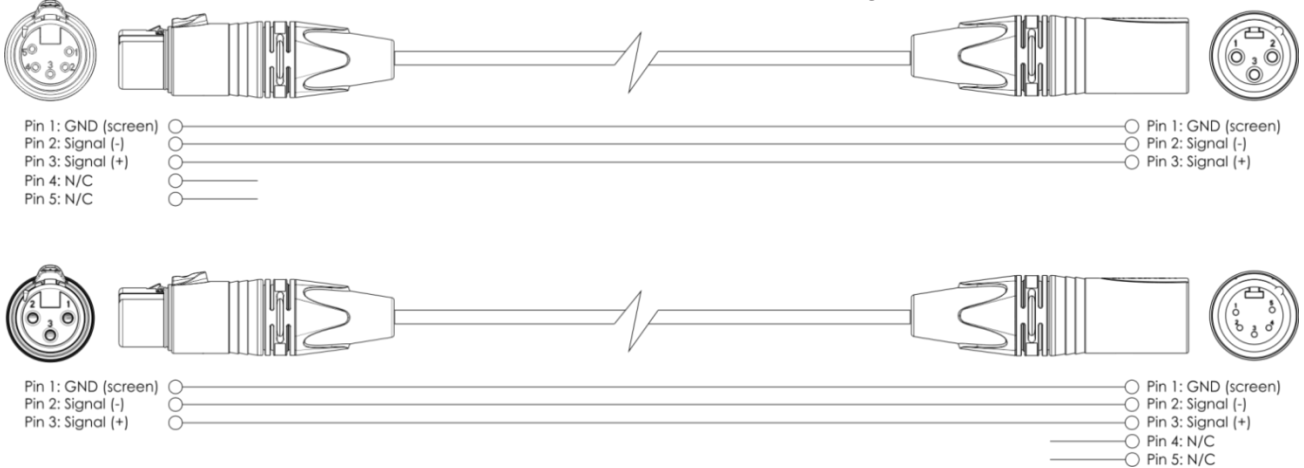

- 03) Verbinden Sie die Geräte wie in Abb. 06. Verwenden Sie ein DMX-Datenkabel, um den DMX-„OUT“-Anschluss des ersten Geräts mit dem „IN“-Anschluss des zweiten Geräts zu verbinden. Wiederholen Sie diesen Vorgang, um das zweite, dritte und vierte Gerät ebenfalls zu verbinden.

Mehrere EventSpots (DMX-Setup)



Abb. 06

Mehrere EventSpots (Wireless-DMX-Steuerung)

- 01) Platzieren Sie die EventSpots an der gewünschten Position (siehe Seite 15 für die maximale WLAN-Reichweite).
- 02) Wenn die LED-Anzeige (C) für W-DMX grün blinkt, sucht das Gerät nach einer Verbindung.
- 03) Verbinden Sie den Transmitter mit mehreren EventSpots. Lesen Sie die Anleitung Ihres kabellosen Senders, um das passende Sendesignal einzustellen.
- 04) Wenn eine Verbindung hergestellt ist, leuchtet die LED-Anzeige (C) am EventSpot durchgehend grün.
- 05) Schließen Sie den Transmitter mit einem DMX-Kabel an ein geeignetes Lichtmischpult an.

Setup-Beispiel Wireless DMX

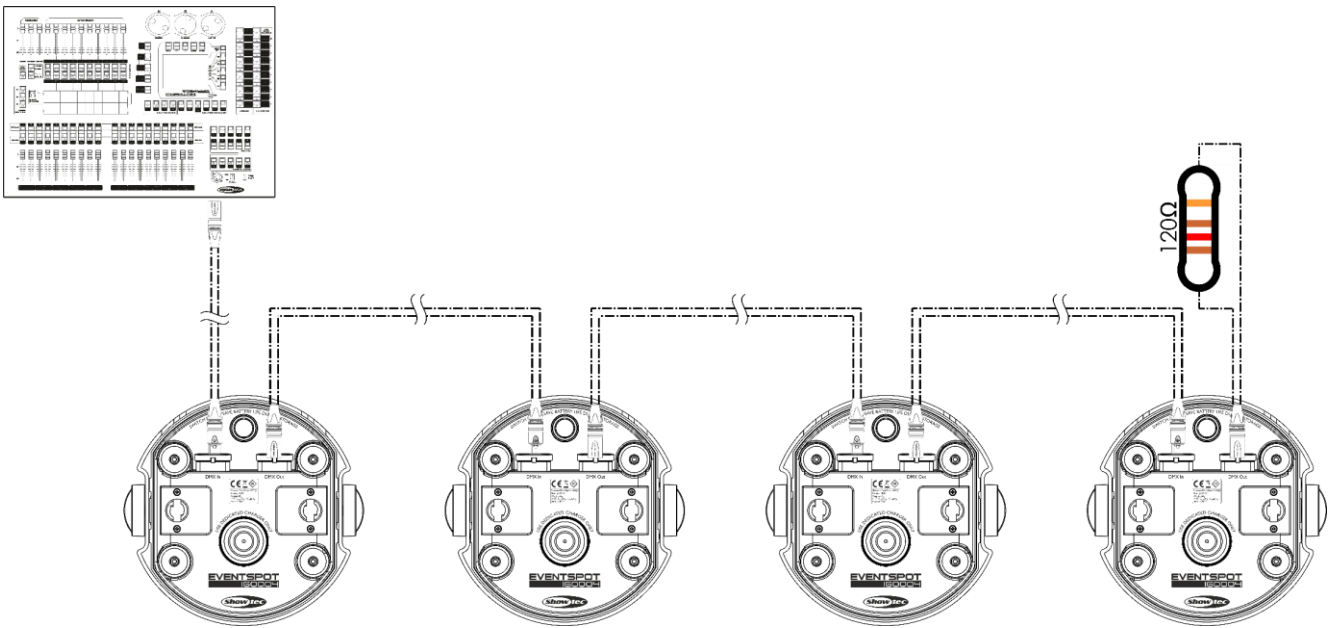

Abb. 07

Kabelloses Übertragungsmodul Schweden 2,4GHz

Übertragungreichweite:	Hängt von der Sendeleistung oder dem Transmittermodul ab
Testbedingungen:	W-DMX TRx Sendemodul, 2dBi-Antenne, Sendeleistung 20dBm (100mW)
Reichweite Innenbereich:	60m (durch ca. 3 Betonwände)
Reichweite im Freien:	250m

Wireless-DMX-Verbindung

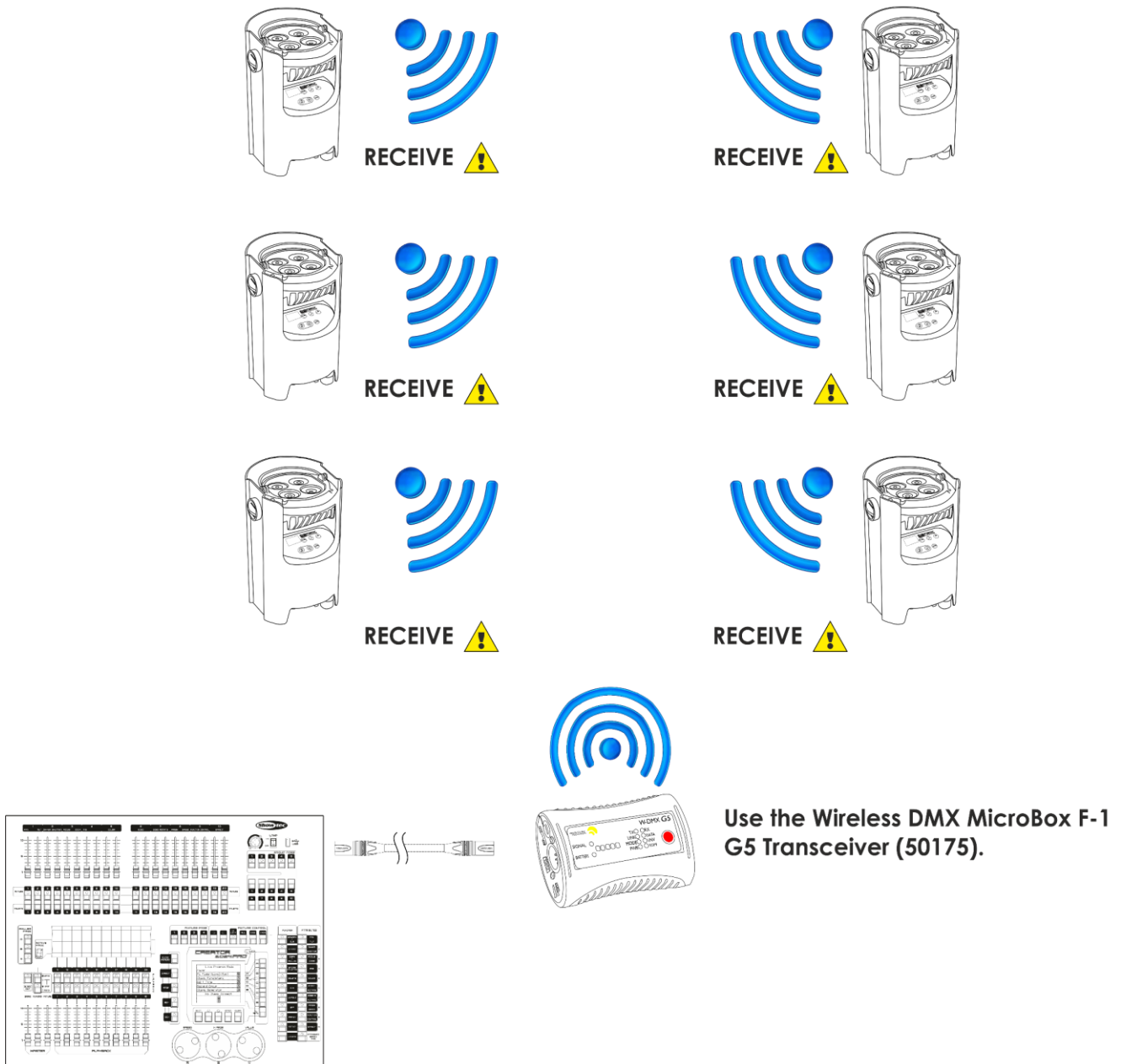
Das kabellose Empfängermodul „Pico G4 Receiver, 2.4GHz“ von WIRELESS SOLUTION, Schweden, kann nur kabellose 2,4-GHz-Signale empfangen. Bitte verwenden Sie den 50175 W-DMC MicroBox F-1 G5 Transceiver von Wireless Solution für die kabellose Signalübertragung. Die grüne Anzeige-LED auf dem Bedienfeld des Geräts zeigt den Status der kabellosen Übertragung an.

WLAN-Probleme:

- 01) Sender und Empfänger passen nicht zusammen.
Die Anzeige-LED erlischt für einen längeren Zeitraum.
- 02) Signalübertragung von Sender zu Empfänger funktioniert, dennoch Signalverlust.
Die Anzeige-LED leuchtet 100ms lang auf und erlischt 100ms, sie flackert schnell.
- 03) Funktionierende Signalübertragung von einem Sender, kein Empfang von DMX-Daten.
Die Anzeige-LED leuchtet 900ms lang auf und erlischt 100ms, sie flackert langsam.

Wenn die drahtlose Übertragung von DMX-Signalen funktioniert, leuchtet die LED durchgehend.



Der EventSpot 1600 Q4 kann nicht gleichzeitig kabellos übertragene und kabelgebundene DMX-Signale empfangen.



Achten Sie darauf, dass der passende 2,4GHz-Signalsender ausgeschaltet ist, wenn sich das Gerät im manuellen Modus befindet oder das Autoprogramm oder die voreingestellten Programme abgespielt werden.

Verbinden des EventSpot 1600 Q4 mit dem WDMX-Sender

Der EventSpot 1600 Q4 kann den Empfang nicht aktiv auf ein zufällig gewähltes Übertragungssignal abgleichen.

Lesen Sie die Anleitung Ihres kabellosen Senders, um das passende Sendesignal einzustellen. Wir empfehlen den W-DMX MicroBox F-1 G5 Transceiver (50175) von Wireless Solution (Abb. 08).

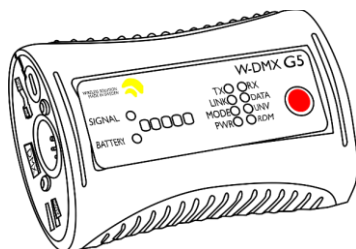

Bestellnummer: 50175

Abb. 08

Trennen vom Wireless-DMX-Transmitter

Der EventSpot 1600 Q4 kann vom DMX-Transmitter getrennt werden.

Sie können W-DMX ausschalten/das Signal trennen, wenn Sie die W-DMX-Taste (H) 3 Sekunden lang gedrückt halten.

Der EventSpot wird getrennt.

Verbinden der Geräte

Wenn Sie Licht-Shows mit einem oder mehreren Geräten mit einem DMX-512-Controller steuern oder synchronisierte Shows mit zwei oder mehreren Geräten im Master/Slave-Betriebsmodus abspielen wollen, müssen Sie eine serielle Datenübertragungsleitung verwenden. Die Gesamtanzahl der von allen Geräten benötigten Kanäle legt die Zahl der Geräte fest, die die Datenübertragungsleitung unterstützen kann.

Wichtig:

Die mit einer seriellen Datenübertragungsleitung verbundenen Geräte müssen in Reihe geschaltet sein. Gemäß dem Standard EIA-485 sollten niemals mehr als 30 Geräte an eine Datenübertragungsleitung angeschlossen werden. Wenn Sie dennoch mehr als 30 Geräte an eine serielle Datenübertragungsleitung anschließen, ohne einen Opto-Splitter zu verwenden, verschlechtert sich eventuell die Qualität des DMX-Signals.



Maximale empfohlene Länge der DMX-Datenübertragungsleitung: 100 Meter
 Maximale empfohlene Anzahl von EventSpots an einer DMX-Datenübertragungsleitung: 30 Geräte

Datenverkabelung

Zur Verbindung der Geräte müssen Datenkabel verwendet werden. Sie können DAP-Audio-zertifizierte DMX-Kabel direkt bei einem Händler erwerben oder Ihr eigenes Kabel herstellen. Wenn Sie selbst ein Kabel herstellen möchten, verwenden Sie bitte ein Datenkabel, das qualitativ hochwertige Signale übertragen kann und relativ resistent gegen elektromagnetische Interferenzen ist.

DAP-Audio DMX-Datenkabel

- DAP Audio Basic Mehrzweckmikrofonkabel. bal. XLR/M 3-polig. > XLR/F 3-polig. **Bestellnummer** FL01150 (1,5 m), FL013 (3 m), FL016 (6 m), FL0110 (10 m), FL0115 (15 m), FL0120 (20 m).
- DAP Audio Datenkabel Typ X, XLR/M 3-polig > XLR/F 3-polig. **Bestellnummer** FLX0175 (0,75 m), FLX01150 (1,5 m), FLX013 (3 m), FLX016 (6 m), FLX0110 (10 m).
- DAP Audio Kabel für anspruchsvolle Anwender. Außergewöhnliche Audio-Eigenschaften und Verbindungsstück von Neutrik®. **Bestellnummer** FL71150 (1,5 m), FL713 (3 m), FL716 (6 m), FL7110 (10 m).
- DAP Audio Kabel für anspruchsvolle Anwender. Außergewöhnliche Audio-Eigenschaften und Verbindungsstück von Neutrik®. **Bestellnummer** FL7275 (0,75 m), FL72150 (1,5 m), FL723 (3 m), FL726 (6 m), FL7210 (10 m).
- DAP Audio Kabel, 110 Ohm, mit digitaler Signalübertragung. **Bestellnummer** FL0975 (0,75 m), FL09150 (1,5 m), FL093 (3 m), FL096 (6 m), FL0910 (10 m), FL0915 (15 m), FL0920 (20 m).
- DAP Audio Datenkabel FL08 DMX/AES-EBU, XLR/M 5-pin > XLR/F 5-pin. **Bestellnummer** FL08150 (1,5 m), FL083 (3 m), FL086 (6 m), FL0810 (10 m), FL0820 (20 m).
- DAP Audio DMX-Adapter: 5 Pole > 3 Pole. **Bestellnummer** FLA29.
- DAP Audio DMX-Adapter: 3 Pole > 5 Pole. **Bestellnummer** FLA30.
- DAP Audio DMX-Endstecker, 3-polig. **Bestellnummer** FLA42.
- DAP Audio DMX-Endstecker, 5-polig. **Bestellnummer** FLA43.

Der EventSpot1600 Q4 kann im **Kontrollmodus** mit einem Controller gesteuert oder im **selbstständigen Modus** ohne Controller betrieben werden. **Selbstständiger Modus**

Bedienfeld

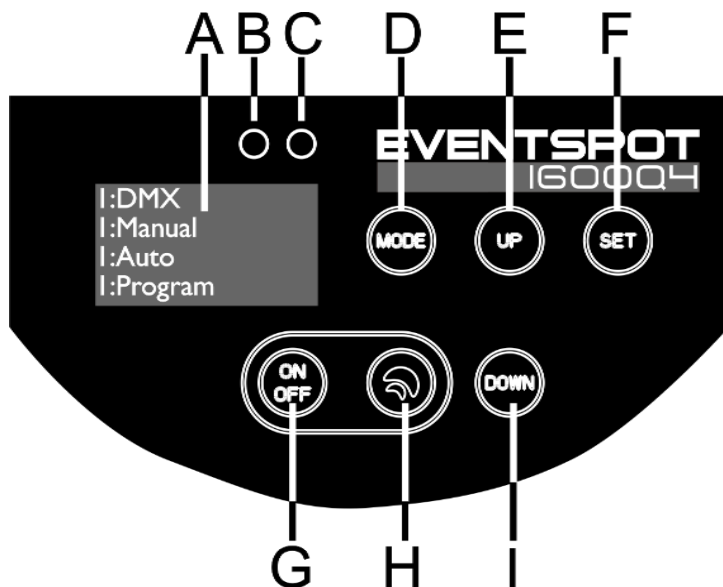

- A) OLED-Display
- B) IR-Fernbedienungsensensor
- C) LED-Anzeige für W-DMX
- D) MODE-Taste
- E) UP-Taste
- F) SET-Taste
- G) Ein/Aus-Schalter
- H) W-DMX-Taste
- I) DOWN-Taste

Fig.09

DMX-Steuermodus

Den Geräten werden individuelle Adressen an einer Datenübertragungsleitung zugewiesen, die mit einem Controller verbunden ist.

Die Geräte reagieren auf das vom Controller ausgegebene DMX-Signal. (Wenn Sie eine DMX-Adresse auswählen und speichern, zeigt der Controller die gespeicherte Adresse das nächste Mal an.)

DMX-Adresszuweisung

Mit dem Bedienfeld auf der Rückseite können Sie dem Gerät eine DMX-Adresse zuweisen. Das ist der erste Kanal, über den der EventSpot vom Controller gesteuert wird. Achten Sie bei der Verwendung eines Controllers darauf, dass das Gerät maximal über **10** Kanäle verfügt.

Die DMX-Adresse muss unbedingt richtig eingestellt werden, wenn Sie mehrere EventSpots verwenden. Daher sollte die DMX-Adresse des ersten EventSpots **1(001)** sein; die DMX-Adresse des zweiten EventSpots sollte **1+10=11 (011)** sein; die DMX-Adresse des dritten EventSpots sollte **+11+10=21 (021)** sein, etc. Stellen Sie sicher, dass sich die Kanäle nicht überschneiden, damit jeder einzelne EventSpot korrekt gesteuert werden kann. Wenn zwei oder mehreren EventSpots ähnliche Adressen zugewiesen werden, reagieren sie entsprechend ähnlich.

Steuerung: Nachdem Sie allen EventSpots eine Adresse zugewiesen haben, können Sie sie nun mit Ihrem Lichtpult ansteuern.

Hinweis: Beim Einschalten erkennt das Gerät automatisch, ob es DMX-512-Daten empfängt. Wenn keine Daten am DMX-Eingang empfangen werden, könnte eines der folgenden Probleme vorliegen:

- Das XLR-Kabel des Controllers ist nicht an den entsprechenden Eingang des Geräts angeschlossen.
- Der Controller ist ausgeschaltet oder funktioniert nicht richtig, das Kabel oder der Stecker funktionieren nicht richtig oder die Pole im Eingangsstecker sind vertauscht.

Hinweis: Am letzten Gerät muss ein XLR-Endstecker mit einem Widerstand von 120 Ohm angebracht werden, um die korrekte Steuerung über die DMX-Datenübertragungsleitung zu gewährleisten.



Display aus nach 60 Sekunden



Wenn 60 Sekunden lang keine Taste betätigt wird, wird das Display deaktiviert.

Drücken Sie MODE, SET, UP oder DOWN, um das Display zu aktivieren.

Das Display wird nun wieder aktiviert.

Menü-Übersicht

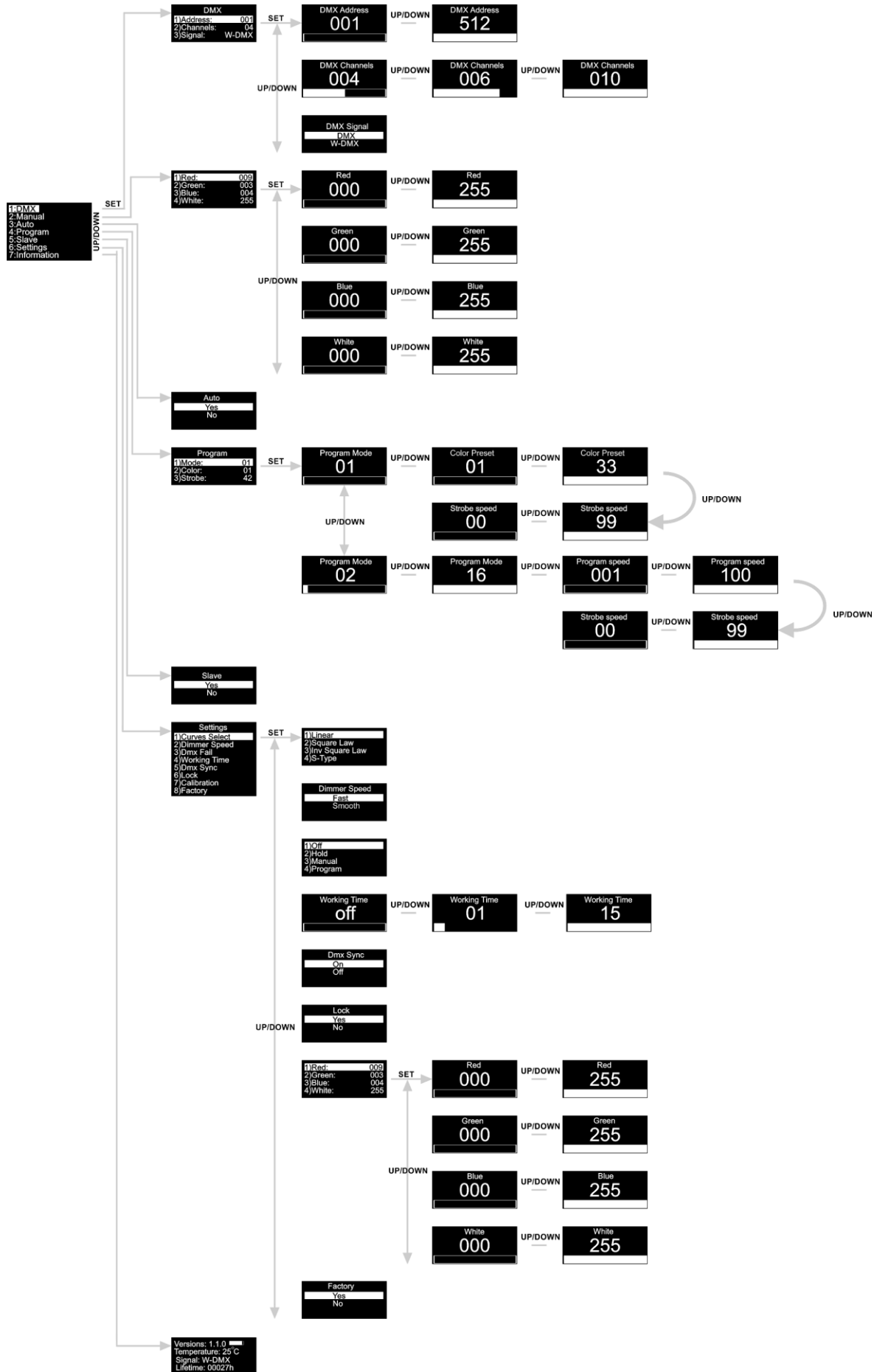

Drücken Sie zuerst den Hauptnetzschalter (5) und halten Sie dann die Ein/Austaste (G) mindestens 3 Sekunden lang gedrückt, um den EventSpot einzuschalten! Er zeigt dann die aktuelle Softwareversion, den Akkuladestand, seine aktuelle Temperatur und die Art des DMX-Signals an.

Versions: 1.1.0
Temperature: 25°C
Signal: W-DMX

Hauptmenü-Optionen

- 01) Drücken Sie **SET** oder **MODE**, um das Hauptmenü zu öffnen.
- 02) Drücken Sie **UP/DOWN**, um durch das Menü zu scrollen. Auf dem Bildschirm erscheint nun:

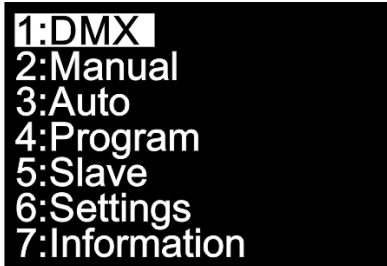

```
1:DMX
2:Manual
3:Auto
4:Program
5:Slave
6:Settings
7:Information
```

- 03) Drücken Sie **SET**, um das gewünschte Menü zu öffnen.
- 04) Drücken Sie **MODE**, um zum vorherigen Menü zurückzukehren.

1. DMX-Adresse/DMX-Konfiguration/ DMX-Signal

In diesem Menü können Sie dem Gerät seine DMX-Startadresse zuweisen sowie einen DMX-Kanalmodus und das DMX-Signal auswählen.

- 01) Drücken Sie im Hauptmenü wiederholt auf **UP/DOWN**, bis auf dem Display **DMX** angezeigt wird.
- 02) Drücken Sie **SET**, um das Menü zu öffnen. Auf dem Display erscheint:

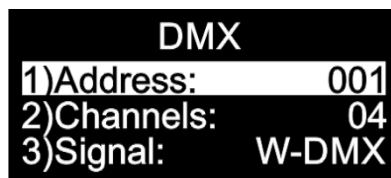

```
DMX
1)Address: 001
2)Channels: 04
3)Signal: W-DMX
```

- 03) Drücken Sie **UP/DOWN**, um die DMX-Adresse und die gewünschte Konfiguration einzustellen und um DMX oder W-DMX zu aktivieren.

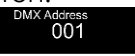
- 04) Wenn Sie die DMX-Adresse  auswählen, drücken Sie **SET**, um das zugehörige Untermenü aufzurufen.

- 05) Stellen Sie die gewünschte Adresse mit **UP/DOWN** ein. Der Einstellbereich umfasst die Werte

 **UP/DOWN** 

- 06) Wenn Sie die DMX-Konfiguration  auswählen, drücken Sie **SET**, um das zugehörige Untermenü aufzurufen.

- 07) Wählen Sie mit **UP/DOWN** eine der folgenden Optionen aus:

 4 Kanäle 6 Kanäle 10 Kanäle

08) Wenn Sie „Signal“ auswählen, drücken Sie **SET**, um das zugehörige Untermenü zu öffnen:



09) Wählen Sie mit **UP/DOWN** den normalen DMX-Modus oder den Wireless DMX-Modus aus.

10) Drücken Sie **SET**, um die Auswahl zu bestätigen.

2. Manuell

In diesem Menü können Sie die statischen Farben einzeln einstellen.

01) Drücken Sie im Hauptmenü wiederholt auf **UP/DOWN**, bis auf dem Display **Manual** angezeigt wird.

02) Drücken Sie **SET**, um das Menü zu öffnen. Auf dem Display erscheint:

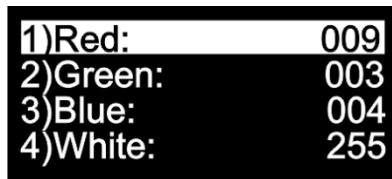

03) Sie können mit **UP/DOWN** durch die statischen Farben Rot, Grün, Blau und Weiß scrollen.

04) Wählen Sie die gewünschte Farbe mit **SET** aus, um die Farbintensität einzustellen.

05) Stellen Sie die Intensität der gewünschten Farben mit **UP/DOWN** ein. Die Einstellbereiche umfassen die Werte:

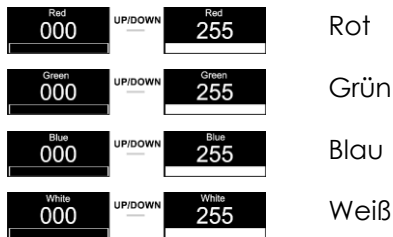

3. Autoprogramm

In diesem Menü können Sie das Autoprogramm aktivieren.

01) Drücken Sie im Hauptmenü wiederholt auf **UP/DOWN**, bis auf dem Display **Auto** angezeigt wird.

02) Drücken Sie **SET**, um das Menü zu öffnen. Auf dem Display erscheint:

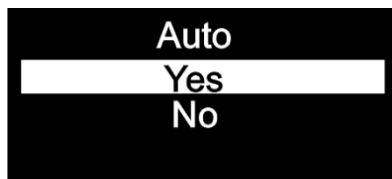

03) Wählen Sie mit **UP/DOWN** **Yes** oder **No** aus.

04) Wenn Sie **Yes** auswählen, startet der EventSpot umgehend das Autoprogramm.

05) Wenn Sie **No** auswählen, startet der EventSpot nicht das Autoprogramm und die Ausgabe wird unterbrochen (Blackout).

06) Drücken Sie **SET**, um die Auswahl zu bestätigen.

4. Voreingestellte Programme

In diesem Menü können Sie die voreingestellten Programme auswählen.

- 01) Drücken Sie im Hauptmenü wiederholt auf **UP/DOWN**, bis auf dem Display **Program** angezeigt wird.
- 02) Drücken Sie **SET**, um das Menü zu öffnen. Auf dem Display erscheint:

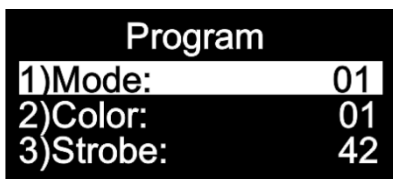

- 03) Drücken Sie **SET**, um das Menü zu öffnen und wählen Sie mit **UP/DOWN** eins der voreingestellten Programme aus. Der Einstellbereich umfasst die Werte .
- 04) Wenn Sie auswählen, stellen Sie mit **UP/DOWN** die gewünschte Farbe oder die Stroboskopfrequenz ein.
- 05) Wenn Sie die Farbe auswählen, drücken Sie **SET**, um das Untermenü zu öffnen.
- 06) Wählen Sie mit **UP/DOWN** eine der 33 verfügbaren voreingestellten Farben aus.
- 07) Wenn Sie die Stroboskopfrequenz auswählen, drücken Sie **SET**, um das Untermenü zu öffnen.
- 08) Stellen Sie mit **UP/DOWN** die gewünschte Stroboskopfrequenz ein. Der Einstellbereich umfasst die Werte , von AUS bis hohe Stroboskopfrequenz.
- 09) Wenn Sie auswählen, stellen Sie mit **UP/DOWN** die Programmgeschwindigkeit und die Stroboskopfrequenz ein.
- 10) Wenn Sie die Programmgeschwindigkeit auswählen, drücken Sie **SET**, um das Untermenü zu öffnen.
- 11) Stellen Sie die gewünschte Programmgeschwindigkeit mit **UP/DOWN** ein. Der Einstellbereich umfasst die Werte , von langsam nach schnell)
- 12) Wenn Sie die Stroboskopfrequenz auswählen, drücken Sie **SET**, um das Untermenü zu öffnen.
- 13) Stellen Sie mit **UP/DOWN** die gewünschte Stroboskopfrequenz ein. Der Einstellbereich umfasst die Werte , von AUS bis hohe Stroboskopfrequenz.

5. Master/Slave

In diesem Menü können Sie dem Gerät den Slave-Modus zuweisen.

- 01) Drücken Sie im Hauptmenü wiederholt auf **UP/DOWN**, bis auf dem Display **Slave** angezeigt wird.
- 02) Drücken Sie **SET**, um das Menü zu öffnen. Auf dem Display erscheint:



- 03) Wenn Sie **Yes** auswählen, wird das Gerät in den Slave-Modus versetzt.
- 04) Alle Slavegeräte kopieren die Bewegungen des Mastergeräts. Wenn Sie das Gerät in den Slavemodus versetzen, reagiert es wie das Mastergerät.
- 05) Wenn Sie **No** auswählen, wird das Gerät automatisch zum Master.
- 06) Drücken Sie **SET**, um die Auswahl zu bestätigen.

6. Einstellungen

In diesem Menü können Sie verschiedene Einstellungen des Geräts vornehmen.

- 01) Drücken Sie im Hauptmenü wiederholt auf **UP/DOWN**, bis auf dem Display **Settings** angezeigt wird.
- 02) Drücken Sie **SET**, um das Menü zu öffnen. Auf dem Display erscheint:

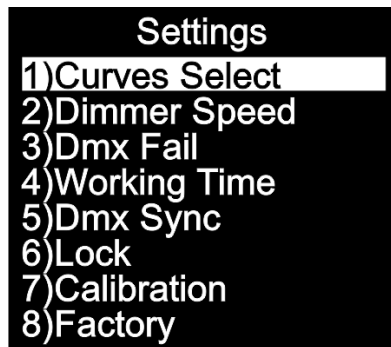

- 03) Scrollen Sie mit **UP/DOWN** durch die folgenden Menüs: Kurvenauswahl, Dimmgeschwindigkeit, DMX-Ausfall, Betriebszeit, DMX-Synchronisation, Sperre, Kalibrierung und Werkseinstellungen.

6.1. Kurvenauswahl

In diesem Menü können Sie das Dimmverhalten des Geräts anpassen, indem Sie eine Dimmerkurve auswählen.

- 01) Drücken Sie **UP/DOWN**, bis das Display **Curves Select** anzeigt.
- 02) Drücken Sie **SET**, um das Menü zu öffnen. Auf dem Display erscheint:

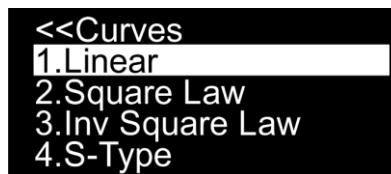

- 03) Wählen Sie mit **UP/DOWN** eine der 4 verfügbaren Dimmerkurven aus:

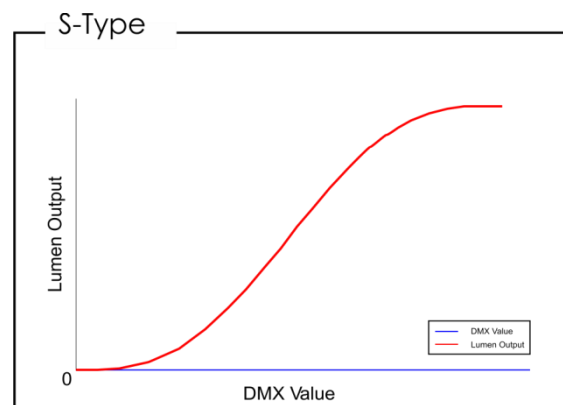
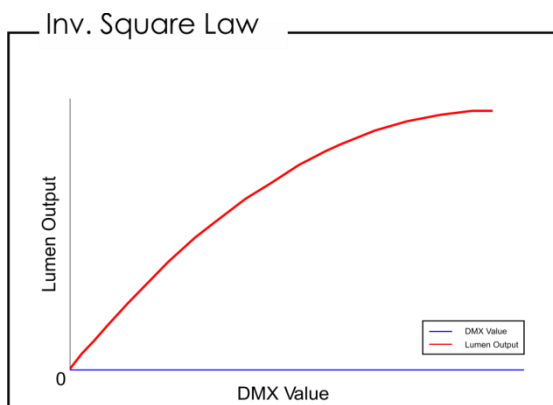
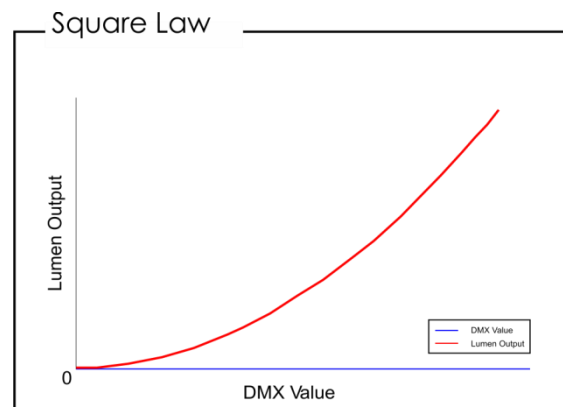
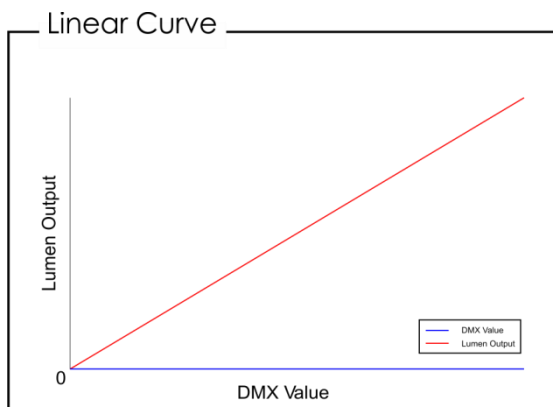

04) Drücken Sie **SET**, um die Auswahl zu bestätigen.

6.2. Dimmgeschwindigkeit

In diesem Menü können Sie die Dimmgeschwindigkeit des Geräts einstellen.

01) Drücken Sie **UP/DOWN**, bis das Display **Dimmer Speed** anzeigt.

02) Drücken Sie **SET**, um das Menü zu öffnen. Auf dem Display erscheint:



03) Wählen Sie mit **UP/DOWN** **Fast** oder **Smooth** aus.

04) Drücken Sie **SET**, um die Auswahl zu bestätigen.

6.3. DMX-Ausfall

In diesem Menü können Sie festlegen, wie das Gerät im Fall eines DMX-Signalfehlers reagieren soll.

01) Drücken Sie **UP/DOWN**, bis das Display **Dmx Fail** anzeigt.

02) Drücken Sie **SET**, um das Menü zu öffnen. Auf dem Display erscheint:

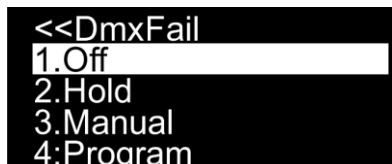

03) Wechseln Sie mit **UP/DOWN** zwischen diesen 4 Optionen:

04) Wenn Sie **Off** auswählen, wird die Ausgabe unterbrochen, wenn ein DMX-Signalfehler auftritt.

05) Wenn Sie **Hold** auswählen, kehrt das Gerät zum letzten ordnungsgemäß funktionierenden DMX-Signal vor dem Fehler zurück. Dadurch wird die Show nicht unterbrochen.

06) Wenn Sie **Manual** auswählen, kehrt das Gerät zur letzten Einstellung im manuellen Modus vor dem DMX-Fehler zurück.

07) Wenn Sie **Program** auswählen, kehrt das Gerät zur letzten Einstellung im Programm-Modus vor dem DMX-Fehler zurück.

08) Drücken Sie **SET**, um die Auswahl zu bestätigen.

6.4. Betriebszeit

In diesem Menü können Sie die Betriebsdauer des Akkus verlängern.



01) Drücken Sie **UP/DOWN**, bis das Display **Working Time** anzeigt.

02) Drücken Sie **SET**, um das Menü zu öffnen. Auf dem Display erscheint:

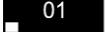

03) Wählen Sie mit **UP/DOWN**  oder  **UP/DOWN**  aus.

04) Wenn Sie  auswählen, läuft der EventSpot 1600 Q4 mit der vollen Leistung – das ist der normale Modus.

05) Wenn Sie  **UP/DOWN**  auswählen, können Sie die Betriebszeit von 1-15 einstellen. Sie können die Betriebszeit so auf maximal 15 Stunden verlängern. Die Ausgabeleistung sinkt weiter, je länger die Betriebszeit.

06) Drücken Sie **SET**, um die Auswahl zu bestätigen.

6.5. DMX-Synchronisation

In diesem Menü können Sie die DMX-Synchronisation des Geräts einstellen.

- 01) Drücken Sie **UP/DOWN**, bis das Display **Dmx Sync** anzeigt.
- 02) Drücken Sie **SET**, um das Menü zu öffnen. Auf dem Display erscheint:

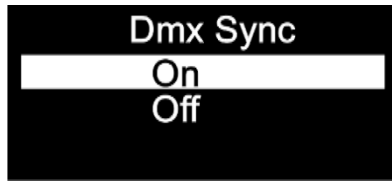

- 03) Wählen Sie mit **UP/DOWN** **On** oder **Off** aus.
- 04) Die Synchronisationsoption ist ein Tool, mit dem Sie mehrere Geräte synchronisieren können, wenn Sie sie im Master/Slave-Modus verwenden.
- 05) Wenn Sie **On** auswählen, wird die Synchronisationsfunktion aktiviert. Das ist die empfohlene Einstellung.
- 06) Wenn Sie **Off** auswählen, wird die Synchronisationsfunktion nicht aktiviert.
- 07) Drücken Sie **SET**, um die Auswahl zu bestätigen.

6.6. Sperre

In diesem Menü können Sie die Sicherheitsverriegelung aktivieren oder deaktivieren.

- 01) Drücken Sie **UP/DOWN**, bis das Display **Lock** anzeigt.
- 02) Drücken Sie **SET**, um das Menü zu öffnen. Auf dem Display erscheint:

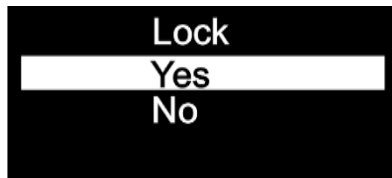

- 03) Wählen Sie mit **UP/DOWN** **Yes** oder **No** aus.
- 04) Wenn Sie **Yes** auswählen und die Auswahl mit **SET** bestätigen, befindet sich das Gerät im gesperrten Modus. Sie benötigen dann das Passwort, um auf das Hauptmenü zuzugreifen. Drücken Sie 3 Sekunden lang gleichzeitig **MODE** und **SET**, um auf das Hauptmenü zuzugreifen.
- 05) Wenn Sie **No** auswählen, wird das Hauptmenü nicht gesperrt.
- 06) Drücken Sie **SET**, um die Auswahl zu bestätigen.

6.7. Kalibrierung

In diesem Menü können Sie die Weißkalibrierung vornehmen.

- 01) Drücken Sie **UP/DOWN**, bis das Display **Calibration** anzeigt.
- 02) Drücken Sie **SET**, um das Menü zu öffnen. Auf dem Display erscheint:

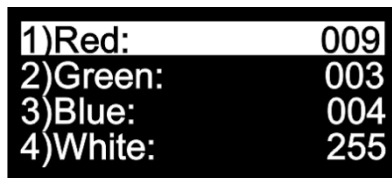

- 03) Sie können mit **UP/DOWN** durch die statischen Farben Rot, Grün, Blau und Weiß scrollen.
- 04) Wählen Sie die gewünschte Farbe mit **SET** aus, um die Farbintensität einzustellen.
- 05) Stellen Sie die Intensität der gewünschten Farben mit **UP/DOWN** ein. Die Einstellbereiche umfassen die Werte:

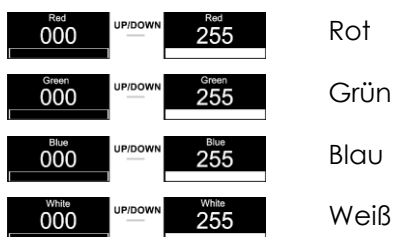

6.8. Werkseinstellungen

In diesem Menü können Sie das Gerät auf die Werkseinstellungen zurücksetzen.

- 01) Drücken Sie **UP/DOWN**, bis das Display **Factory** anzeigt.
- 02) Drücken Sie **SET**, um das Menü zu öffnen. Auf dem Display erscheint:

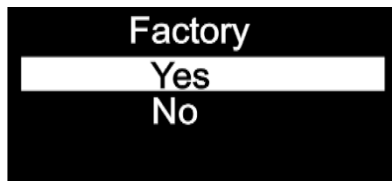

- 03) Wählen Sie mit **UP/DOWN** **Yes** oder **No** aus.
- 04) Wenn Sie **Yes** auswählen und die Auswahl mit **SET** bestätigen, werden die Werkseinstellungen wiederhergestellt.
- 05) Wenn Sie **No** auswählen, verwendet das Gerät weiterhin die aktuellen Einstellungen.

7. Information

In diesem Menü können Sie verschiedene Geräteinformationen aufrufen.

- 01) Drücken Sie im Hauptmenü wiederholt auf **UP/DOWN**, bis auf dem Display **Information** angezeigt wird.
- 02) Drücken Sie **SET**, um das Menü zu öffnen. Auf dem Display erscheint:



- 03) Sie können die aktuelle Softwareversion, die aktuelle Temperatur, die Art des DMX-Signals und die Lebensdauer sehen.

Optionale Fernbedienung

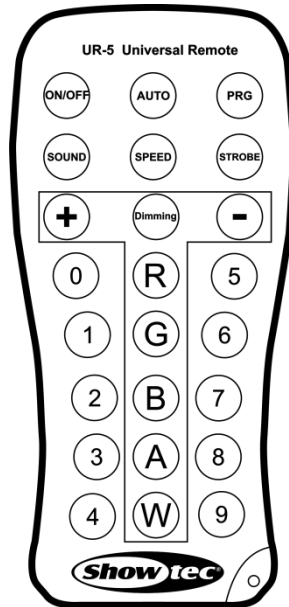















Taste	Funktion	Beschreibung
ON/OFF	Ein/Aus	Gerät ein- oder ausschalten
AUTO	Auto	Aktivieren des Autoprogramms
PRG	Programm	Aktivieren der voreingestellten Programme
SOUND	Keine Funktion	
SPEED	Geschwindigkeit	Aktivieren der Programmgeschwindigkeit
STROBE	Stroboskop	Aktivieren der Stroboskopfrequenz
Dimming	Dimmer	Aktivieren der manuellen Farben
+	Plus	Zum Erhöhen
-	Minus	Zum Vermindern
R	Rot	Aktivieren der roten Farbe
G	Grün	Aktivieren der grünen Farbe
B	Blau	Aktivieren der blauen Farbe
A	Keine Funktion	
W	Weiß	Aktivieren der weißen Farbe
0	Grün	Aktivieren der grünen Farbe
1	Lila	Aktivieren von Lila
2	Purpurrot	Aktivieren von Purpurrot

3	Orange	Aktivieren von Orange
4	Weiß	Aktivieren der weißen Farbe
5	Intensives Pink	Aktivieren von intensivem Pink
6	Hellgrün	Aktivieren von Hellgrün
7	Wasserblau	Aktivieren von Wasserblau
8	Gelb	Aktivieren von Gelb
9	Warmweiß	Aktivieren von Warmweiß







Autoprogramm

- 01) Drücken Sie die -Taste, um den Automodus zu aktivieren.
- 02) Der EventSpot 1600 Q4 beginnt automatisch mit der Wiedergabe seiner voreingestellten Programme.

Voreingestellte Programme

- 01) Drücken Sie die -Taste, um die voreingestellten Programme zu aktivieren.
- 02) Wählen Sie mit  und  eins der Programme 01-16 aus.
- 03) Wenn Sie Programm 01 auswählen, können Sie die gewünschte voreingestellte Farbe mit den Tasten  -  einstellen.
- 04) Drücken Sie , um die Blitzfrequenz der voreingestellten Farben einzustellen.
- 05) Erhöhen oder verringern Sie die Blitzfrequenz mit  und . Der Einstellbereich umfasst die Werte 0-15 Hz, von OFF bis hohe Blitzfrequenz.
- 06) Wenn Sie ein Programm zwischen 02-16 auswählen, können Sie die Programmgeschwindigkeit und Stroboskopfrequenz einstellen.
- 07) Stellen Sie mit  die Programmgeschwindigkeit ein.
- 08) Erhöhen/Verringern Sie die Programmgeschwindigkeit mit den - und -Tasten. Der Einstellbereich umfasst die Werte 01-100, von langsam nach schnell.
- 09) Drücken Sie die -Taste, um die Blitzfrequenz einzustellen.
- 10) Erhöhen oder verringern Sie die Blitzfrequenz mit  und . Der Einstellbereich umfasst die Werte 0-15 Hz, von OFF bis hohe Blitzfrequenz.

Manueller Modus

- 01) Drücken Sie die -Taste, um den manuellen Modus zu aktivieren.
- 02) Wählen Sie mit , ,  oder  eine der RGBW-Farben aus.
- 03) Mit  und  können Sie die Intensität der einzelnen Farben von 0-255 einstellen.
- 04) In diesem Menü können Sie eine gewünschte Farbe erstellen.

DMX-Kanäle**4 Kanäle****Kanal 1 – Rotintensität**

0-255 Schrittweise Roteinstellung von 0-100%

Kanal 2 – Grünintensität

0-255 Schrittweise Grüneinstellung von 0-100%

Kanal 3 – Blauintensität

0-255 Schrittweise BlauEinstellung von 0-100%

Kanal 4 – Weißintensität

0-255 Schrittweise WeißEinstellung von 0-100%

6 Kanäle**Kanal 1 – Masterdimmer**

0-255 Schrittweise Einstellung von dunkel bis maximale Helligkeit (0-100%)

Kanal 2 – Stroboskop (CH1 und CH3, CH4, CH5 oder CH6 müssen zwischen 1-255 eingestellt sein )

0-10 Geschlossen

11-128 Zufälliger Stroboskopeffekt, von langsam nach schnell

129-255 Blitzfrequenz des Stroboskop, von niedriger nach hoher Frequenz (0-15 Hz)

Kanal 3 – Rotintensität (CH1 muss zwischen 1-255 eingestellt sein )

0-255 Schrittweise Roteinstellung von 0-100%

Kanal 4 – Grünintensität (CH1 muss zwischen 1-255 eingestellt sein )

0-255 Schrittweise Grüneinstellung von 0-100%

Kanal 5 – Blauintensität (CH1 muss zwischen 1-255 eingestellt sein )

0-255 Schrittweise BlauEinstellung von 0-100%

Kanal 6 – Weißintensität (CH1 muss zwischen 1-255 eingestellt sein )

0-255 Schrittweise WeißEinstellung von 0-100%

10 Kanäle**Kanal 1 – Masterdimmer**

0-255 Schrittweise Einstellung von dunkel bis maximale Helligkeit (0-100%)

Kanal 2 – Stroboskopeffekt**(CH1 und CH3, CH4, CH7, CH8, CH9 oder CH10 müssen zwischen 1-255 eingestellt sein )**

0-10 Geschlossen

11-128 Zufälliger Stroboskopeffekt, von langsam nach schnell

129-255 Blitzfrequenz des Stroboskop, von niedriger nach hoher Frequenz (0-15 Hz)

Kanal 3 – Voreingestellte Farben (CH1 muss zwischen 1-255 eingestellt sein )

0-7	Keine Funktion
8-13	Farbe 1 (R255, G000, B000, W000)
14-20	Farbe 2 (R255, G000, B000, W100)
21-27	Farbe 3 (R255, G000, B000, W200)
28-34	Farbe 4 (R255, G050, B000, W000)
35-41	Farbe 5 (R255, G150, B000, W000)
42-48	Farbe 6 (R255, G255, B000, W000)
49-55	Farbe 7 (R255, G255, B000, W075)
56-62	Farbe 8 (R000, G255, B000, W255)
63-69	Farbe 9 (R000, G255, B000, W150)
70-76	Farbe 10 (R000, G255, B000, W050)
77-83	Farbe 11 (R000, G255, B000, W000)
84-90	Farbe 12 (R000, G255, B050, W000)
91-97	Farbe 13 (R000, G255, B150, W000)
98-104	Farbe 14 (R000, G255, B255, W000)
105-111	Farbe 15 (R000, G255, B255, W075)
112-118	Farbe 16 (R000, G255, B255, W150)
119-125	Farbe 17 (R000, G100, B255, W255)
126-132	Farbe 18 (R000, G000, B255, W100)
133-139	Farbe 19 (R000, G000, B255, W050)
140-146	Farbe 20 (R000, G000, B255, W000)
147-153	Farbe 21 (R075, G000, B255, W000)
154-160	Farbe 22 (R160, G000, B255, W000)
161-167	Farbe 23 (R255, G000, B255, W000)
168-174	Farbe 24 (R255, G000, B175, W000)
175-181	Farbe 25 (R255, G000, B100, W000)
182-188	Farbe 26 (R255, G000, B100, W050)
189-195	Farbe 27 (R255, G000, B025, W050)
196-202	Farbe 28 (R255, G000, B025, W025)
203-209	Farbe 29 (R255, G000, B025, W000)
210-216	Farbe 30 (R000, G000, B000, W255)
217-223	Farbe 31 (R075, G075, B000, W255)
224-230	Farbe 32 (R000, G000, B100, W255)
231-255	Farbe 33 (R255, G255, B255, W255)

Kanal 4 – Voreingestellte Programme (CH1 muss zwischen 1-255 eingestellt sein )

0-15	Keine Funktion
16-31	Jump 1
32-47	Jump 2
48-63	Jump 3
64-79	Jump 4
80-95	Jump 5
96-111	Jump 6
112-127	Jump 7
128-143	Jump 8
144-159	Fade 1
160-175	Fade 2
176-191	Fade 3
192-207	Fade 4
208-223	Fade 5
224-239	Fade 6
240-255	Fade 7

Kanal 5 – Geschwindigkeit voreingestellte Programme (CH4 muss zwischen 16-255 eingestellt sein )

0-255	Geschwindigkeit von schnell nach langsam
-------	--

Kanal 6 – Steuerungsfunktionen (Die Funktion wird 2 Sekunden nach Einstellen des DMX-Werts aktiviert)

0-15 Keine Funktion

16-45 Schnelles Dimmen

46-75 Langsames Dimmen

76-105 Lineare Kurve

106-135 Quadratische Kurve

136-165 Inv. Quadratische Kurve

166-195 S-Kurve

Kanal 7 – Rotintensität (CH1 muss zwischen 1-255 eingestellt sein )

0-255 Schrittweise Roteinstellung von 0-100%

Kanal 8 – Grünintensität (CH1 muss zwischen 1-255 eingestellt sein )

0-255 Schrittweise Grüneinstellung von 0-100%

Kanal 9 – Blauintensität (CH1 muss zwischen 1-255 eingestellt sein )

0-255 Schrittweise Blauereinstellung von 0-100%

Kanal 10 – Weißintensität (CH1 muss zwischen 1-255 eingestellt sein )

0-255 Schrittweise Weißeinstellung von 0-100%

Wartung

Der Bediener muss sicherstellen, dass alle sicherheitsrelevanten und maschinentechnischen Vorrichtungen jeweils nach einem Jahr einer technischen Abnahmeprüfung durch qualifiziertes Personal unterzogen werden.

Der Bediener muss sicherstellen, dass alle sicherheitsrelevanten und maschinentechnischen Vorrichtungen einmal jährlich durch qualifiziertes Personal überprüft werden.

Bei der Überprüfung müssen die nachfolgenden Punkte betrachtet werden:

- 01) Alle Schrauben, die für die Installation des Produkts oder von Teilen des Produkts verwendet werden, müssen festsitzen und dürfen nicht korrodiert sein.
- 02) Weder Gehäuse noch Befestigungen oder die Stellen, an denen das Produkt befestigt ist, dürfen Verformungen aufweisen.
- 03) Mechanisch bewegte Bauteile wie Achsen, Linsen, etc. dürfen keinerlei Verschleißspuren aufweisen.
- 04) Netzkabel müssen unbeschädigt sein und dürfen keine Anzeichen von Materialermüdung aufweisen.

Der EventSpot 1600 Q4 von Showtec ist annähernd wartungsfrei. Dennoch sollte das Gerät regelmäßig gereinigt werden.

Falls das Gerät nicht regelmäßig gereinigt wird, verringert sich seine Leistung mit der Zeit erheblich.

Trennen Sie das Gerät vom Netz und wischen Sie es mit einem feuchten Tuch ab. Tauchen Sie das Gerät niemals in eine Flüssigkeit. Reinigen Sie die Linse mit Glasreiniger und einem weichen Tuch. Verwenden Sie keinen Alkohol oder Lösungsmittel.

Da Nebelfluid generell Rückstände hinterlässt und so die Lichtleistung schnell verringert, sollte die vordere Linse einmal in der Woche gereinigt werden.

Die Anschlüsse sollten ebenfalls regelmäßig gereinigt werden. Trennen Sie das Gerät vom Netz und wischen Sie den DMX- und den Audio-Eingang mit einem feuchten Tuch ab. Versichern Sie sich, dass alle Anschlüsse vollständig trocken sind, bevor Sie das Gerät mit anderen Geräten verbinden oder wieder ans Netz anschließen.

Fehlersuche

Kein Licht

Diese Anleitung zur Fehlersuche soll bei der Lösung einfacher Probleme helfen.

Falls ein Problem auftreten sollte, führen Sie die unten stehenden Schritte der Reihe nach aus, bis das Problem gelöst ist. Sobald das Gerät wieder ordnungsgemäß funktioniert, sollten die nachfolgenden Schritte nicht mehr ausgeführt werden.

Der Lichteffekt funktioniert nicht ordnungsgemäß – Wenden Sie sich an Fachpersonal.

Es gibt drei mögliche Fehlerquellen: der Akku, die LEDs, die interne Sicherung.

- 01) Akku. Überprüfen Sie, ob der Akku voll geladen ist.
- 02) Die LEDs. Geben Sie den EventSpot 1600 Q4 an Ihren Showtec-Händler zurück.
- 03) Die interne Sicherung. Geben Sie den EventSpot 1600 Q4 an Ihren Showtec-Händler zurück.
- 04) Wenn alle erwähnten Bestandteile in einem ordnungsgemäßen Zustand zu sein scheinen, schalten Sie das Gerät wieder ein.
- 05) Wenn Sie die Ursache des Problems nicht ausfindig machen können, öffnen Sie auf keinen Fall das Gerät, da es Schaden nehmen könnte und die Garantie erlischt.
- 06) Geben Sie das Gerät an Ihren Showtec-Händler zurück.

Keine Reaktion auf DMX-Signale

Mögliche Ursache: Die Fehlerquellen könnten das DMX-Kabel oder die Anschlusssteile, ein defekter Controller oder eine defekte DMX-Karte für die Lichteffekte sein.

- 01) Überprüfen Sie die DMX-Einstellungen. Versichern Sie sich, dass die DMX-Adressen korrekt zugewiesen sind.
- 02) Überprüfen Sie das DMX-Kabel: Ziehen Sie den Netzstecker ab, wechseln Sie das DMX-Kabel aus und stecken Sie den Netzstecker erneut an. Probieren Sie erneut, ob das Gerät nun auf DMX-Signale reagiert.
- 03) Stellen Sie fest, ob der Controller oder das Lichteffektgerät defekt ist. Funktioniert der Controller ordnungsgemäß mit anderen DMX-Produkten? Falls das nicht der Fall ist, lassen Sie ihn reparieren. Falls der Controller funktioniert, bringen Sie das DMX-Kabel und das Lichteffektgerät zu einem qualifizierten Techniker.

Problem	Mögliche Ursache(n)	Lösung
Ein oder mehrere Geräte funktionieren überhaupt nicht	Das Gerät erhält keinen Strom	<ul style="list-style-type: none"> Überprüfen Sie, ob das Gerät eingeschaltet und der Akku geladen ist.
	Hauptsicherung durchgebrannt.	<ul style="list-style-type: none"> Geben Sie das Gerät an Ihren Showtec-Händler zurück.
Die Geräte starten korrekt neu, aber sie reagieren fehlerhaft oder überhaupt nicht auf den Controller	Der Controller ist nicht angeschlossen	<ul style="list-style-type: none"> Schließen Sie den Controller an
	Der 3-polige XLR-Ausgang des Controllers passt nicht zum XLR-Eingang des ersten Geräts an der Datenübertragungsleitung (d. h., die Polarität ist vertauscht)	<ul style="list-style-type: none"> Schalten Sie einen Phasendreher zwischen den Controller und das erste Gerät an der Datenübertragungsleitung.
Die Geräte starten korrekt neu, aber einige reagieren fehlerhaft oder überhaupt nicht auf den Controller	Schlechte Signalqualität	<ul style="list-style-type: none"> Überprüfen Sie die Signalqualität. Falls Sie weit unter 100 % liegt, könnte das Problem eine minderwertige Datenübertragungsleitung, minderwertige oder gebrochene Kabel, ein fehlender Endstecker oder ein defektes Gerät sein, dass die Datenübertragung stört
	Schlechte Verbindung der Datenübertragungsleitung	<ul style="list-style-type: none"> Überprüfen Sie alle Verbindungen und Kabel. Korrigieren Sie schlechte Verbindungen. Reparieren oder ersetzen Sie beschädigte Kabel
	Die Datenübertragung wird nicht mit einem 120-Ohm-Endstecker beendet	<ul style="list-style-type: none"> Bringen Sie an der Ausgangsbuchse des letzten Geräts an der Datenleitung einen Endstecker an.
	Fehlerhafte Adresszuweisung der Geräte	<ul style="list-style-type: none"> Überprüfen Sie die Adresseinstellungen.
	Eines der Geräte an der Datenübertragungsleitung funktioniert nicht korrekt und stört die Datenübertragung	<ul style="list-style-type: none"> Überbrücken Sie eine Verbindung nach der anderen, bis die Funktionsfähigkeit wieder hergestellt ist: Ziehen Sie beide Stecker heraus und verbinden Sie sie direkt miteinander. Lassen Sie das defekte Gerät von einem qualifizierten Techniker warten.
	3-polige XLR-Ausgänge an den Geräten passen nicht zueinander (Pol 2 und 3 vertauscht).	<ul style="list-style-type: none"> Schalten Sie einen Phasendreher zwischen die Geräte oder tauschen Sie Pol 2 und Pol 3 an dem nicht ordnungsgemäß funktionierendem Gerät aus
Kein Licht oder LEDs fallen zeitweise aus	Das Gerät ist zu heiß geworden	<ul style="list-style-type: none"> Lassen Sie das Gerät abkühlen Reinigen Sie den Lüfter Überprüfen Sie, dass die Belüftungsschlitze am Bedienfeld und der/den Linsen nicht blockiert sind Stellen Sie die Klimaanlage kälter
	LEDs beschädigt.	<ul style="list-style-type: none"> Trennen Sie alle Verbindungen des Geräts und geben Sie es an Ihren Händler zurück
	Die Stromversorgungseinstellungen passen nicht zur örtlichen Netzspannung und Frequenz	<ul style="list-style-type: none"> Trennen Sie das Gerät von der Stromversorgung. Überprüfen Sie die Einstellungen und korrigieren Sie sie bei Bedarf

Technische Daten

Modell:	Showtec EventSpot 1600 Q4
Eingangsspannung:	100-240 V AC, 50/60 Hz
Antriebsstrom:	650mA
Aktualisierungsrate:	12KHz
Nennkapazität Akku:	15,6 Ah
Betriebsdauer bei voller RGBW-Leistung:	8 Stunden
Betriebstemperatur:	-10° bis +40°
Akkutyp:	Lithium-Ionen
Ladezeit:	6 Stunden
Spannung:	18,5V
Ersatzakku:	Auf Anfrage
Schutzart:	IP54
Abmessungen:	195 x 180 x 280 mm (LxBxH)
Gewicht:	5,0 kg
Bedienung und Programmierung:	
Ausgabepole:	Pol 1 (Erde), Pol 2 (-), Pol 3 (+)
DMX-Modus:	4, 6 oder 10 Kanäle
Signaleingänge:	DMX, 3-polig
Signalausgang:	DMX, 3-polig
Elektromechanische Effekte:	
LED-Anzahl:	4 x RGBW-LEDs, 12W
Farbmischung:	RGBW
Strahlungswinkel:	10°
Lichtstrom:	1580
Lux @ 2 m:	15000
Dimmer:	0-100 %
Stroboskop:	0-15Hz
Gehäuse:	Aluminium und Eisen, schwarz
DMX-Steuerung:	DMX512 kabellos / DMX512
Enthalten:	OLED-Display für ein einfaches Setup
Steuerung:	Voreingestellte Programme, Auto, Manuell, Master/Slave. DMX, W-DMX
Anschlüsse:	Dedizierter 3-poliger XLR-Ein/Ausgang, IP54
Kühlung:	Kühlkörper aus Aluminium
Max. Umgebungstemperatur t_a :	40°C
Max. Gehäusetemperatur t_B :	80°C
Mindestabstand:	
Mindestabstand zu brennbaren Oberflächen:	0,5 m
Mindestabstand zum beleuchteten Objekt:	1 m

Unangekündigte Änderungen der technischen Daten und des Designs bleiben vorbehalten.



Website: www.Showtec.info
E-Mail: service@highlite.com

Abmessungen

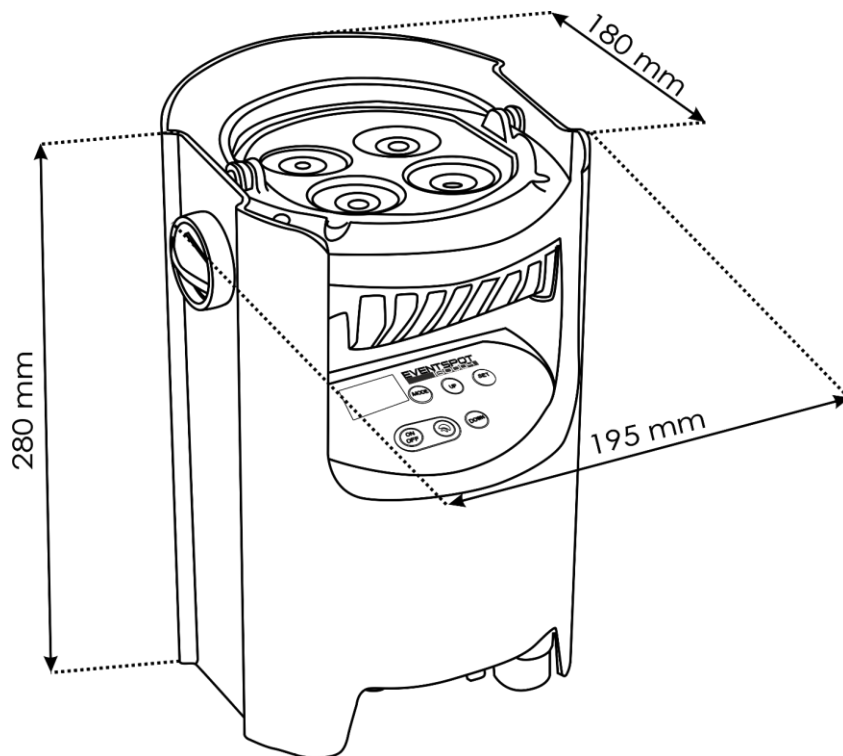



©2018 Showtec