

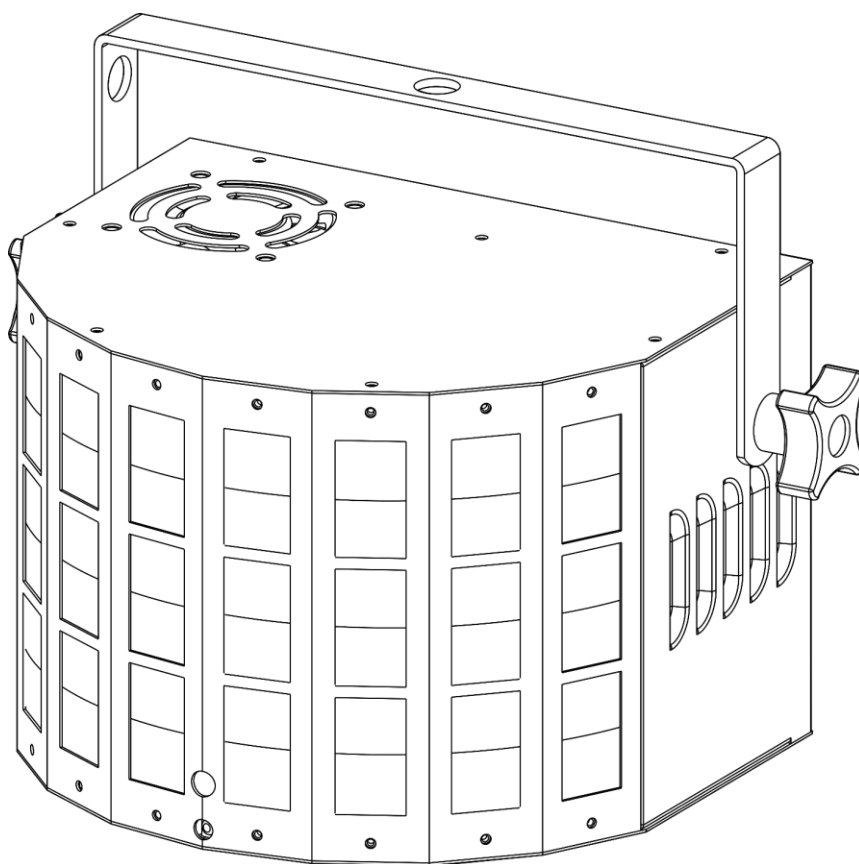

MANUEL D'UTILISATEUR



FRANÇAIS

Energetic

V1

Code commande : 43165

Table des matières

Avertissement	2
Consignes de sécurité.....	2
Conditions d'utilisation.....	5
Norme de sécurité pour un laser de classe 3R	5
Fixation	7
Branchement à la prise secteur.....	8
Instructions de renvoi	9
Réclamations.....	9
Description de l'appareil	10
Présentation	10
Panneau avant	11
Panneau arrière	11
Installation	12
Réglage et utilisation	12
Modes de contrôle	13
Un Energetic (programmes intégrés, couleur statique, mode manuel).....	13
Un Energetic (contrôle sonore)	13
Plusieurs Energetics (contrôle maître/esclave)	13
Plusieurs Energetics (contrôle DMX)	14
Câblage de l'appareil.....	16
Câblage des données.....	16
Panneau de contrôle.....	17
Mode de contrôle	17
Adressage DMX.....	17
Vue d'ensemble	18
Options du menu principal	18
1. Mode 2 canaux	19
2. Mode 9 canaux	19
3. Couleurs statiques	19
4. Programmes intégrés	19
5. Vitesse des programmes intégrés	19
6. Mode de contrôle sonore.....	19
7. Manuel.....	20
8. Réglages de la télécommande infrarouge	20
Télécommande.....	21
Canaux DMX.....	22
2 canaux.....	22
9 canaux.....	22
Maintenance	24
Remplacement d'un fusible	24
Résolution des problèmes	25
Absence de lumière	25
Absence de réponse au DMX.....	25
Spécifications du produit	27
Dimensions	28
Remarques	29

Avertissement



Pour votre propre sécurité, veuillez lire attentivement ce manuel de l'utilisateur!



Consignes de déballage

Dès réception du produit, ouvrir la boîte en carton avec précautions et en vérifier le contenu. Veiller à ce que toutes les pièces s'y trouvent et soient en bon état. Si une pièce a été endommagée lors du transport ou si le carton lui-même porte des signes de mauvaise manipulation, en informer aussitôt le revendeur et conserver le matériel d'emballage pour vérification. Conserver la boîte en carton et tous les matériaux d'emballage. S'il est nécessaire de renvoyer l'appareil à l'usine, veiller à utiliser la boîte en carton et les matériaux d'emballage d'origine.

Le contenu expédié comprend :

- Showtec Energetic
- Cordon d'alimentation CEI (1,5 m).
- 2 clefs pour le système Interlock
- Fiche de verrouillage à commande sans fil
- Télécommande infrarouge
- Manuel d'utilisateur

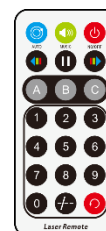
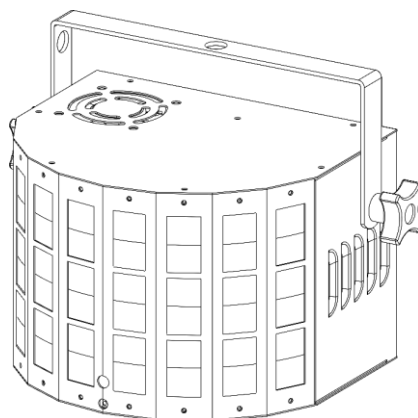

Longévité prévue des LEDs

La luminosité des LEDs décline graduellement au fil du temps. La CHALEUR est le facteur principal qui accélère cette perte de luminosité. Emballées en groupes, les LEDs supportent des températures d'utilisation plus élevées que dans des conditions optimales ou singulières. Pour cette raison, le fait d'utiliser des LEDs de couleur à leur intensité maximale réduit significativement leur durée de vie. Si le prolongement de cette durée de vie est pour vous une priorité, prenez soin d'utiliser les LEDs à des températures inférieures, notamment en tenant compte des conditions climatiques ou de l'intensité de la projection en général.



ATTENTION!

Conservez l'appareil à l'abri de la pluie et de l'humidité !
Débranchez l'appareil avant d'ouvrir le boîtier !



Consignes de sécurité

Toute personne participant à l'installation, au fonctionnement et à l'entretien de cet appareil doit :

- être qualifiée ;
- suivre les consignes de ce manuel.



ATTENTION! Soyez prudent lorsque vous effectuez des opérations.
La présence d'une tension dangereuse constitue un risque de choc électrique lié à la manipulation des câbles !



Avant la première mise en marche de votre appareil, assurez-vous qu'aucun dommage n'a été causé pendant le transport.

Dans le cas contraire, contacter le revendeur.

Pour conserver votre matériel en bon état et vous assurer qu'il fonctionne correctement et en toute sécurité, il est absolument indispensable que vous suiviez les consignes et avertissements de sécurité de ce manuel.

Veillez noter que les dommages causés par tout type de modification manuelle apportée à l'appareil ne sont en aucun cas couverts par la garantie.

Cet appareil ne contient aucune pièce susceptible d'être réparée par l'utilisateur. S'adresser exclusivement à des techniciens qualifiés pour l'entretien.

IMPORTANT :

Le fabricant ne sera en aucun cas tenu responsable des dommages causés par l'irrespect de ce manuel ni par toutes modifications interdites de l'appareil.

- Ne mettez jamais en contact le cordon d'alimentation avec d'autres câbles ! Manipulez le cordon d'alimentation et tous les câbles reliés au courant secteur avec une extrême prudence !
- Vous ne devez jamais modifier, plier, contraindre à une force mécanique, faire pression sur ou chauffer le cordon d'alimentation.
- Ne pliez jamais la partie mâle ou femelle du câble. Il est important de toujours laisser une longueur de câble reliant l'appareil suffisamment longue. Sinon, le câble peut être abîmé, ce qui peut provoquer de graves dommages.
- N'enlevez jamais l'étiquetage informatif et les avertissements indiqués sur l'appareil.
- Ne couvrez jamais le contact de masse avec quoi que ce soit.
- Ne soulevez jamais l'appareil en le maintenant par sa tête, sous peine d'abîmer le mécanisme. Maintenez-le toujours par ses poignées de transport.
- Ne placez jamais de matériaux devant les LEDs ou les lentilles.
- Ne regardez jamais directement la source lumineuse.
- Ne laissez jamais traîner de câbles par terre.
- En cas d'orage, n'utilisez pas l'appareil et débranchez-le.
- Ne laissez jamais les parties d'emballage (sacs en plastique, mousse de polystyrène, clous, etc.) à portée des enfants car elles représentent une source potentielle de danger.
- Ne dirigez jamais le faisceau laser sur des personnes ou des animaux !
- Ne dirigez jamais un laser vers un avion, il s'agit d'un délit fédéral.
- Ne dirigez pas les faisceaux lasers vers le ciel.
- N'ouvrez jamais le boîtier du laser. La puissance élevée du laser à l'intérieur du boîtier de protection peut provoquer des incendies, brûlures de peau et causer des blessures oculaires.
- N'insérez pas d'objets dans les orifices d'aération.
- Ne connectez pas cet appareil à un variateur d'intensité.
- N'ouvrez et ne modifiez pas l'appareil.
- Ne dirigez pas les lasers sur des surfaces très réfléchissantes comme des vitres, miroirs et du métal brillant. Même les reflets du laser peuvent être dangereux.
- Ne mettez pas l'optique de la sortie (ouverture) en contact avec des produits chimiques de nettoyage.
- N'utilisez pas l'Energetic si le laser semble émettre seulement un ou deux faisceaux.
- N'utilisez pas le laser si le boîtier est endommagé ou ouvert, ou si les optiques semblent être abîmées.
- Ne faites pas fonctionner le laser sans avoir lu et compris toutes les consignes de sécurité et données techniques comprises dans ce manuel. Ne regardez jamais dans l'ouverture du laser ou les faisceaux laser.
- N'allumez et n'éteignez pas l'appareil à des intervalles réduits. Vous pourriez nuire à sa longévité.
- Ne touchez pas le boîtier de l'appareil à mains nues durant le fonctionnement de celui-ci (le boîtier devient très chaud). Laissez-le refroidir au moins 5 minutes avant de le manipuler.
- Ne secouez pas l'appareil. Évitez tout geste brusque durant l'installation ou l'utilisation de l'appareil.
- Une fois configuré et avant toute utilisation en public, testez le laser afin de vous assurer qu'il fonctionne correctement. N'utilisez pas le laser si n'importe quel défaut est détecté. N'utilisez pas le laser s'il émet seulement un ou deux faisceaux et non pas des dizaines/centaines car ceci pourrait

indiquer un dommage au niveau de l'optique à réseau de diffraction. La puissance d'émission du laser pourrait de ce fait être trop élevée.

- Utilisez l'appareil uniquement dans des espaces intérieurs et évitez de le mettre en contact avec de l'eau ou tout autre liquide.
- Utilisez l'appareil uniquement après avoir vérifié que le boîtier est bien fermé et que les vis sont correctement serrées.
- N'utilisez l'appareil qu'une fois vous être familiarisé avec ses fonctions.
- Vérifiez toujours les normes régulant l'utilisation de produits laser de classe 3R.
- Si le laser est installé face à une zone fréquentée par des personnes, vérifiez que sa position est correcte quand le lieu est vide.
- Évitez les flammes et éloignez l'appareil des liquides ou des gaz inflammables.
- Maintenez toujours le boîtier fermé pendant l'utilisation.
- Veillez toujours à garder un espace minimum d'air libre de 50 cm autour de l'appareil pour favoriser sa ventilation.
- Débranchez toujours l'appareil lorsqu'il n'est pas utilisé et avant de le nettoyer ! Prenez soin de manipuler le cordon d'alimentation uniquement par sa fiche. Ne retirez jamais celle-ci en tirant sur le cordon d'alimentation.
- Assurez-vous que l'appareil n'est pas exposé à une source importante de chaleur, d'humidité ou de poussière.
- Assurez-vous que la tension disponible n'est pas supérieure à celle indiquée sur le panneau situé à l'arrière.
- Assurez-vous que le cordon d'alimentation n'est pas endommagé et ne comporte aucune éraflure. Vérifiez régulièrement l'appareil et le cordon d'alimentation.
- Assurez-vous que le diamètre du fil des rallonges et cordons d'alimentation est suffisant pour supporter la consommation de l'appareil.
- Si le câble externe est endommagé, il doit être remplacé par un technicien qualifié.
- Si la lentille ou les LEDs est/sont manifestement endommagée(s) par des brèches ou des rayures profondes, il convient de la/les remplacer pour éviter que ses/leurs fonctionnalités soit/soient altérée(s).
- Si vous heurtez ou laissez tomber l'appareil, débranchez-le immédiatement de la prise. Pour des raisons de sécurité, faire inspecter l'équipement par un technicien qualifié avant de le réutiliser.
- Si l'appareil a été exposé à de grandes différences de température (par exemple après le transport), ne le branchez pas immédiatement. La condensation qui se formerait à l'intérieur de l'appareil pourrait l'endommager. Laissez l'appareil hors tension et à température ambiante.
- Si votre produit Showtec ne fonctionne pas correctement, veuillez cesser de l'utiliser immédiatement. Emballez-le correctement (de préférence dans son emballage d'origine) et renvoyez-le à votre revendeur Showtec pour révision.
- À l'usage des adultes seulement. L'appareil doit être installé hors de portée des enfants. Ne laissez jamais l'appareil fonctionner sans surveillance.
- N'essayez pas de shunter la protection thermostatique ou les fusibles.
- En cas de remplacement, utilisez uniquement des fusibles de même type ou de même calibre.
- L'utilisation d'un laser de classe 3R est autorisée uniquement dans le cadre d'un spectacle contrôlé par une personne formée et qualifiée qui connaît bien les informations incluses dans ce manuel.
- L'utilisateur est responsable du positionnement et du fonctionnement corrects de l'Energetic. Le fabricant décline toute responsabilité en cas de dommages causés par la mauvaise utilisation ou l'installation incorrecte de cet appareil.
- Cet appareil est répertorié sous la protection classe 1. Il est donc primordial de connecter le conducteur jaune/vert à la terre.
- Le laser ne fonctionne qu'entre 10 et 35° C.
- Après 3 heures de fonctionnement, vous devez éteindre le laser et laisser la diode refroidir 30 minutes afin de ne pas endommager le laser, ce qui provoquerait l'annulation de la garantie.
- Les réparations, maintenances et branchements électriques doivent être effectués par un technicien qualifié.
- GARANTIE : d'un (1) an à compter de la date d'achat.

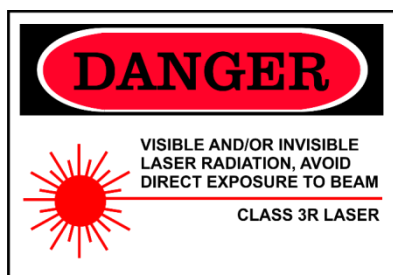

CAUTION - Class 3R LASER RADIATION WHEN OPEN AVOID DIRECT EXPOSURE TO BEAM



ATTENTION ! PEUT PROVOQUER DES BLESSURES OCCULAIRES !!!

**Ne regardez jamais directement la source lumineuse.
(spécialement pour les personnes épileptiques !)**



**ATTENTION! Peut provoquer des blessures oculaires !!!
Ne regardez jamais directement la source lumineuse!!!
Ne projetez jamais un seul point laser!!!**



Conditions d'utilisation

- Cet appareil ne doit pas être utilisé en permanence. Des pauses régulières vous permettront de le faire fonctionner pendant une longue période sans problèmes.
- La distance minimum entre l'éclairage et la surface illuminée doit être d'au moins 1 mètre. Cette distance peut varier en fonction du modèle. La distance minimum exacte sera indiquée dans le manuel correspondant.
- Pour éliminer l'usure et améliorer la durée de vie, pendant les périodes de non utilisation, débranchez-le complètement de l'alimentation via le disjoncteur ou en le débranchant.
- La température ambiante maximale $t_a = 35^\circ\text{C}$ ne devra jamais être dépassée.
- L'humidité relative ne doit pas dépasser 50 % à une température ambiante de 35°C .
- Si cet appareil est utilisé d'une autre manière que celle décrite dans ce manuel, il peut être endommagé, et la garantie pourrait en être annulée.
- Toute autre utilisation peut être dangereuse et provoquer un court-circuit, des brûlures, une décharge électrique, un accident, etc.

L'utilisateur met non seulement sa propre sécurité en péril, mais également celle des autres !

Norme de sécurité pour un laser de classe 3R

La lumière du laser est différente de tout autre type de source lumineuse à laquelle vous pouvez être accoutumé(e). Ce laser est moins dangereux qu'un laser de classe supérieure, comme 3B ou 4. La lumière de ce produit ne présente pas de risque en cas d'exposition de l'œil non intentionnelle inférieure à 1/4 de seconde. Cependant, cet appareil est potentiellement dangereux si son laser est regardé à travers certains instruments optiques comme des jumelles ou des loupes.

La lumière laser est des milliers de fois plus concentrée que celle produite par d'autres types de sources lumineuses. Cette concentration peut causer des blessures oculaires, notamment en brûlant la rétine (partie sensible à la lumière située au fond de l'œil). Même si vous ne sentez pas la « chaleur » du faisceau laser, ce dernier est capable de vous blesser ou d'aveugler votre public.

Même de très petites quantités de lumière laser perçues à distance sont potentiellement dangereuses. Les blessures oculaires peuvent être plus rapides qu'un clignement d'œil.

Le fait que les produits laser divisent le laser en centaines de faisceaux ou que la vitesse d'émission du faisceau laser soit très élevée ne doit pas faire oublier qu'un faisceau isolé représente un danger pour nos yeux. Ce produit utilise une puissance laser de douzaines de milliwatts (niveaux internes de classe 3R). La plupart des faisceaux isolés sont potentiellement dangereux pour les yeux.

Il est également faux de croire que puisque la lumière laser est mobile, elle n'est pas dangereuse. Les faisceaux laser ne sont pas tous en mouvement. Les blessures oculaires pouvant arriver instantanément, il est très important d'empêcher l'exposition directe de l'œil. Conformément aux normes de sécurité concernant le laser, il est illégal de pointer des lasers de classe 3R dans des endroits où les personnes peuvent être exposées. Ceci est vrai même si l'appareil est dirigé en-dessous des visages, comme c'est le cas dans une discothèque.

ATTENTION : Seuls les agents de sécurité laser officiellement certifiés par un organisme de réglementation ou un organisme de formation autorisé sont autorisés à utiliser les lasers de classe 3R en public. L'agent de sécurité laser est responsable de tous les aspects de l'utilisation de ce laser, incluant toutes les normes et lois locales applicables en matière de sécurité.

Le fabricant décline toute responsabilité en cas de dommages causés par la mauvaise utilisation ou l'installation incorrecte de ce laser.



ATTENTION : ÉVITEZ TOUTE EXPOSITION AU FAISCEAU. Évitez de regarder directement la lumière du laser. N'exposez jamais de manière intentionnelle votre regard à la radiation du laser.

Déclaration de conformité

Pour sa classification, le laser de votre Energetic a été conçu en conformité avec les normes FDA et CEI. L'Energetic est un produit laser de classe 3R.

Sécurité laser et informations relatives à la conformité

L'Energetic est fabriqué en conformité avec la norme IEC 60825-1 et avec les normes de la Food and Drug Administration (FDA) des États-Unis détaillées dans le document 21 CFR 1040 et dans les avis ultérieurs.

Classification de produit et identification de l'étiquette de fabrication

Classification du laser	Classe 3R
Refroidissement	Ventilateurs de refroidissement et TE
Matériau actif laser	longueur d'onde 650 nm/rouge (diode laser) ; sortie > 100 mW longueur d'onde 532 nm/rouge (diode laser) ; sortie > 30 mW
Sortie	130 mW

Les exigences légales pour l'utilisation des produits lasers varient selon les pays. L'utilisateur est tenu pour responsable selon les exigences légales du pays/emplacement où il utilise l'appareil.

De plus amples directives et programmes de sécurité concernant l'utilisation des lasers sont disponibles dans la norme ANSI Z136.1 « For Safe Use of Lasers », consultable sur le site web : www.lia.org/. Beaucoup de gouvernements, organismes, agences, institutions militaires, etc., oblige à ce que tous les lasers soient utilisés conformément aux directives de la norme ANSI Z136.1. Des conseils quant à l'affichage laser peuvent être obtenus auprès de l'International Laser Display Association. Pour en savoir plus, rendez-vous sur : www.ilda.com/index.htm.

ATTENTION : l'usage de verres correcteurs ou d'optiques pour la visualisation à distance, comme les télescopes ou les jumelles, à une distance de 100 mm peut représenter un risque oculaire.



Ce produit laser de classe 3R se trouve dans un boîtier encastré.



Il ne comporte aucune pièce remplaçable par l'utilisateur. Le fait de falsifier ou d'enlever le sceau de garantie provoquera l'annulation de la garantie limitée du produit.



Étiquette récapitulative comprenant le numéro de modèle, le numéro de série, la date de fabrication et les étiquettes d'avertissement au sujet de la lumière laser, d'annulation de la garantie et de boîtier encastré.

Sécurité laser et informations relatives à la conformité

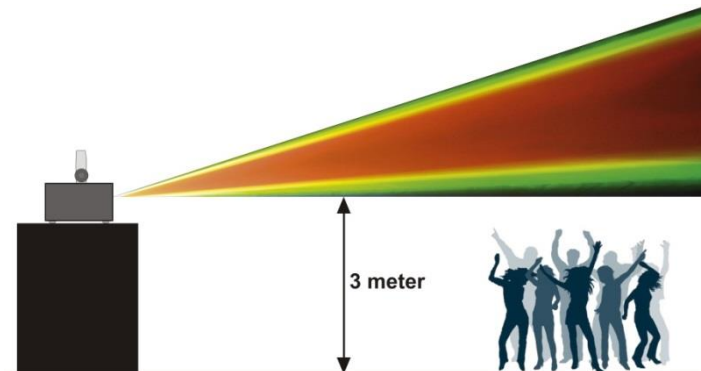

Selon les règlements de la FDA, vous devez utiliser cet appareil de la manière décrite dans le schéma de gauche.

Fixation

Veillez suivre les directives européennes et nationales concernant la fixation, l'assemblage de structures et autres problèmes de sécurité.

*N'essayez pas d'installer cet appareil vous-même !
Confiez cette tâche à un revendeur autorisé !*

Procédure :

- Si l'Energetic est fixé sous un plafond ou une solive, un système de fixation professionnel doit être utilisé.
- Utilisez un collier pour fixer l'Energetic au support de montage au système de fixation.
- Veillez toujours à ce que la fixation de l'Energetic l'empêche d'osciller librement dans la pièce.
- L'installation doit toujours être effectuée avec un système d'attache de sécurité, comme par exemple un filet ou un câble de sécurité approprié.
- Lors de la fixation, du démontage ou de la révision de l'Energetic, assurez-vous toujours que la zone située en dessous est dégagée et qu'aucune personne non autorisée ne s'y trouve.

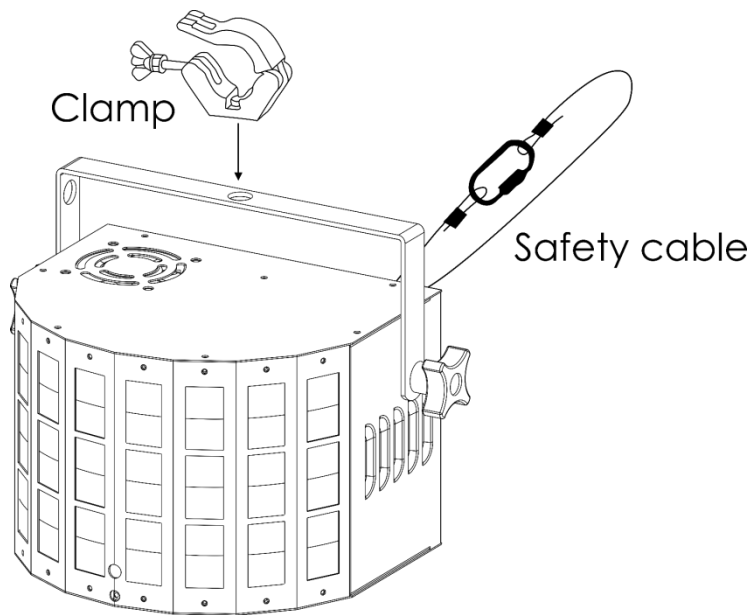

L'Energetic peut être placé sur une surface au sol dégagée ou monté sur n'importe quelle structure à l'aide d'un collier.

Une mauvaise installation peut entraîner des dégâts importants ainsi que des blessures graves !

Branchement à la prise secteur

Branchez la fiche d'alimentation de l'appareil dans la prise secteur.
Veillez à toujours connecter le câble de la bonne couleur au bon endroit.

International	Câble UE	Câble Royaume- Uni	Câble USA	Broche
L	MARRON	ROUGE	JAUNE/CUIVRE	PHASE
N	BLEU	BLACK	ARGENTÉ	NEUTRE
	JAUNE/VERT	VERT	VERT	TERRE (PROTECTION)

Assurez-vous que votre appareil est toujours connecté à une prise de terre !

Une mauvaise installation peut entraîner des dégâts importants ainsi que des blessures graves !



Instructions de renvoi

S'acquitter de l'affranchissement postal de la marchandise renvoyée avant de l'expédier et utiliser les matériaux d'emballage d'origine ; aucun timbre de retour prépayé ne sera fourni. Étiqueter clairement l'emballage à l'aide du numéro d'autorisation de renvoi (RMA – Return Authorization Number). Les produits renvoyés sans numéro RMA seront refusés. Highlite déclinera les marchandises renvoyées ainsi que toute responsabilité. Contacter Highlite par téléphone, au +31 (0)455 667 723, ou par courriel, à l'adresse offersales@highlite.com et demander un numéro RMA avant d'expédier l'appareil. Être prêt à fournir le numéro du modèle, le numéro de série et une brève description de la raison du retour. Veiller à bien emballer le produit. Tout dégât causé lors du transport par un emballage inapproprié n'engagera que la responsabilité du client. Highlite se réserve le droit de réparer ou de remplacer le ou les produits, à sa propre discrétion. Nous vous conseillons d'utiliser une méthode d'envoi sans risques : un emballage UPS approprié ou une double boîte.

Remarque : si l'appareil est accompagné d'un numéro RMA, inclure les informations suivantes sur un bout de papier et le placer dans la boîte :

- 01) Votre nom.
- 02) Votre adresse.
- 03) Votre numéro de téléphone.
- 04) Une brève description des problèmes.

Réclamations

Le client est tenu de vérifier les marchandises livrées dès leur réception, afin de détecter tout problème ou défaut visible potentiel. Ces vérifications peuvent également avoir lieu après que nous l'ayons averti de la mise à disposition des marchandises. Les dégâts causés lors du transport engagent la responsabilité de l'expéditeur ; par conséquent, ils doivent être communiqués au transporteur dès réception de la marchandise.

En cas de dégât subi lors du transport, le client doit en informer l'expéditeur et lui soumettre toute réclamation. Signaler les dommages résultant du transport dans un délai d'un (1) jour suivant la réception de la livraison.

Toujours s'acquitter de l'affranchissement postal des biens retournés. Accompagner les marchandises renvoyées d'une lettre définissant les raisons du renvoi. Les renvois qui n'ont pas été prépayés seront refusés, à moins d'un accord précis stipulé par écrit.

Nous faire parvenir toutes les réclamations nous concernant par écrit ou par fax, dans un délai de 10 jours suivant la réception de la facture. Après cette période, il ne sera plus tenu compte des réclamations.

Les réclamations seront uniquement considérées si le client s'est dûment conformé à toutes les sections du contrat auquel se rapportent les obligations.

Description de l'appareil

Caractéristiques

L'Energetic est un effet lumineux avec une grande puissance en sortie et des effets d'excellente qualité. Il est équipé d'un laser, d'un stroboscope et d'effets LED.

- Tension d'entrée 100-240 V C.A., 50/60 Hz
- Consommation 30 W
- Canaux DMX : 2 ou 9 canaux
- Affichage LED rouge à 4 caractères pour un réglage facile
- Modes de contrôle : programmes intégrés, couleurs statiques, manuel, contrôle sonore, maître/esclave, DMX
- Protocole de contrôle : DMX-512
- Indice de protection : IP20
- Boîtier : aluminium moulé sous pression
- Refroidissement : ventilateur de refroidissement
- Prises : Connecteurs IEC (IN/OUT) et entrée /sortie XLR à 3 broches
- Fusible : T1L/250 V
- Dimensions : 260 x 190 x 188 mm (l x L x H)
- Poids : 1,8 kg

Effet LED

- Source lumineuse : 1 LED rouge de 3 W, 1 LED verte de 3 W, 1 LED bleue de 3 W, 1 LED blanche de 3 W

Effet laser

- Couleur du laser : Rouge, vert
- Puissance du laser : 130 mW (100 mW 650 nm rouge, 30 mW 532 nm vert)
- Classe du laser : 3R
- Fonctions de sécurité Interrupteur à clé, Interlock, œillet de sécurité
- Sécurité laser : EN/IEC 60825-1 Ed 2, 2007-03

Effet stroboscope

- Source lumineuse : 16 LEDs blanches 5 730 de 0,5 W

Remarque : il est indispensable de connaître la notion de DMX pour tirer pleinement parti de cet appareil.

Accessoires en option

[51316](#) Interlock à distance

Présentation



Schéma 1

Panneau avant

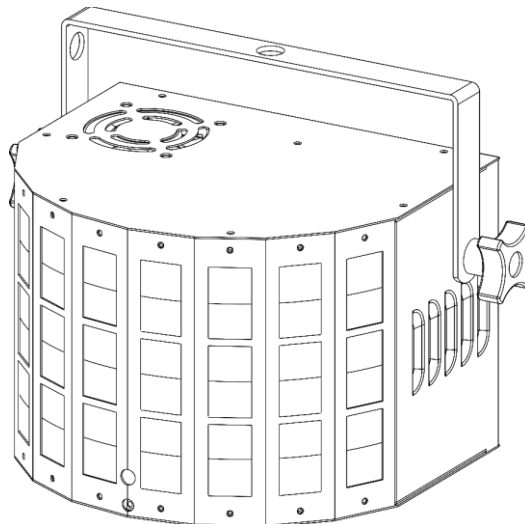

Schéma 2

- 01) Support de montage
- 02) Ventilateur de refroidissement
- 03) Stroboscope
- 04) LEDs
- 05) Laser
- 06) Vis de réglage

Panneau arrière

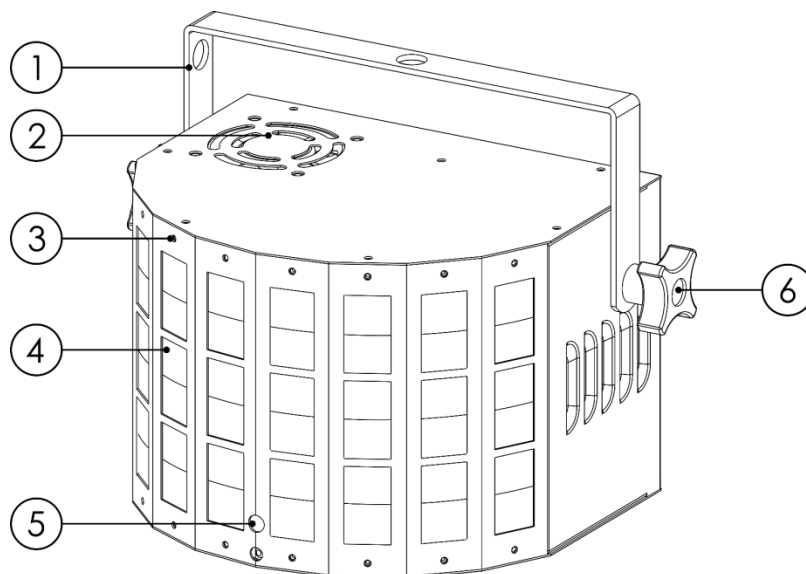

Schéma 3

- 07) Contrôle de sensibilité audio
- 08) Œillet de sécurité
- 09) Connexion de mise à la terre
- 10) Sortie du connecteur d'alimentation IEC
- 11) Entrée de la prise d'alimentation IEC + fusible T1L/250 V
- 12) Sortie du connecteur de signal DMX à 3 broches
- 13) Entrée du connecteur de signaux DMX à 3 broches
- 14) Fiche de verrouillage à commande sans fil
- 15) Système Interlock
- 16) Affichage LED + boutons de commande+ indicateurs LED

Installation

Retirez tout le matériel d'emballage de l'Energetic. Veillez à ce que la mousse et le plastique de rembourrage soient complètement retirés. Branchez tous les câbles.

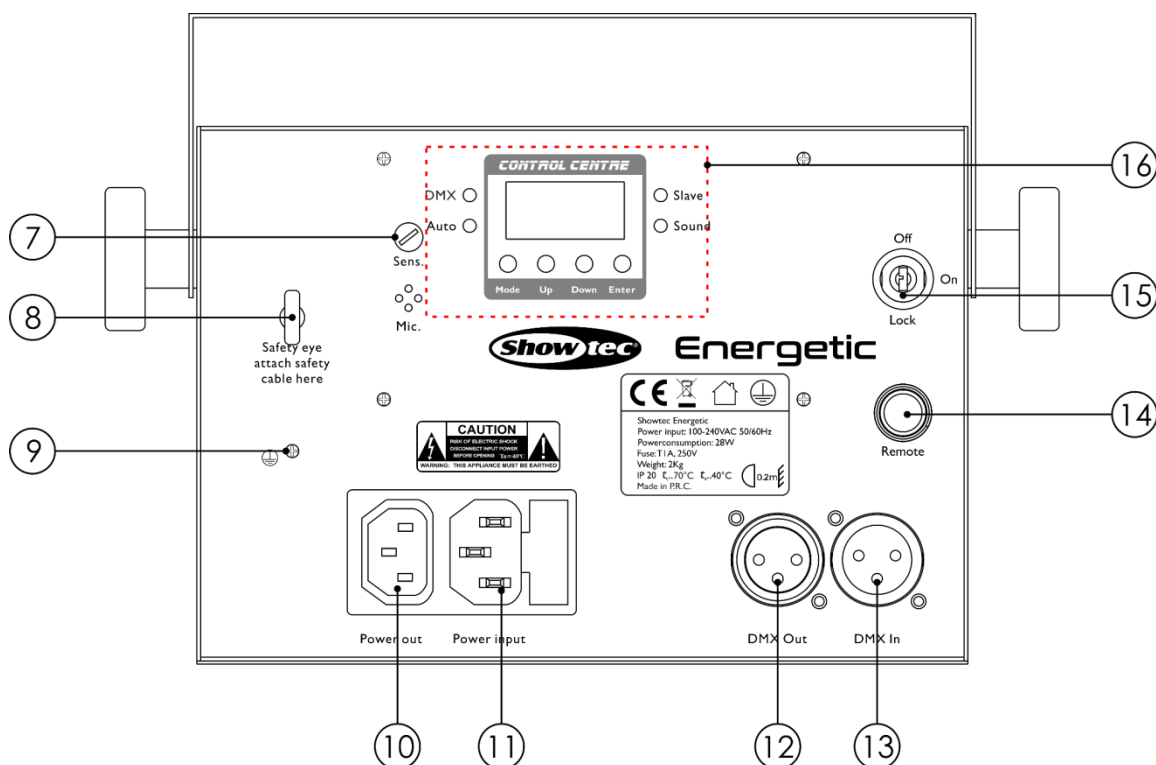
N'alimentez pas le système avant de l'avoir correctement configuré et connecté.

Débranchez toujours l'appareil avant d'effectuer l'entretien ou la maintenance.

Les dommages causés par l'irrespect du manuel ne sont pas couverts par la garantie.

Réglage et utilisation

Suivez les indications ci-dessous, en fonction du mode d'utilisation choisi.

Avant de brancher l'appareil, assurez-vous toujours que la tension d'alimentation correspond bien à celle du produit. N'essayez pas d'utiliser un produit fonctionnant en 120 V sur une alimentation de 230 V, ou inversement.

Connectez l'appareil à l'alimentation principale. L'appareil bénéficie d'une fonction de contrôle sonore grâce à un microphone intégré.

La fiche de verrouillage/fiche distante et les clés de sécurité sont incluses dans le boîtier.

Le verrouillage est le successeur « inclus dans le boîtier » du verrouillage à distance optionnel ([51316](#)).

⚠ Il convient de garder ces éléments avec l'Energetic !!! ⚠

Les précautions de sécurité suivantes doivent être prises :

- La fiche de verrouillage à commande sans fil doit être placée à l'arrière **(14)** de votre Energetic.
- Les clés doivent être mises dans le verrou **(15)** de votre Energetic.

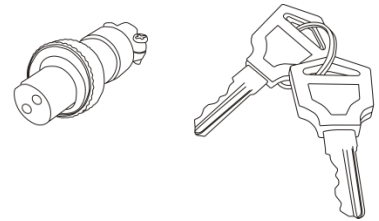

⚠ Avertissement ⚠

Si la fiche n'est pas branchée, votre laser ne peut pas fonctionner.

Si la clé n'est pas tournée sur ON, votre laser ne peut pas fonctionner.



Schéma 4

Exclusion de responsabilité

Vous devez savoir que dans certains pays il existe des normes régissant l'utilisation des appareils lasers. Nous vous recommandons donc fortement de vérifier les lois nationales auprès des autorités. Nous déclinons toute responsabilité en cas d'écarts, de changements ou d'adaptations éventuels concernant l'usage licite des appareils lasers.

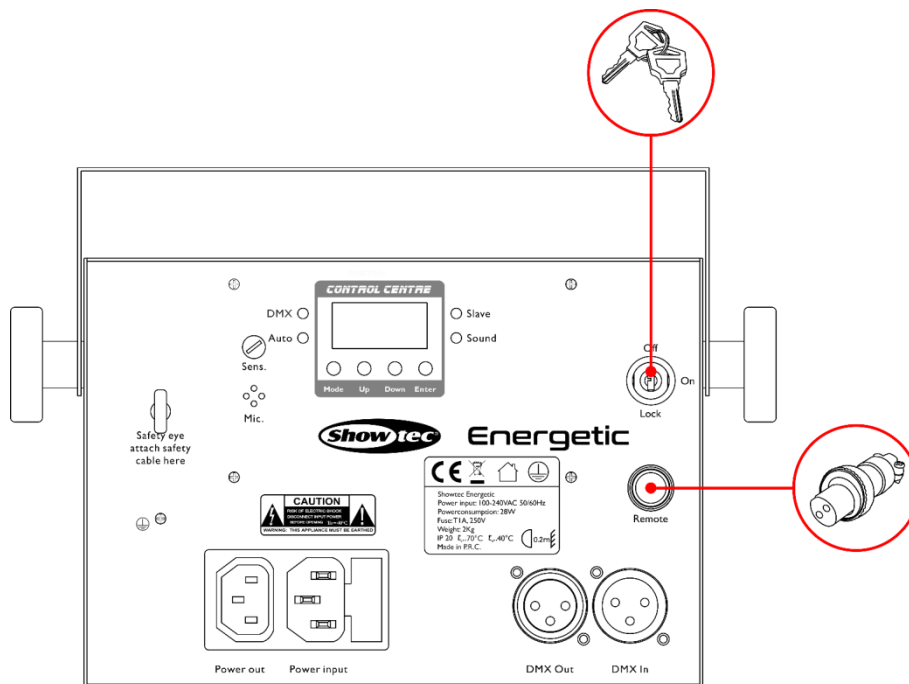

Schéma 5

Modes de contrôle

- 6 modes sont proposés :
- Programmes intégrés
 - Couleur statique
 - Manuel
 - Contrôle sonore
 - Maître/esclave
 - DMX-512 (2 ou 9 canaux)

Un Energetic (programmes intégrés, couleur statique, mode manuel)

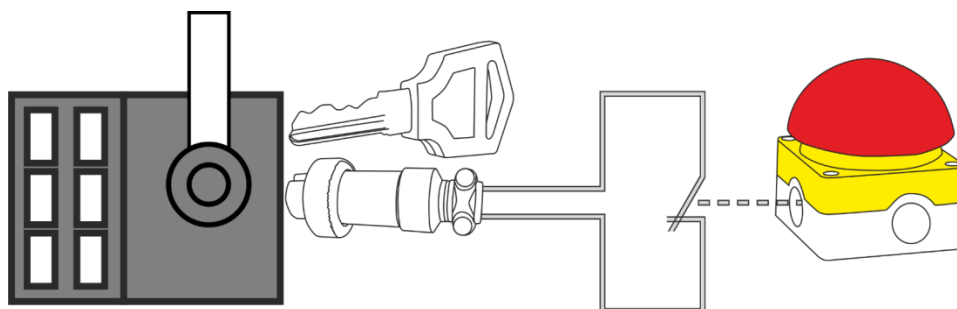
- 01) Fixez l'effet lumineux à une structure stable. Laissez au moins 0,5 mètre sur tous les côtés pour une bonne circulation d'air.
- 02) Utilisez toujours un câble de sécurité (code commande 70140/70141).
- 03) Branchez le bout du cordon d'alimentation sur une prise secteur.
- 04) Lorsque l'Energetic n'est pas connecté par un câble DMX, il fonctionne en tant qu'appareil autonome. Veuillez consulter les pages 19 et 20 pour en savoir plus sur les programmes intégrés et les modes couleur statique et manuel.

Un Energetic (contrôle sonore)

- 01) Fixez l'effet lumineux à une structure stable. Laissez au moins 0,5 mètre sur tous les côtés pour une bonne circulation d'air.
- 02) Utilisez toujours un câble de sécurité (code commande 70140/70141).
- 03) Branchez le bout du cordon d'alimentation sur une prise secteur.
- 04) Allumez la musique. Si l'Energetic est réglé sur le contrôle sonore, il réagit au rythme de la musique. Veuillez consulter la page 19 pour de plus amples informations sur les options de contrôle sonore.

Plusieurs Energetics (contrôle maître/esclave)

- 01) Fixez l'effet lumineux à une structure solide. Laissez au moins 0,5 mètre sur tous les côtés pour que l'air circule comme il faut.
- 02) Utilisez toujours un câble de sécurité (code de produit 70140/70141).
- 03) Utilisez un câble XLR à 3 broches pour connecter les Energetics et autres appareils.

Les broches :



1. Terre
2. Signal (-)
3. Signal (+)

- 04) Raccordez les unités entre elles (Fig. 06), puis connectez un câble DMX entre la prise DMX « out » de la première unité. Répétez l'opération pour raccorder la seconde et la troisième unité. Vous pouvez utiliser les mêmes fonctions sur l'appareil maître, comme cela est décrit aux pages 19 et 20 (programmes intégrés, mode couleur statique et manuel). Cela signifie que vous pouvez définir le

mode d'utilisation désiré sur l'appareil maître (principal) et faire en sorte que tous les appareils esclaves réagissent de la même manière.

Plusieurs Energetics (contrôle maître/esclave)



Schéma 6

Remarque : reliez tous les câbles avant de connecter à l'alimentation électrique

Plusieurs Energetics (contrôle DMX)

- 01) Fixez l'effet lumineux à une structure stable. Laissez au moins 0,5 mètre sur tous les côtés pour une bonne circulation d'air.
- 02) Utilisez toujours un câble de sécurité (code de produit 70140/70141).
- 03) Utilisez un câble XLR à 3 broches pour connecter les Energetics et autres appareils.

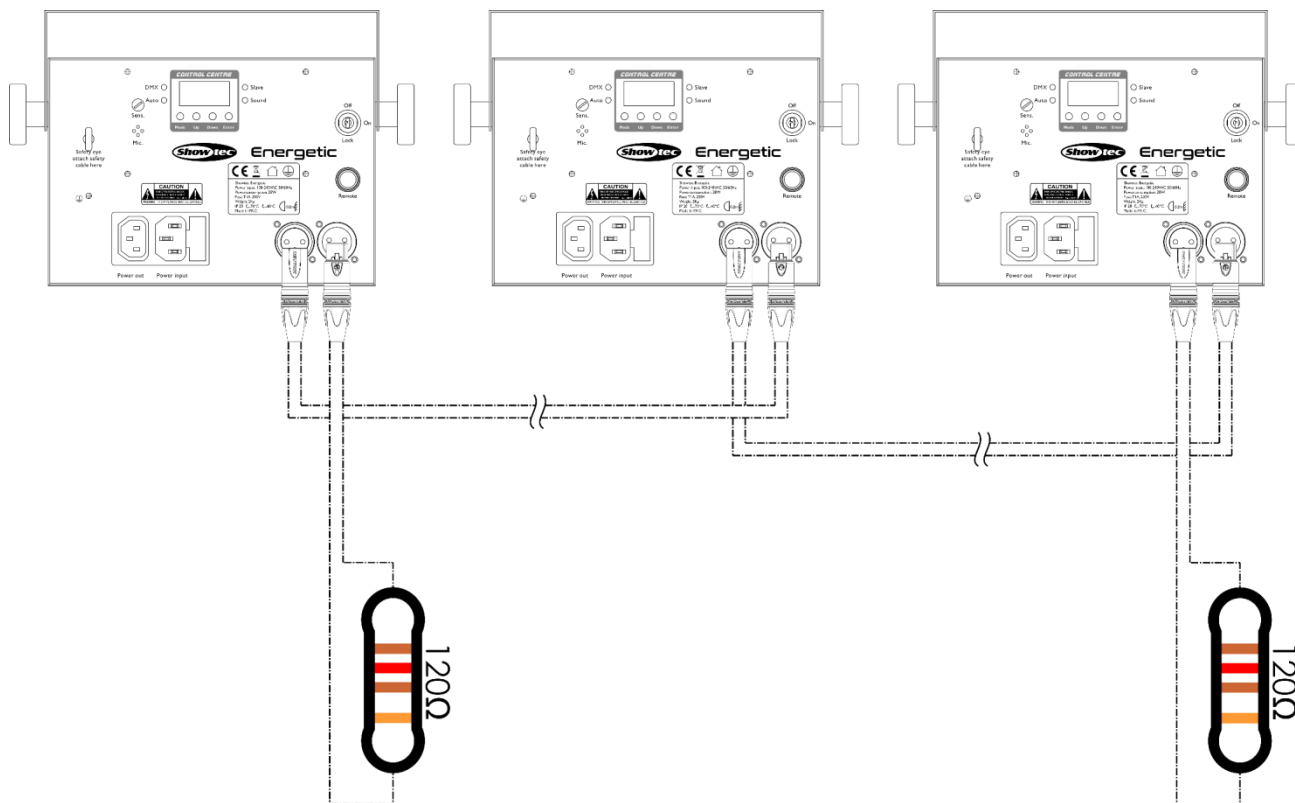
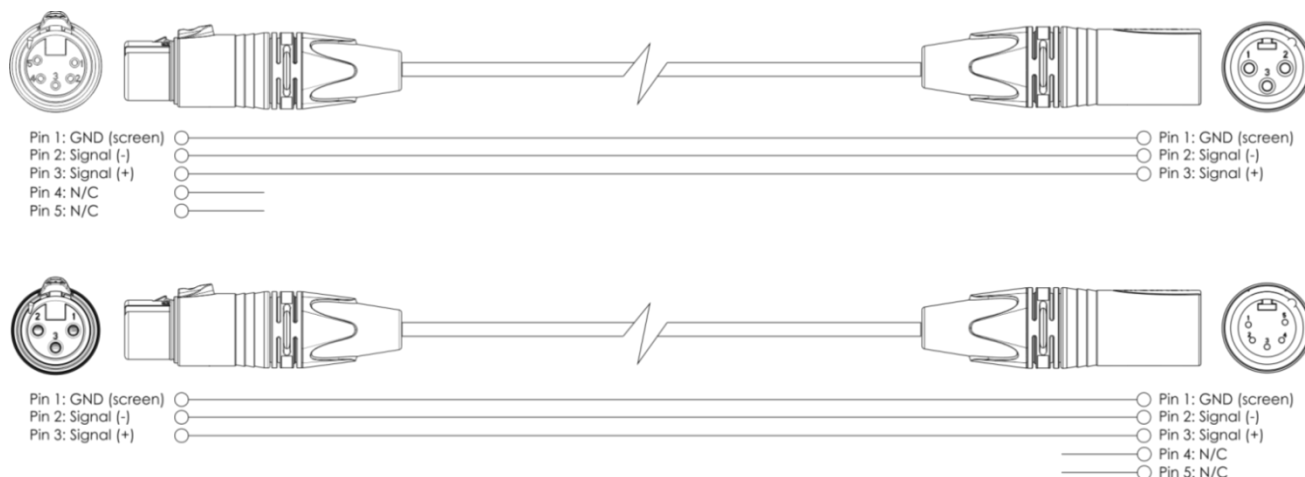

- 04) Reliez les appareils conformément au schéma 7. Raccordez la prise Out du système DMX à la prise In du deuxième appareil à l'aide d'un câble DMX. Répétez l'opération pour raccorder la seconde et la troisième unité.
- 05) Alimentation électrique : connectez les cordons d'alimentation électrique aux prises IEC de chaque système, puis branchez leurs autres bouts aux prises secteur, en commençant par le premier système. N'alimentez pas le système avant de l'avoir correctement configuré et connecté.

Configuration DMX de plusieurs Energetics



Schéma 7

Remarque : reliez tous les câbles avant de connecter à l'alimentation électrique

Câblage de l'appareil

Vous allez avoir besoin d'une ligne de données sérieelle pour générer des shows lumineux, que ce soit pour contrôler un ou plusieurs appareils par le biais d'une console DMX-512 ou pour synchroniser des shows basés sur au moins deux appareils configurés préalablement en mode maître/esclave. Le nombre combiné de canaux requis par tous les appareils sur une ligne de données sérieelle détermine le nombre d'appareils que cette ligne peut prendre en charge.

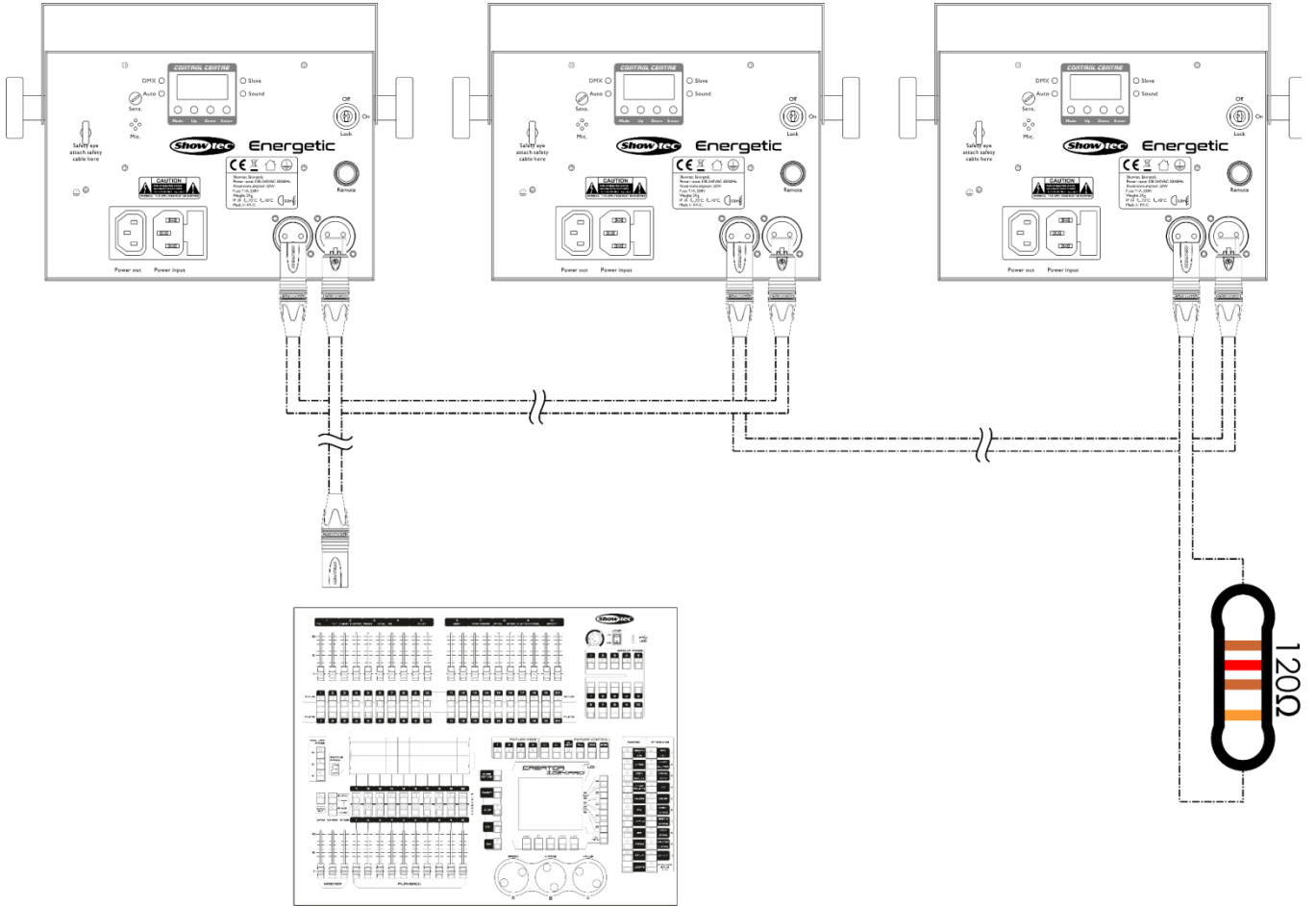
Important : Les appareils reliés à une ligne de données sérieelle doivent être installés en série sur une seule ligne. Pour se conformer à la norme EIA-485, il est important de ne pas connecter plus de 30 appareils sur une seule ligne de données sérieelle. Le fait de connecter plus de 30 appareils sans recourir à un répartiteur opto-isolé DMX pourrait en effet détériorer le signal DMX numérique.



Distance maximum de ligne DMX recommandée : 100 mètres.

Nombre maximum recommandé d'appareils sur une ligne DMX : 30.

Nombre maximum d'appareils recommandé sur un câble d'alimentation en 110 V : 30.

Nombre maximum d'appareils recommandé sur un câble d'alimentation en 240 V : 61.

Câblage des données

Pour relier des appareils entre eux, vous devez utiliser des câbles de données. Vous pouvez soit acheter des câbles DMX DAP Audio certifiés directement auprès d'un revendeur/distributeur, soit en fabriquer vous-même. Si vous choisissez cette solution, veuillez utiliser des câbles de données pouvant gérer un signal de haute qualité et étant peu sensibles aux interférences électromagnétiques.

Câbles de données DMX DAP Audio

- Câble de microphone basique DAP Audio multi emploi. XLR/M 3 broches > XLR/F 3 broches **Code commande** FL01150 (1,5 m), FL013 (3 m), FL016 (6 m), FL0110 (10 m), FL0115 (15 m), FL0120 (20 m), FL0120 (20 m).
- Câble de données de type X DAP Audio XLR/M 3 broches > XLR/F 3 broches. **Code commande** FLX0175 (0,75 m), FLX01150 (1,5 m), FLX013 (3 m), FLX016 (6 m), FLX0110 (10 m).
- Câble DAP Audio, idéal pour les utilisateurs exigeants, bénéficiant d'une qualité audio exceptionnelle et de connecteurs fabriqués par Neutrik® **Code commande** FL71150 (1,5 m), FL713 (3 m), FL716 (6 m), FL7110 (10 m).
- Câble DAP Audio, idéal pour les utilisateurs exigeants, bénéficiant d'une qualité audio exceptionnelle et de connecteurs fabriqués par Neutrik®. **Code commande** FL7275 (0,75 m), FL72150 (1,5 m), FL723 (3 m), FL726 (6 m), FL7210 (10 m).
- Câble 110 ohms DAP Audio avec transmission des signaux numériques. **Code commande** FL0975 (0,75 m), FL09150 (1,5 m), FL093 (3 m), FL096 (6 m), FL0910 (10 m), FL0915 (15 m), FL0920 (20 m).
- Adaptateur DMX DAP Audio : 3 broches /5 broches **Code commande** FLA30.

L'Energetic peut être utilisé avec une console de contrôle en **mode contrôle** ou sans console en **mode autonome**.

Panneau de contrôle

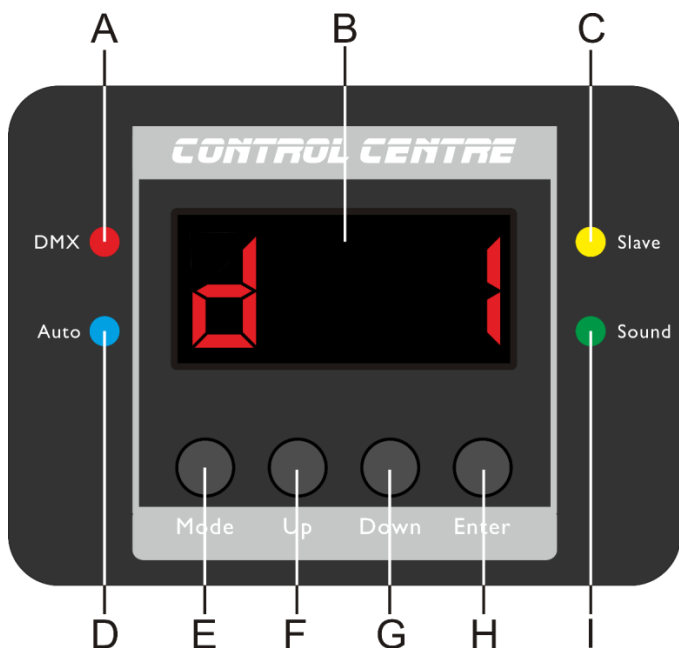

- A) Témoin LED DMX
- B) Affichage LED
- C) Témoin LED Slave
- D) Témoin LED Auto
- E) Bouton Mode
- F) Bouton Up
- G) Bouton Down
- H) Bouton Enter
- I) Témoin LED Sound

Schéma 8

Mode de contrôle

Les appareils sont reliés individuellement sur un câble de transmission de données et connectés à la console de contrôle

Les appareils répondent au signal DMX de la console de contrôle. (Si vous avez sélectionné et sauvegardé une adresse DMX, la console de contrôle l'affiche automatiquement la fois suivante).

Adressage DMX

Le panneau de contrôle situé sur la face arrière de l'appareil vous permet d'assigner les adresses DMX du projecteur. Il s'agit du premier canal avec lequel l'Energetic répond à la console de contrôle.

Si vous utilisez la console, retenez que l'appareil est doté de **9** canaux.

Si vous utilisez plusieurs Energetics, assurez-vous de définir correctement l'adressage DMX.

Ainsi, l'adresse DMX du premier Energetic devrait être **1 (001)** ; celle du second Energetic devrait être **1 + 9 = 10 (010)** ; celle du troisième Energetic devrait être **10 + 9 = 19 (019)**, etc. Assurez-vous qu'il n'y a pas de superposition entre les canaux pour pouvoir contrôler correctement chaque Energetic. Si au moins deux Energetics partagent une même adresse, ils fonctionnent de la même manière.

Contrôle :

après avoir défini les adresses de tous les Energetics, vous pouvez commencer à les faire fonctionner par le biais de vos consoles d'éclairage.

Remarque : Une fois allumé, l'Energetic détecte automatiquement si des données DMX 512 sont reçues ou non. Si l'entrée DMX ne reçoit aucune donnée, la « **LED** » située sur le panneau de contrôle ne clignote pas.

Le problème peut être lié au fait que :

- le câble XLR venant du contrôleur n'est pas connecté à l'entrée de l'Energetic.
- Le contrôleur n'est pas branché ou est défectueux, le câble ou la console est défectueux ou les câbles de signaux sont permutés dans la prise entrante.

Remarque : il faut installer une fiche XLR (120 ohms) dans le dernier appareil afin d'assurer une transmission correcte sur la ligne de transmission de données DMX.

Vue d'ensemble

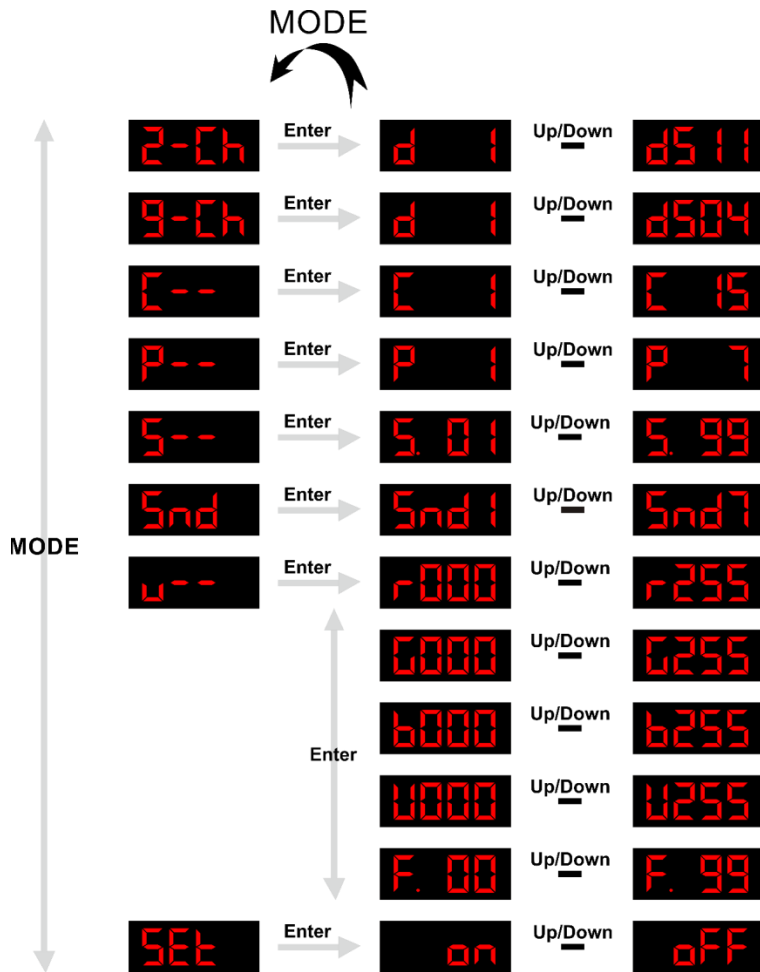

L'Energetic affiche le numéro de sa version uniquement au démarrage !

0001

Options du menu principal

- 2-Ch** Mode 2 canaux
- 9-Ch** Mode 9 canaux
- C--** Couleurs statiques
- P--** Programmes intégrés
- S--** Vitesse du programme
- Snd** Contrôle sonore
- u--** Manuel
- SEt** Réglages de la télécommande infrarouge

1. Mode 2 canaux

Ce menu vous permet de sélectionner la personnalité DMX et définir l'adressage DMX.

- 01) Appuyez sur le bouton **Mode** jusqu'à ce que l'écran affiche **2-Ch**.
- 02) Appuyez sur le bouton **Enter** pour ouvrir le menu.
- 03) Appuyez sur les boutons **Up** et **Down** pour choisir l'adresse DMX souhaitée. La plage de réglage est comprise entre **d 1** ^{Up/Down} **d511**.
- 04) Appuyez sur le bouton **Enter** pour enregistrer les modifications.

2. Mode 9 canaux

Ce menu vous permet de sélectionner la personnalité DMX et définir l'adressage DMX.

- 01) Appuyez sur le bouton **Mode** jusqu'à ce que l'écran affiche **9-Ch**.
- 02) Appuyez sur le bouton **Enter** pour ouvrir le menu.
- 03) Appuyez sur les boutons **Up** et **Down** pour choisir l'adresse DMX souhaitée. La plage de réglage est comprise entre **d 1** ^{Up/Down} **d504**.
- 04) Appuyez sur le bouton **Enter** pour enregistrer les modifications.

3. Couleurs statiques

Ce menu vous permet de régler les couleurs statiques.

- 01) Appuyez sur le bouton **Mode** jusqu'à ce que l'écran affiche **C--**.
- 02) Appuyez sur le bouton **Enter** pour ouvrir le menu.
- 03) Appuyez sur les boutons **Up** et **Down** pour choisir l'une des 15 couleurs statiques : **C 1** ^{Up/Down} **C 15**.
- 04) Appuyez sur le bouton **Enter** pour confirmer votre choix.

4. Programmes intégrés

Grâce à ce menu, vous pouvez définir les programmes intégrés.

- 01) Appuyez sur le bouton **Mode** jusqu'à ce que l'écran affiche **P--**.
- 02) Appuyez sur le bouton **Enter** pour ouvrir le menu.
- 03) Appuyez sur les boutons **Up** et **Down** pour choisir l'un des 7 programmes intégrés : **P 1** ^{Up/Down} **P 7**.
- 04) Appuyez sur le bouton **Enter** pour confirmer votre choix.
- 05) L'appareil exécute à présent le programme intégré souhaité.

5. Vitesse des programmes intégrés

Ce menu vous permet de régler la vitesse du programme intégré.

- 01) Appuyez sur le bouton **Mode** jusqu'à ce que l'écran affiche **S--**.
- 02) Appuyez sur le bouton **Enter** pour ouvrir le menu.
- 03) Appuyez sur les boutons **Up** et **Down** pour régler la vitesse du programme. La plage de réglage est comprise entre **S 01** ^{Up/Down} **S 99**, de lent à rapide.
- 04) Appuyez sur le bouton **Enter** pour enregistrer les modifications.

6. Mode de contrôle sonore

Ce menu vous permet de régler les programmes de contrôle sonore.

- 01) Appuyez sur le bouton **Mode** jusqu'à ce que l'écran affiche **Snd**.
- 02) Appuyez sur le bouton **Enter** pour ouvrir le menu.
- 03) Appuyez sur les boutons **Up** et **Down** pour choisir l'un des 7 programmes de contrôle sonore : **Snd 1** ^{Up/Down} **Snd 7**.
- 04) Appuyez sur le bouton **Enter** pour confirmer votre choix.
- 05) Tournez le bouton de contrôle de la sensibilité audio (**07**) sur la droite pour augmenter cette sensibilité.

06) L'appareil réagit à présent au rythme de la musique diffusée.

7. Manuel

Ce menu vous permet de configurer manuellement les couleurs désirées.

01) Appuyez sur le bouton **Mode** jusqu'à ce que l'écran affiche **U--**.

02) Appuyez sur le bouton **Enter** pour ouvrir le menu.

03) Appuyez sur le bouton **Enter** pour naviguer parmi les options disponibles :

r000 Up/Down **r255** Réglage graduel de l'intensité du rouge (0-255)

G000 Up/Down **G255** Réglage graduel de l'intensité du vert (0-255)

b000 Up/Down **b255** Réglage graduel de l'intensité du bleu (0-255)

W000 Up/Down **W255** Réglage graduel de l'intensité du blanc (0-255)

F.00 Up/Down **F.99** Vitesse du stroboscope, lente à rapide.

04) Appuyez sur les boutons **Up** et **Down** pour modifier les valeurs.

05) Appuyez sur le bouton **Enter** pour enregistrer les modifications/valider.

8. Réglages de la télécommande infrarouge

Ce menu vous permet d'activer le capteur de la télécommande infrarouge.

01) Appuyez sur le bouton **Mode** jusqu'à ce que l'écran affiche **SEt**.

02) Appuyez sur le bouton **Enter** pour ouvrir le menu.

03) Appuyez sur les boutons **Up** et **Down** pour choisir entre **on** Up/Down **oFF**.







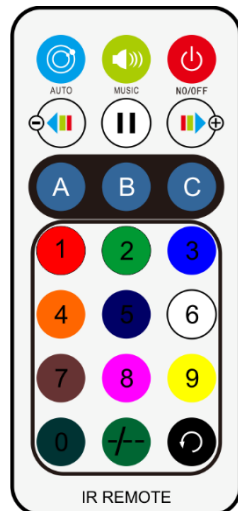

04) Choisissez ON pour l'activer le capteur, ou OFF pour le désactiver.

05) Appuyez sur le bouton **Enter** pour confirmer votre choix.

Télécommande



Remarque : les boutons  et  n'ont pas de fonction

Bouton	Fonction	Description
	On/Off	Appuyez sur le bouton ON/OFF pendant 2 secondes pour activer les différents modes, à l'exception du mode esclave.
	Mode programme automatique	Appuyez sur le bouton pour passer le mode programme automatique.
	Mode contrôle sonore	Appuyez sur le bouton pour activer le programme de contrôle sonore. Si l'appareil reçoit un signal sonore, le témoin LED Music vert, situé sur la face arrière, se met à clignoter.
	Mode automatique LED	Appuyez sur le bouton pour activer/désactiver le programme LED.
	Mode stroboscope automatique	Appuyez plusieurs fois sur le bouton pour activer/désactiver les programmes de stroboscope.
	Stroboscope ON/OFF	Appuyez sur le bouton pour activer/désactiver le stroboscope.
	Pause	Appuyez sur le bouton pour mettre en pause les programmes intégrés ou le changement de couleur
	Vitesse	Appuyez sur un des boutons pour régler la vitesse des programmes intégrés. 0 =le plus lent possible, 9 = le plus rapide possible
	Paramètres des couleurs	Appuyez sur les boutons pour choisir la couleur LED intégrée.



Canaux DMX

2 canaux

Canal 1 – programmes intégrés

0-9	Non fonctionnel
10-44	LEDs/laser/stroboscope
45-79	LEDs/stroboscope
80-114	LEDs/laser
115-149	Laser/stroboscope
150-184	LEDs
185-219	Stroboscope
220-255	Laser

Canal 2 – vitesse du programme intégré

 **le canal 1 doit être réglé sur une valeur comprise entre 10 et 255** 



0-250	Réglage graduel de la vitesse, de lent à rapide
251-255	Contrôle sonore

9 canaux

Canal 1 – programmes intégrés

0-9	Non fonctionnel
10-44	LEDs/laser/stroboscope
45-79	LEDs/stroboscope
80-114	LEDs/laser
115-149	Laser/stroboscope
150-184	LEDs
185-219	Stroboscope
220-255	Laser

Canal 2 – vitesse du programme intégré

 **le canal 1 doit être réglé sur une valeur comprise entre 10 et 255** 

0-250	Réglage graduel de la vitesse, de lent à rapide
251-255	Contrôle sonore

Canal 3 – couleurs statiques le canal 1 doit être réglé sur une valeur comprise entre 0 et 9

0-5	Non fonctionnel
6-20	Rouge
21-35	Vert
36-50	Bleu
51-65	Blanc
66-80	Rouge + vert
81-95	Rouge + bleu
96-110	Rouge + blanc
111-125	Vert + bleu
126-140	Vert + blanc
141-155	Bleu + blanc
156-170	Rouge + vert + bleu
171-185	Rouge + vert + blanc
186-200	Vert + bleu + blanc
201-215	Rouge + vert + bleu + blanc
216-230	Poursuite 4 couleurs
231-255	Poursuite 7 couleurs

Canal 4 – Stroboscope  **le canal 3 doit être réglé sur une valeur comprise entre 6 et 255** 



0-5	Non fonctionnel
6-255	Fréquence du flash du stroboscope, de basse à élevée

Canal 5 – rotation du moteur

0	Non fonctionnel
1-127	Indexation du moteur
128-255	Vitesse de rotation, allant de lent à rapide

Canal 6 – motifs du stroboscope

0-9	Non fonctionnel
10-19	Motif 1, de lent à rapide
20-29	Motif 2, de lent à rapide
30-39	Motif 3, de lent à rapide
40-49	Motif 4, de lent à rapide
50-59	Motif 5, de lent à rapide
60-69	Motif 6, de lent à rapide
70-79	Motif 7, de lent à rapide
80-89	Motif 8, de lent à rapide
90-99	Motif 9, de lent à rapide
100-109	Motif 10, de lent à rapide
110-119	Motif 11, de lent à rapide
120-129	Motif 12, de lent à rapide
130-139	Motif 13, de lent à rapide
140-149	Motif 14, de lent à rapide
150-159	Motif 15, de lent à rapide
160-169	Motif 16, de lent à rapide
170-179	Motif 17, de lent à rapide
180-255	Stroboscope puissante à 100 %

Canal 7 – couleurs du laser  **si le canal 7 est réglé sur une valeur comprise entre 130 et 255, le canal 8 doit être réglé sur une valeur comprise entre 10 et 255** 

0-9	Non fonctionnel
10-49	Laser rouge activé
50-89	Laser vert activé
90-129	Lasers rouge et vert activés
130-169	Laser rouge activé + laser vert clignote
170-209	Laser rouge clignote + laser vert activé
210-255	Laser rouge + laser vert clignotent

Canal 8 – laser du stroboscope

0-9	Non fonctionnel
10-254	Fréquence du flash du stroboscope, de basse à élevée
255	Stroboscope en mode contrôle sonore

Canal 9 – rotation du laser  **le canal 7 doit être réglé sur une valeur comprise entre 10 et 255** 

0-4	Non fonctionnel
5-127	Rotation dans le sens des aiguilles d'une montre, de lent à rapide
128-133	Arrêt
134-255	Rotation dans le sens inverse des aiguilles d'une montre, de lent à rapide

Maintenance

L'Energetic ne requiert presque aucune maintenance. Cependant, vous devez veiller à ce que l'appareil reste propre.

Si tel n'est pas le cas, le niveau de luminosité de l'appareil pourrait nettement chuter. Débranchez la prise de courant puis nettoyez le couvercle à l'aide d'un chiffon humide. Ne plongez sous aucun prétexte l'appareil dans un liquide. Nettoyez la lentille avec un nettoyant vitres et un chiffon doux. N'utilisez ni alcool ni solvants.

La lentille frontale doit être nettoyée chaque semaine car le liquide fumigène tend à accumuler des résidus, ce qui provoque la réduction rapide de la luminosité.

Assurez-vous que les branchements sont propres. Débranchez l'alimentation électrique, puis nettoyez le DMX et les branchements audio à l'aide d'un chiffon humide. Assurez-vous que les connexions sont parfaitement sèches avant de connecter le matériel ou de le brancher à l'alimentation électrique.

L'utilisateur doit s'assurer que les installations techniques et de sécurité sont contrôlées par un expert chaque année au cours d'un test d'acceptation.

L'utilisateur doit s'assurer que les installations liées à la sécurité et techniques sont inspectées chaque année par une personne qualifiée.

Il faut tenir compte des points suivants durant l'inspection :

- 01) Toutes les vis utilisées pour l'installation de l'appareil ou des parties de celui-ci doivent être bien vissées et ne pas être corrodées.
- 02) Les boîtiers, fixations et systèmes d'installation ne devront comporter aucune déformation.
- 03) Les pièces mécaniques mobiles, les essieux ou les goupilles par exemple, ne devront présenter aucune trace d'usure.
- 04) Les cordons d'alimentation ne devront présenter aucune trace de dommage ou de fatigue des matériaux.

Remplacement d'un fusible

Une hausse de tension, un court-circuit ou une alimentation électrique inappropriée peut faire griller un fusible.

Si cela arrive, le produit ne pourra en aucun cas fonctionner. Vous devrez alors suivre les indications ci-dessous :

- 01) Débranchez l'appareil de la prise de courant.
- 02) Insérez un tournevis à tête plate dans le logement situé sur le couvercle du fusible. Retirez avec précaution le couvercle.
Cela permet au fusible de sortir de son emplacement.
- 03) Retirez le fusible usagé. S'il est brun ou translucide, c'est qu'il a grillé.
- 04) Mettez le fusible de remplacement dans le porte-fusible. Remettez le couvercle. Assurez-vous d'utiliser un fusible de même type et spécification. Consultez l'étiquette des spécifications du produit pour plus de détails.

Résolution des problèmes

Ce guide de résolution des problèmes vise à vous aider à résoudre des problèmes simples. Pour ce faire, vous devez suivre les étapes suivantes dans l'ordre afin de trouver une solution. Dès que l'appareil fonctionne à nouveau correctement, ne suivez plus les étapes suivantes.

Absence de lumière

Si l'effet lumineux ne fonctionne pas bien, confiez-en la réparation à un technicien.

Il se peut que le problème soit lié : à l'alimentation, au laser, aux LEDs ou au fusible.

- 01) Alimentation. Vérifiez que l'appareil est branché sur la bonne alimentation.
- 02) Le laser. Rapportez l'Energetic à votre revendeur Showtec.
- 03) Les LEDs et les LEDs du stroboscope. Rapportez l'Energetic à votre revendeur Showtec.
- 04) Fusible. Remplacez le fusible. Reportez-vous à la page 24 pour remplacer le fusible.
- 05) Si tout ce qui est mentionné ci-dessus semble fonctionner correctement, rebranchez l'appareil.
- 06) Si vous ne parvenez pas à déterminer la cause du problème, n'ouvrez en aucun cas l'Energetic, cela pourrait abîmer l'unité et annuler la garantie.
- 07) Rapportez l'appareil à votre revendeur Showtec.

Absence de réponse au DMX

Il se peut que le problème soit lié au câble ou aux connecteurs DMX ou à un mauvais fonctionnement de la console ou de la carte DMX d'effets lumineux.

- 01) Vérifiez le réglage DMX. Assurez-vous que les adresses DMX sont correctes.
- 02) Vérifiez le câble DMX : débranchez l'appareil, changez le câble DMX puis reconnectez l'appareil à l'alimentation. Essayez à nouveau votre console DMX.
- 03) Déterminez si la console de contrôle ou l'effet lumineux est en cause. La console fonctionne-t-elle correctement avec d'autres produits DMX ? Si ce n'est pas le cas, vous devez la faire réparer. Si elle fonctionne correctement avec d'autres produits DMX, amenez le câble DMX et l'effet lumineux à un technicien qualifié.

L'appareil, le laser ou le ventilateur ne fonctionnent pas

- 01) Vérifiez la connexion à l'alimentation et le fusible principal.
- 02) Mesurez la tension principale du connecteur.

L'appareil est allumé, mais le laser ne bouge pas

- 01) Vérifiez que le couvercle du laser est bien ouvert.
- 02) Vérifiez l'interrupteur à clé.
- 03) Vérifiez le verrouillage à distance ou le connecteur Interlock.
- 04) Attendez au moins 30 minutes pour que la température refroidisse.
- 05) Vérifiez si l'appareil est en mode contrôle sonore sans qu'aucun signal ne soit émis.
- 06) Vérifiez si l'appareil n'est pas en mode esclave.
- 07) Vérifiez si l'appareil est en mode DMX sans qu'aucun signal DMX ne soit émis.

La puissance du laser est très faible

- 01) Attendez au moins 30 minutes pour que la température refroidisse.
- 02) Nettoyez le miroir du scanner avec de l'alcool.
- 03) Nettoyez le miroir de l'ouverture avec de l'alcool.
- 04) Vérifiez si l'appareil est en mode DMX avec une haute fréquence stroboscopique.

Le laser est allumé mais le motif ne bouge pas

- 01) Vérifiez si l'appareil est en mode contrôle sonore et qu'il ne détecte pas de signal.
- 02) Vérifiez si l'appareil n'est pas en mode DMX.
- 03) Essayez de changer le mode de l'appareil.
- 04) Essayez de contrôler l'appareil via DMX pour voir le système d'effet laser

Problème	Cause(s) probable(s)	Solution
Un ou plusieurs appareils ne fonctionnent pas	L'alimentation est défectueuse	<ul style="list-style-type: none"> Vérifiez que l'appareil est allumé et que les câbles sont correctement branchés.
Les appareils se réinitialisent correctement mais répondent tous à la console de contrôle de manière irrégulière, voire ne lui répondent pas du tout	Le fusible principal a grillé.	<ul style="list-style-type: none"> Remplacez le fusible.
	La console de contrôle n'est pas connectée.	<ul style="list-style-type: none"> Connectez la console.
Les appareils se remettent à zéro correctement, mais ils réagissent tous à la console de manière irrégulière, voire ne lui répondent pas du tout	La sortie XLR à 3 broches de la console de contrôle ne correspond pas à la sortie XLR du premier appareil sur la chaîne DMX (le signal est par ex. inversé)	<ul style="list-style-type: none"> Installez un câble d'inversion de phase entre la console de contrôle et le premier appareil de la liaison.
	Données de mauvaise qualité.	<ul style="list-style-type: none"> Vérifiez la qualité des données. Si elle est très inférieure à 100 %, le problème peut être dû à une mauvaise connexion de la ligne, à des câbles de mauvaise qualité ou cassés, à l'absence d'une fiche ou encore au fait qu'un appareil perturbe la liaison
Les appareils se remettent à zéro correctement, mais ils réagissent tous à la console de manière irrégulière, voire ne lui répondent pas du tout	Mauvaise connexion de ligne	<ul style="list-style-type: none"> Vérifiez les branchements et les câbles. Remédiez aux mauvais branchements. Réparez ou remplacez les câbles abîmés
	La ligne ne se termine pas sur une fiche de 120 ohms	<ul style="list-style-type: none"> Insérez une fiche dans la prise de sortie du dernier projecteur de la ligne.
	Adressage incorrect des appareils	<ul style="list-style-type: none"> Vérifiez le réglage des adresses.
	L'un des appareils est défectueux et perturbe la transmission des données sur la liaison	<ul style="list-style-type: none"> Shuntez les projecteurs un par un jusqu'à ce que le système fonctionne à nouveau normalement : débranchez les deux connecteurs et branchez-les directement l'un à l'autre. Faites réviser le projecteur défectueux par un technicien qualifié.
L'obturateur se ferme soudainement	Les appareils sont équipés de prises XLR à 3 broches qui ne correspondent pas (broches 2 et 3 inversées)	<ul style="list-style-type: none"> Installez un câble d'inversion de phase entre les appareils ou permutez les broches 2 et 3 de l'appareil qui se comporte de manière irrégulière.
	La diode du laser n'est plus à sa position initiale, ce qui oblige l'appareil à réinitialiser l'effet.	<ul style="list-style-type: none"> Contactez un technicien si le problème persiste.
Pas de lumière ou les LEDs/laser s'éteignent de manière intermittente.	L'appareil est trop chaud.	<ul style="list-style-type: none"> Laissez-le refroidir. Nettoyez le ventilateur. Assurez-vous que les orifices d'aération et la lentille frontale ne sont pas obstrués. Allumez l'air conditionné.
	LEDs ou laser endommagés	<ul style="list-style-type: none"> Déconnectez le projecteur et rapportez-le à votre revendeur.
	Les réglages de l'alimentation ne correspondent pas à la tension et à la fréquence C.A.	<ul style="list-style-type: none"> Débranchez l'appareil. Vérifiez les réglages et modifiez-les si nécessaire

Spécifications du produit

Modèle	Showtec Energetic
Tension d'entrée	100-240 V C.A., 50/60 Hz
Consommation	30 W (pleine puissance)
Raccordement DMX	30 unités
Liaison d'alimentation en @110 V	30 unités
Liaison d'alimentation en @240 V	61 unités
Fusible :	T1L/250 V
Dimensions :	260 x 190 x 188 mm (l x L x H)
Poids :	1,8 kg
Fonctionnement et programmation :	
Broche du signal OUT	Broche 1 terre, broche 2 (-), broche 3 (+)
Mode DMX	2, 9 canaux
Entrée de signal	Entrée DMX à 3 broches
Sortie de signal	Sortie DMX à 3 broches
Effets électromécaniques :	
Effet LED	1 LED rouge de 3 W, 1 LED verte de 3 W, 1 LED bleue de 3 W, 1 LED blanche de 3 W
Effet laser	Couleurs Rouge, vert Puissance du laser 130 mW (100 mW 650 nm rouge, 30 mW 532 nm vert) Classe du laser 3R Fonctions de sécurité Interrupteur à clé, Interlock, œillet de sécurité Sécurité laser EN/IEC 60825-1 Ed 2, 2007-03
Effet stroboscope :	16 LEDs blanches 5 730 de 0,5 W
Boîtier	Aluminium moulé sous pression
Contrôle DMX	Via une console DMX standard
Intégré	Affichage LED rouge à 4 caractères pour un réglage facile
Contrôle	Programmes intégrés, couleurs statiques, manuel, contrôle sonore, maître/esclave, DMX
Prises	Connecteurs IEC (IN/OUT) et entrée /sortie XLR à 3 broches
Refroidissement	Ventilateur de refroidissement
Indice de protection IP	IP20
Température ambiante max. t_a	35 °C
Température max. du boîtier t_B	80 °C
Distance minimum :	
Distance minimum des surfaces inflammables	0,5 m
Distance minimum de l'objet éclairé	1 m

La conception et les caractéristiques du produit sont soumises à modification sans avis préalable.



Site web : www.Showtec.info
Adresse électronique : service@highlite.com

Dimensions

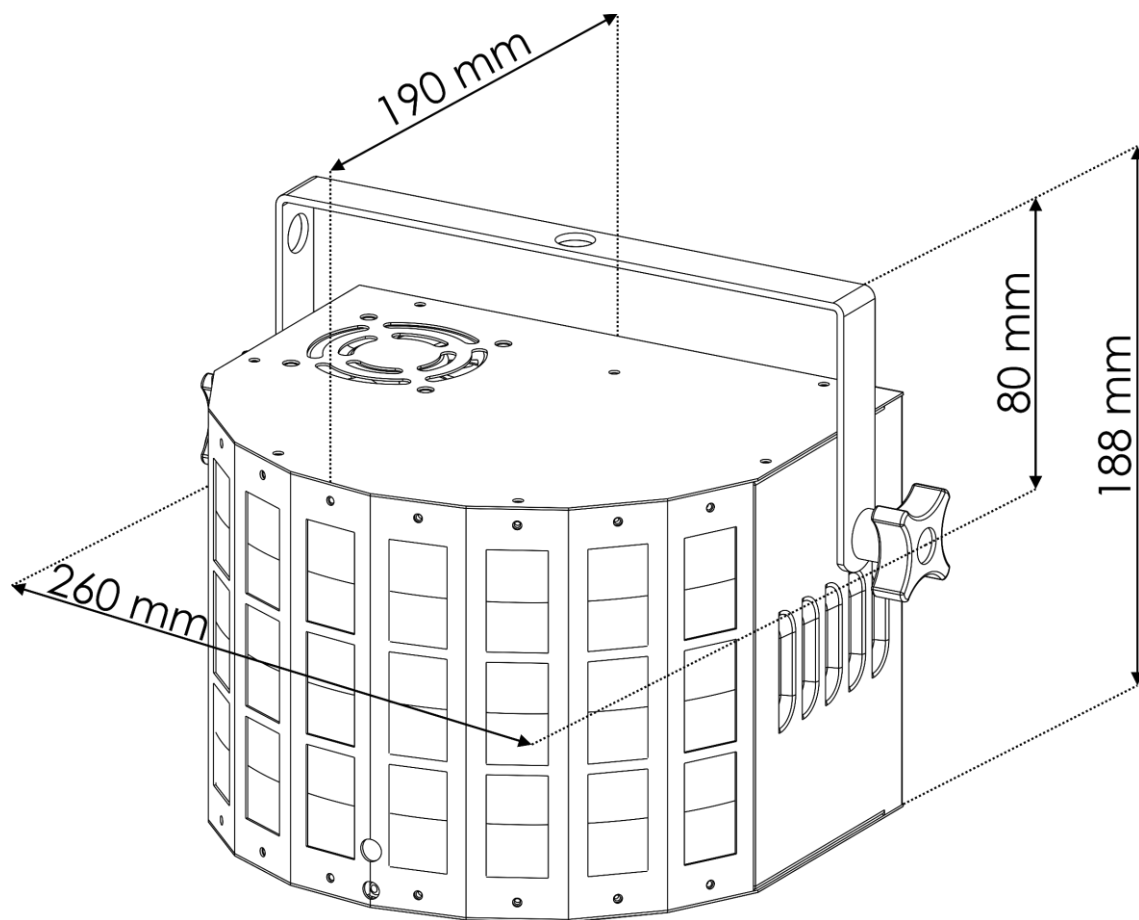



©2018 Showtec