

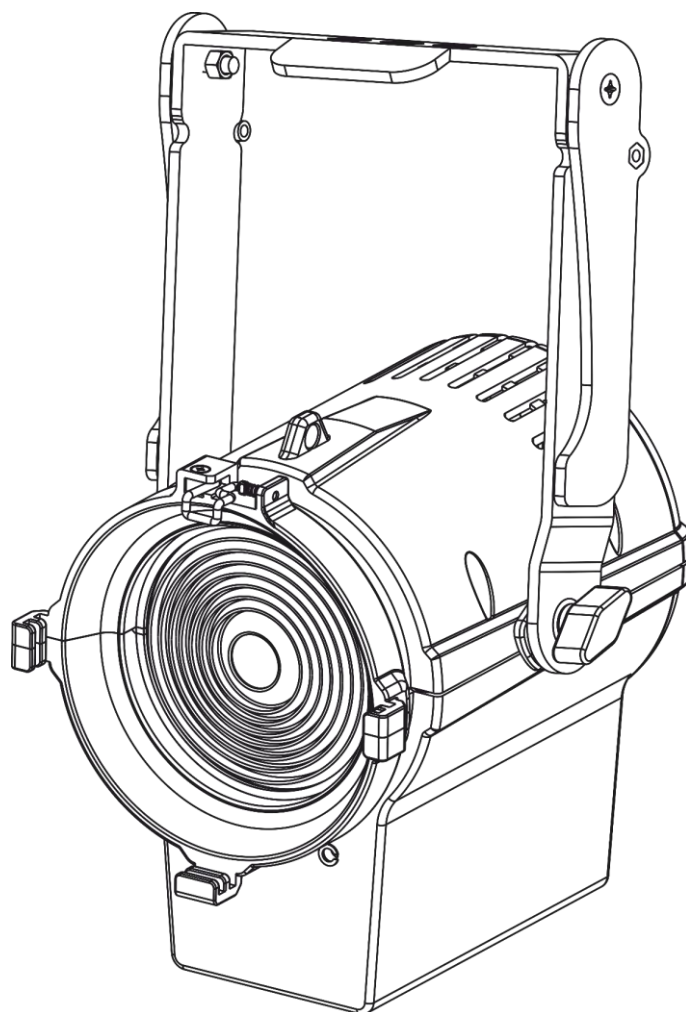

MANUAL



ESPAÑOL

Performer Fresnel Mini

V1

Código de pedido: 33055

Índice

Advertencia	2
Instrucciones de seguridad	2
Normas para el funcionamiento	4
Rigging	4
Conexión al suministro eléctrico	5
Procedimiento de devolución	6
Reclamaciones	6
Descripción del dispositivo	7
Características	7
Vista general.....	8
Parte trasera	8
Instalación	9
Instalación del barndoor.....	9
Preparación y funcionamiento	10
Modo de control.....	10
Una unidad Performer (modo manual)	10
Carga de la batería integrada.....	10
Funcionamiento del zoom	11
Duración de la batería	12
Mantenimiento	13
Detección y solución de problemas	13
No se enciende la luz.....	13
No responde a la señal DMX.....	13
Especificaciones del producto	15
Medidas	16
Notas	17

Advertencia



En interés de su propia seguridad, lea este manual detenidamente.

Antes de poner el dispositivo en marcha por primera vez.



Instrucciones para el desembalaje

Inmediatamente después de haber recibido este producto, abra con cuidado la caja y compruebe el contenido para asegurarse de que todos los componentes estén presentes y que se hayan recibido en buenas condiciones. Notifique al distribuidor inmediatamente y conserve los materiales de embalaje para inspección si cualquiera de las piezas parece dañada por el transporte o si la propia caja muestra signos de manipulación incorrecta. Guarde la caja y todos los materiales del embalaje. En el caso de que un dispositivo haya de ser devuelto a fábrica es importante que esto se haga con la caja y el embalaje original de fábrica.

Su envío incluye:

- Showtec Performer Fresnel Mini
- Voltaje CC de entrada: 51 V CC, 1 A
- 1 cable de seguridad
- Manual del usuario

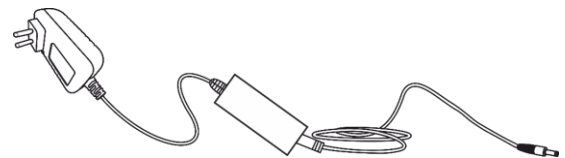
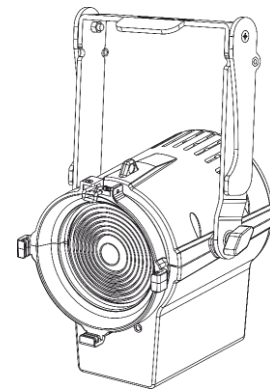

Vida útil de los LED's

El brillo de los LED's disminuye gradualmente con el paso del tiempo. El CALOR es un factor determinante que provoca la aceleración de este deterioro. Cuando se colocan en clúster, los LED's presentan temperaturas de funcionamiento más altas que las que se producen en condiciones ideales u óptimas. Por esta razón, cuando se utilizan todos los LED's de colores al completo en su intensidad máxima, la vida útil de los mismos se reduce significativamente. Si la mejora de esta expectativa de vida útil se considera una prioridad alta, trate de mantener la temperatura de funcionamiento baja. Para conseguirlo puede que tenga que incluir un sistema de control climático-ambiental y reducir la intensidad total de la proyección.



¡AVISO!

Mantenga este dispositivo alejado de la lluvia y la humedad.

Desconecte el cable de alimentación de CA antes de abrir la carcasa.



Instrucciones de seguridad

Todas las personas que tomen parte en la instalación, funcionamiento y mantenimiento de este dispositivo han de:

- estar cualificadas
- seguir las instrucciones de este manual



**¡AVISO! Tenga cuidado con sus operaciones.
Con un voltaje peligroso usted puede recibir
una descarga eléctrica dañina al tocar los cables.**



Antes de poner el dispositivo en marcha por primera vez, asegúrese de que no se aprecia ningún daño causado por el transporte. Si hubiera alguno, consulte con su distribuidor y no utilice el dispositivo. Para mantener el equipo en una condición perfecta y asegurarse de que el funcionamiento sea seguro, es absolutamente necesario que el usuario siga las instrucciones de seguridad y las notas de advertencia que aparecen en este manual. Tenga en cuenta que el daño causado por modificaciones manuales del dispositivo no está cubierto por la garantía. Este dispositivo no contiene piezas que el usuario pueda reparar. Encargue las reparaciones únicamente a técnicos cualificados.

IMPORTANTE:

El fabricante no aceptará responsabilidad por cualquier daño resultante provocado por el incumplimiento de las instrucciones indicadas en este manual o cualquier modificación del dispositivo llevada a cabo sin autorización.

- No deje que el cable de alimentación haga contacto con otros cables. Manipule el cable de alimentación y todas las conexiones del suministro eléctrico con especial precaución.
- No quite las etiquetas de advertencia o informativas de la unidad.
- No cubra el contacto de la toma a tierra.
- No coloque ningún tipo de tela encima de la lente.
- No mire directamente a la fuente luminosa.
- No deje cables desordenados tirados por el suelo.
- No inserte ningún objeto en las rejillas de ventilación.
- No conecte este dispositivo a un conjunto de dimer.
- No encienda y apague este dispositivo en intervalos cortos de tiempo, ya que esto podría reducir su vida útil.
- No toque la carcasa del dispositivo con las manos descubiertas durante su funcionamiento. Permita que el dispositivo se enfríe durante al menos 5 minutos antes de manipularlo.
- No sacuda el dispositivo. Evite el uso de la fuerza bruta durante la instalación o el funcionamiento del dispositivo.
- No utilice este dispositivo hasta haber comprobado que la carcasa está cerrada correctamente y que todos los tornillos están apretados.
- No utilice este dispositivo hasta que se haya familiarizado con sus funciones.
- Evite las llamas y no coloque el dispositivo cerca de líquidos o gases inflamables.
- Durante el funcionamiento mantenga siempre la carcasa cerrada.
- Deje siempre un espacio abierto de al menos 50°cm alrededor de la unidad para la ventilación.
- Desconecte siempre el cable de alimentación de CA del suministro eléctrico cuando el dispositivo no esté en uso o antes de limpiarlo. Sujete el cable de alimentación únicamente por el conector. No desenchufe el conector tirando del cable de alimentación.
- No exponga el dispositivo a calor, humedad o polvo extremos.
- Asegúrese de que el voltaje disponible no es superior al indicado en el panel trasero.
- Asegúrese de no comprimir ni dañar el cable de alimentación. Revise regularmente el dispositivo y el cable de alimentación de CA.
- Si se aprecian daños visibles en la lente deberá reemplazarla para evitar que su funcionamiento se vea afectado por grietas o arañazos profundos.
- Si el dispositivo se cayera o recibiera un golpe, desconecte el suministro de energía inmediatamente. Haga inspeccionarlo por un técnico cualificado para comprobar si es seguro antes de volverlo a utilizar.
- Si el dispositivo se ha expuesto a una fluctuación drástica de temperatura (p. ej. tras el transporte), no lo encienda inmediatamente. Puede que la condensación de agua resultante dañe su dispositivo. Mantenga el dispositivo apagado hasta que haya alcanzado la temperatura ambiente.

- Si su dispositivo Showtec no funciona correctamente, deje de utilizarlo inmediatamente. Embale la unidad de forma segura (preferiblemente en el material de embalaje original) y devuélvala a su distribuidor de Showtec para su reparación.
- Solo debe ser utilizado por personas adultas. Este dispositivo debe estar instalado fuera del alcance de los niños. No deje la unidad desatendida durante su funcionamiento.
- No trate de derivar el contactor termostático ni los fusibles.
- El usuario es el responsable de colocar y operar la unidad Performer Mini correctamente. El fabricante no aceptará responsabilidad por los daños provocados por el uso indebido o la instalación incorrecta de este dispositivo.
- Este dispositivo pertenece a la clase I de protección, por consiguiente, es esencial conectar el conductor amarillo/verde a la toma de tierra.
- Las reparaciones, el mantenimiento y las conexiones eléctricas solo las debe llevar a cabo un técnico cualificado.
- GARANTÍA: hasta un año después de la fecha de compra.

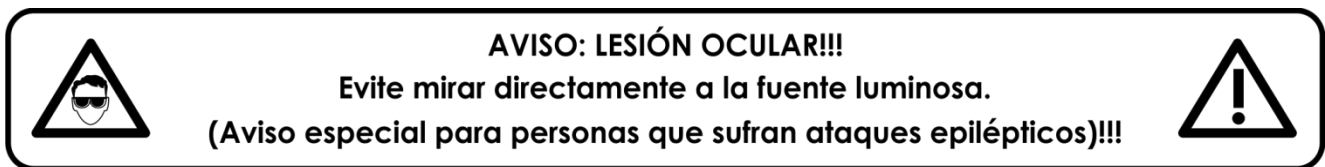

Normas para el funcionamiento

- Este dispositivo no está diseñado para funcionar de forma permanente. La realización de pausas regulares en el funcionamiento garantizará que pueda disfrutar de su dispositivo durante mucho tiempo sin defectos.
- La distancia mínima entre la proyección de luz y la superficie que vaya a iluminar debe ser superior a 0,5m.
- No se debe nunca superar la temperatura ambiente máxima $t_a = 40^\circ \text{C}$.
- Con objeto de evitar el desgaste y mejorar la vida útil del dispositivo, durante periodos en los que la unidad no se vaya a utilizar desconéctela completamente del suministro de corriente mediante el disyuntor o simplemente desenchufándola.
- La humedad relativa no debe superar el 50 % con una temperatura ambiente de 40°C .
- Si este dispositivo se opera de una forma diferente a la descrita en este manual, puede que el producto sufra daños y la garantía quedará anulada.
- Si hace funcionar la unidad de una forma diferente a la indicada se podrían producir riesgos de cortocircuito, quemaduras, descargas eléctricas, caídas, etc.

Puede poner en peligro su propia seguridad y la de otras personas.

Rigging

Cumpla la normativa europea y nacional con relación al montaje e instalación en trusses y cualquier otra cuestión relativa a la seguridad.

No trate de realizar la instalación usted mismo.

Encargue la instalación a un distribuidor autorizado.

Procedimiento:

- Si la unidad Performer Mini se va a colocar en el techo o en vigas altas, se deben utilizar sistemas de truss profesionales.
- Utilice una abrazadera para instalar la unidad Performer Mini con su soporte de montaje en el sistema de truss.
- La unidad Performer Mini nunca debe ser instalada de forma que oscile libremente por la sala.
- La instalación debe siempre estar sujeta con un anclaje de seguridad, p. ej. una red o un cable de seguridad apropiado.
- Cuando se vaya a montar, desmontar o reparar una unidad Performer Mini situada en un lugar elevado, asegúrese de que el área justo debajo del lugar de instalación esté cerrada al público y de que se prohíba el acceso a la misma.

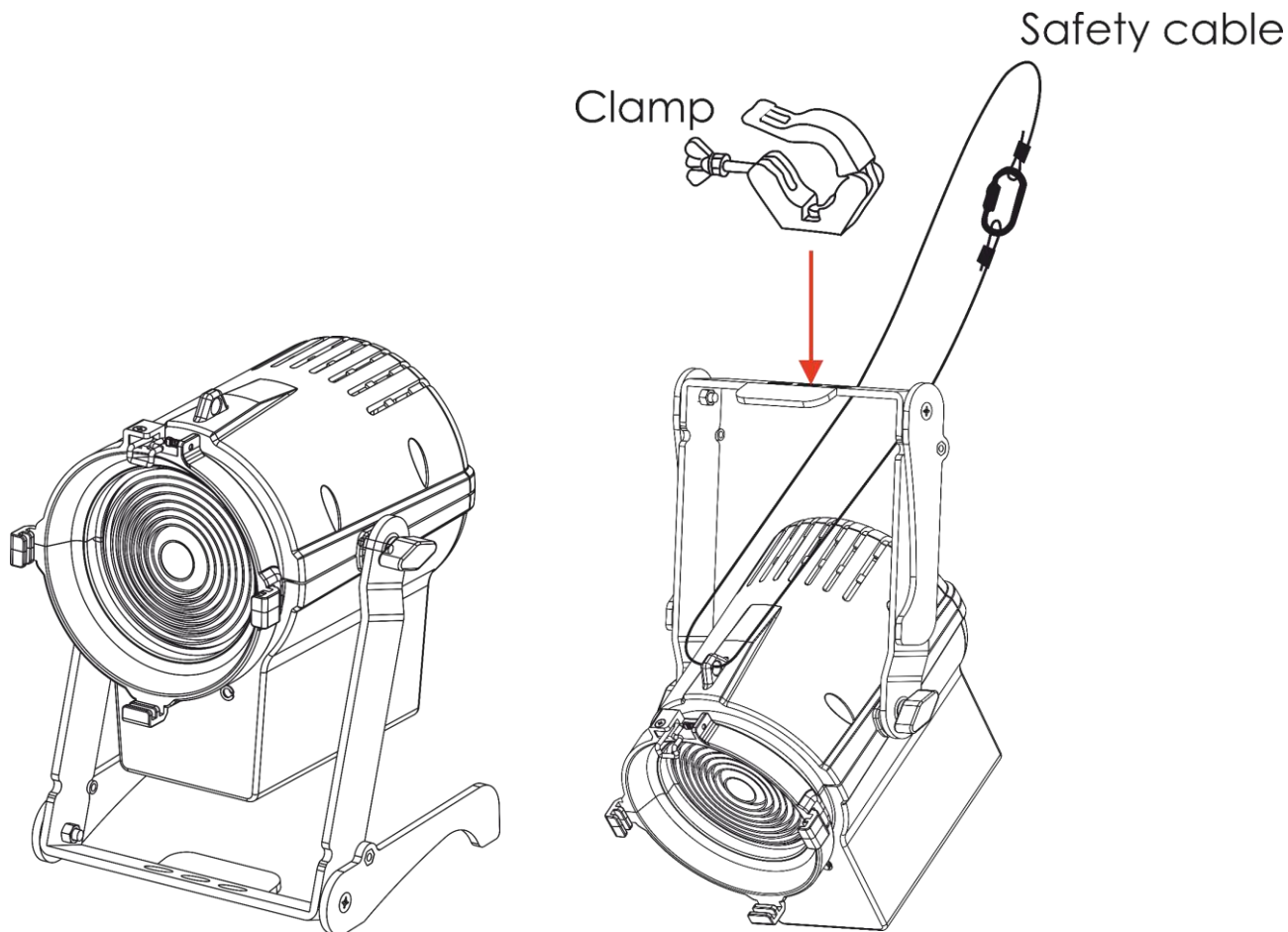

La unidad Performer Mini se puede colocar en un suelo plano de escenario mediante el soporte de montaje incluido o instalar en cualquier tipo de truss mediante una abrazadera y un soporte con enganches rápidos.

Una instalación incorrecta puede provocar daños personales y a la propiedad.

Conexión al suministro eléctrico

Conecte el dispositivo al suministro eléctrico a través del enchufe.

Tenga siempre cuidado de que el cable del color correcto sea conectado al lugar apropiado.

Internacional	Cable para la UE	Cable para el Reino Unido	Cable para los EE.UU.	Clavija
L	MARRÓN	ROJO	AMARILLO/COBRE	FASE
N (neutro)	AZUL	NEGRO	PLATEADO	NEUTRO
	AMARILLO/VERDE	VERDE	VERDE	TOMA A TIERRA DE PROTECCIÓN

Asegúrese de que el dispositivo se encuentre siempre conectado correctamente a la toma de tierra.

Una instalación incorrecta puede provocar daños personales y a la propiedad.



Procedimiento de devolución



La mercancía que se vaya a devolver debe enviarse con portes pagados y en el embalaje original. No se expedirán etiquetas de devolución.

El paquete debe estar etiquetado claramente con un número de autorización de devolución (número RMA). Los productos devueltos que no incluyan un número RMA serán rechazados. Highlite no aceptará los artículos devueltos ni ninguna responsabilidad. Llame a Highlite en el 0031-455667723 o envíe un correo electrónico a aftersales@highlite.com y solicite un número RMA antes de proceder al envío del dispositivo. Esté preparado para facilitar el número del modelo, el número de serie y una breve descripción de la razón de la devolución. Asegúrese de embalar el dispositivo correctamente, ya que cualquier daño provocado por un embalaje inadecuado será responsabilidad del cliente. Highlite se reserva el derecho de utilizar su propia discreción para reparar o reemplazar el(los) producto(s). Como sugerencia, un embalaje de UPS adecuado o una caja doble son siempre los métodos más seguros de utilizar.

Nota: si se le ha proporcionado un número RMA, incluya la siguiente información en un papel dentro de la caja:

- 01) Su nombre.
- 02) Su dirección.
- 03) Su número de teléfono.
- 04) Una breve descripción de la avería.

Reclamaciones

El cliente tiene la obligación de comprobar los artículos enviados inmediatamente después de su recepción para detectar si falta algo y/o si se aprecia algún defecto y también se ha de llevar a cabo esta comprobación después de que le anunciemos que sus artículos están disponibles. Los daños ocurridos durante el transporte son responsabilidad de la empresa transportadora y por consiguiente deben ser notificados al transportista en el momento de recepción de la mercancía.

Es responsabilidad del cliente la notificación y el envío de la reclamación a la empresa transportadora en el caso de que el dispositivo haya recibido daños durante el transporte. Se nos debe notificar de los daños ocurridos durante el transporte dentro del plazo de un día después de la recepción del envío.

Las devoluciones deben siempre enviarse con portes pagados. Las devoluciones deben estar acompañadas de una carta en la que se detalla la razón de su devolución. Las devoluciones que no tengan los portes pagados serán rechazadas excepto si se ha acordado otra cosa por escrito.

Las quejas dirigidas a nuestra empresa deben de ser enviadas por escrito o por fax dentro de un periodo de 10 días laborables después de la recepción de la factura. Pasado de este plazo, las quejas no serán atendidas.

Solo se tomarán en consideración las quejas si el cliente ha cumplido hasta ese momento con todas las partes del contrato, independientemente del contrato del cual la obligación sea resultado.

Descripción del dispositivo

Características

Los focos Showtec Performer Fresnel Mini se adaptan perfectamente a una amplia variedad de aplicaciones. Se pueden utilizar para iluminar elementos decorativos, en fiestas de empresa, teatros e incluso en aplicaciones de televisión. Gracias a su diseño compacto se pueden utilizar en cualquier espacio. El zoom manual garantiza que el haz de luz se pueda ajustar al tamaño adecuado y el Barndoor incluido le proporciona el diseño correcto del juego.

Hay 3 modelos disponibles:

- La versión por batería es la solución ideal para aplicaciones móviles como reportajes televisivos o entrevistas
- La variante DMX (33054) puede controlarse a través de cualquier consola DMX
- El modelo DDT (33053), con el que se puede utilizar un dimer tradicional para la regulación de luz, es ideal para instalaciones en las que simplemente se desee cambiar a luces LED sin tener que remodelar la infraestructura
- Diseño compacto de Fresnel clásico
- Fuente de LED's de 30 W de alta potencia
- Refrigeración por convección sin ventilador
- Dimer manual por batería
- Voltaje de entrada: 100-240 V CA / 50-60 Hz
- Voltaje CC de entrada: 51 V CC, 1 A
- Consumo de energía: 40 W
- Fuente luminosa: 1x LED CREE de 30 W
- Temperatura de color: 3100 K
- Rendimiento en color: >92 Ra
- Lux a 1 m: 13 500 (12°)
- Lux a 1 m: 3000 (40°)
- Pila: iones de litio
- Voltaje: 44,2 V
- Almacenamiento: 2,6 Ah
- Duración de la batería: 6 horas a máxima potencia
- Ciclo de carga: 7 horas
- Control: conmutador y dimer 5-100 %
- Zoom manual: 12°-40°
- Carcasa: extrusión de aluminio
- Color: negro
- Conexión de dispositivos: entrada del cargador de CC
- Barndoor: opcional (33056)
- Refrigeración: convección de aire
- Temperatura de funcionamiento: 0 °C ~ 40 °C
- Grado de protección IP: IP20
- Medidas: 275 x 175 x 188 mm (largo x ancho x alto)
- Peso: 2,3 kg

Accesorios opcionales

[33056](#) – Barndoor para Performer Fresnel Mini

Vista general

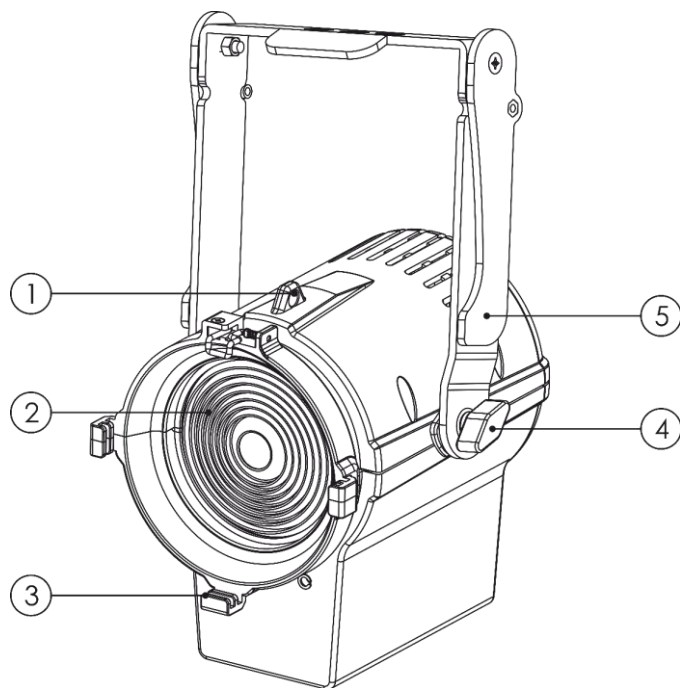

Fig. 01

- 01) Anillo de seguridad
- 02) 1x LED de 30 W
- 03) Portafiltros
- 04) Soportes de montaje con tornillo de inclinación
- 05) Tornillo de ajuste

Parte trasera

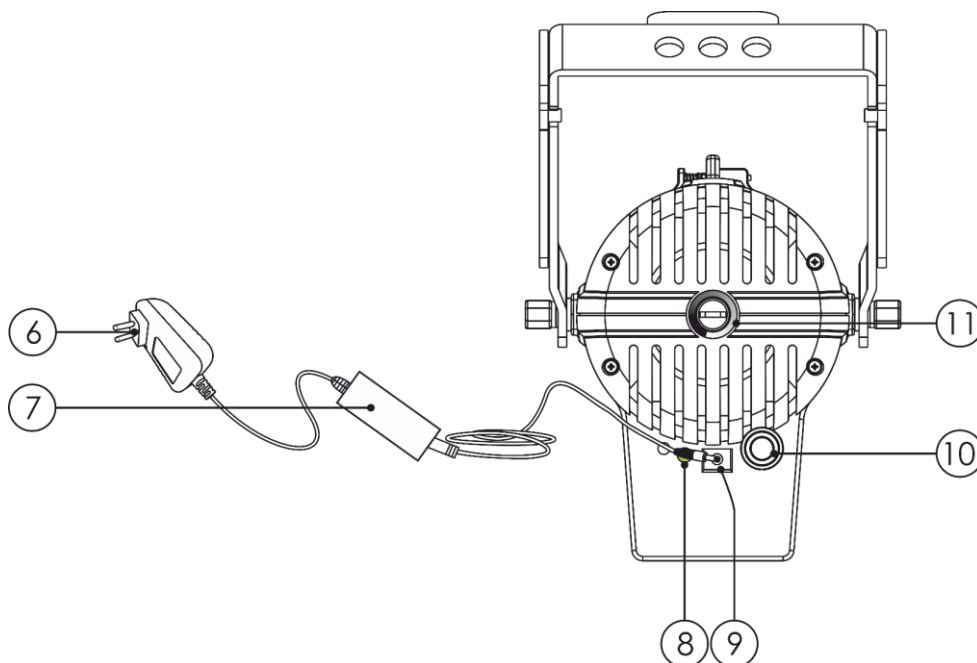

Fig. 02

- 06) Voltaje de entrada: 100-240 V CA / 50-60 Hz
- 07) Adaptador
- 08) Voltaje CC de entrada: 51 V CC, 1 A
- 09) LED verde de señal
- 10) Zoom manual: 12°-40°
- 11) Regulador de luz 5-100%

Instalación

Retire todo el embalaje de la unidad Performer Fresnel Mini. Compruebe que se haya extraído todo el relleno de espuma y plástico. Conecte todos los cables.

No suministre la energía hasta que se haya instalado y conectado el sistema completo correctamente. Desconecte siempre del suministro eléctrico antes de limpiar o efectuar un servicio de mantenimiento. Los daños causados por el incumplimiento de las instrucciones no están cubiertos por la garantía.

Instalación del barndoor

- 01) Empuje la palanca superior con resorte hacia el lateral.
- 02) Tire de la palanca superior con resorte en el sentido que indica la flecha.
- 03) Asegúrese primero de que la palanca superior esté empujada hacia atrás y luego introduzca el barndoor (código de pedido: 33056) dentro de la palanca inferior con resorte.
- 04) Suelte la palanca superior con resorte.
- 05) Asegúrese de que el barndoor esté firmemente sujeto entre la palanca superior con resorte y la palanca inferior con resorte.

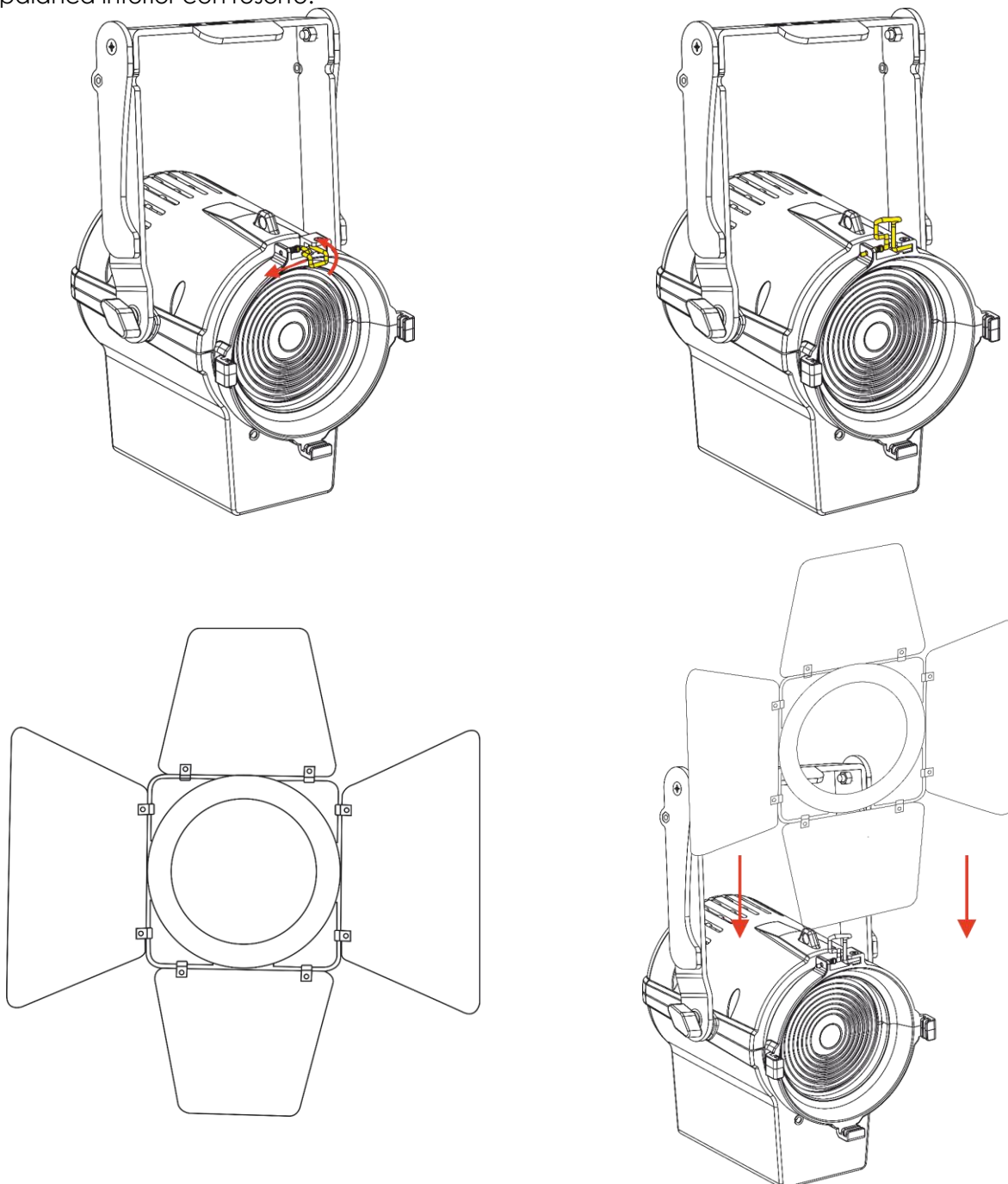

Fig. 03

Preparación y funcionamiento

Siga las instrucciones que se indican a continuación ya que conciernen al modo de funcionamiento. Antes de conectar la unidad al suministro eléctrico asegúrese de que la fuente de alimentación coincida con el voltaje especificado para el producto. No trate de hacer funcionar un producto con especificación para 120 V con 230 V o viceversa.

Modo de control

Dispone de 1 modo: • Manual

Una unidad Performer (modo manual)

- 01) Sujete el dispositivo de efectos de iluminación a un truss firmemente instalado. Deje como mínimo un espacio de 0,5m alrededor de la unidad para la circulación del aire.
- 02) Utilice siempre un cable de seguridad (código de pedido 70140/70141).
- 03) Enchufe el adaptador a la unidad Performer Fresnel Mini.
- 04) Conecte el extremo del cable de alimentación de CA a un enchufe del suministro eléctrico.
- 05) **Para que la proyección de luz sea visible gire el control del dimer hacia la derecha (11). La corriente de la batería incorporada es responsable de la proyección de luz. El cable del adaptador solo debe utilizarse cuando se vaya a cargar la batería.**

Carga de la batería integrada

El dispositivo está equipado con una batería de iones de litio de 44,4 V/2,6 Ah.

- 01) Enchufe el adaptador a la unidad Performer Fresnel Mini.
- 02) Conecte el extremo del cable de alimentación de CA a un enchufe del suministro eléctrico.
- 03) Durante la carga de la batería, el LED rojo de la parte izquierda de la pantalla se iluminará.
- 04) Cuando la batería se encuentre totalmente cargada, el LED verde de la parte izquierda de la pantalla se iluminará.



No es posible extraer la batería de iones de litio de la unidad y cargarla por separado. La batería solo se puede cargar cuando el adaptador de CC se encuentre conectado a la unidad Performer.



¡Importante!

- Duración de la batería: 6 horas a máxima potencia
- Ciclo de carga: 7 horas
- No cargue la batería de iones de litio durante más de 24 horas.
- Recargue la batería en el momento en que sea necesario, por ejemplo, cuando esté (casi) agotada. Si no va a utilizar la unidad Performer durante un periodo largo de tiempo, recargue la pila al menos una vez al mes con el fin de evitar que la pila de iones de litio se deteriore.
- Después de 300 ciclos de uso, la capacidad de la batería se verá reducida (un 70 % de la capacidad total de 2,6 Ah). Reduzca los tiempos de carga y descarga para extender la vida útil de la batería. Después de 300 ciclos de carga y descarga será necesario reemplazar la batería.
- Almacene la unidad en posición vertical.

Funcionamiento del zoom

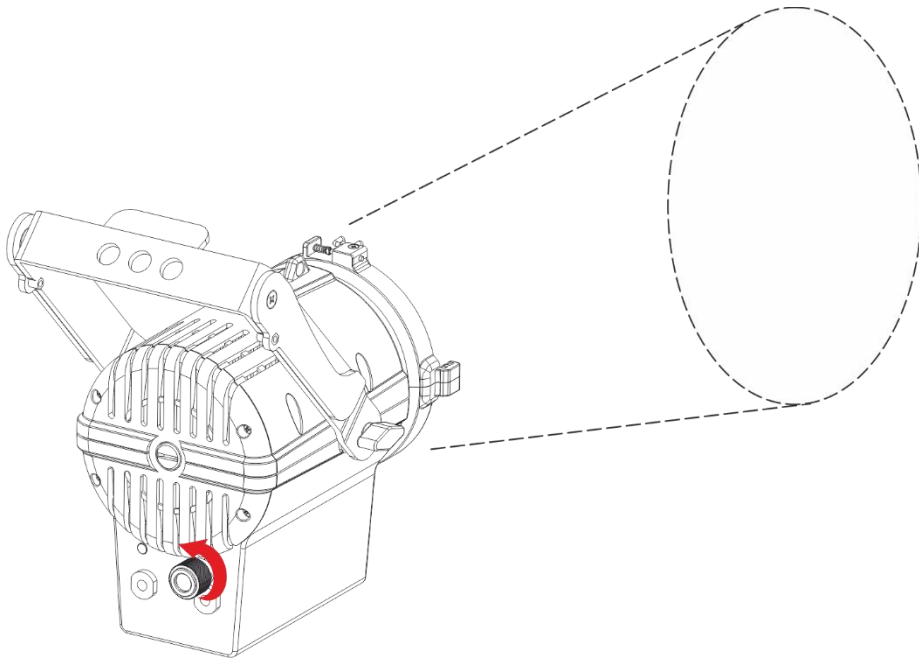

Gire el botón del zoom en sentido contrario a las agujas del reloj para aumentar el ángulo.

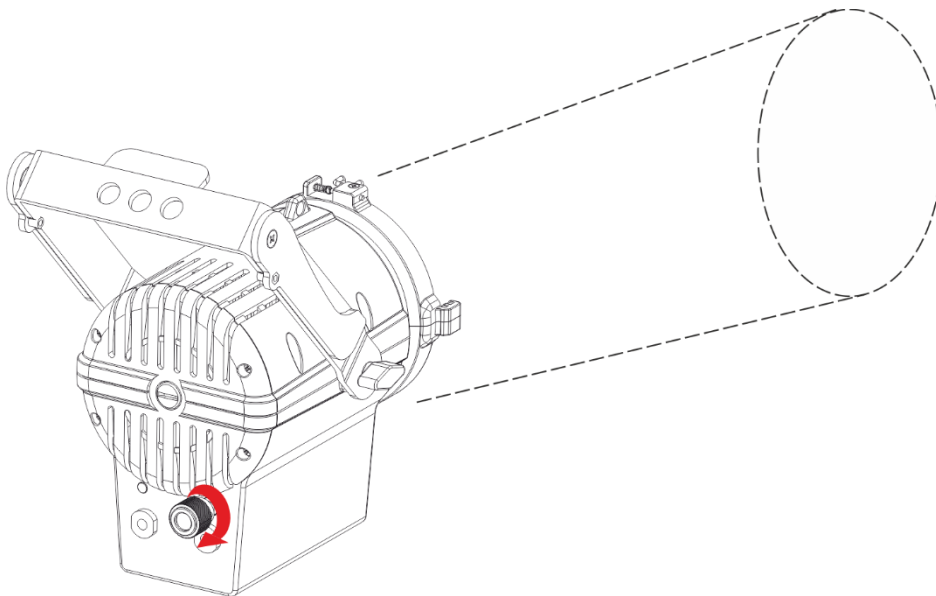

Gire el botón del zoom sentido de las agujas del reloj para disminuir el ángulo.

Duración de la batería

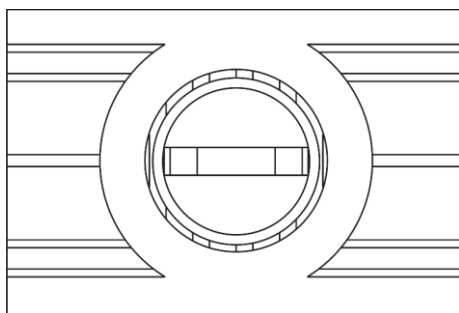
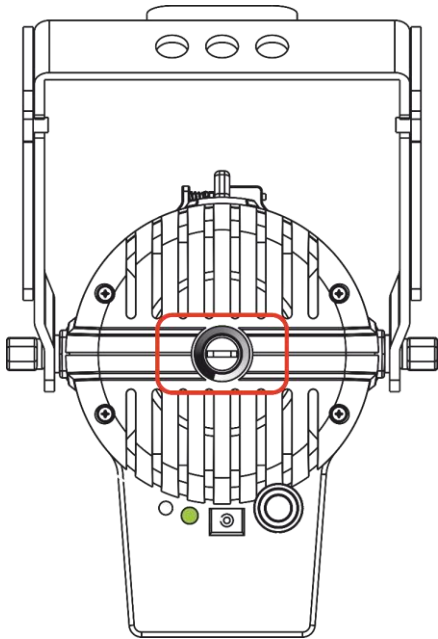

La batería dura unas 86,6 horas a un brillo del 5,5 % (90 grados de rotación)

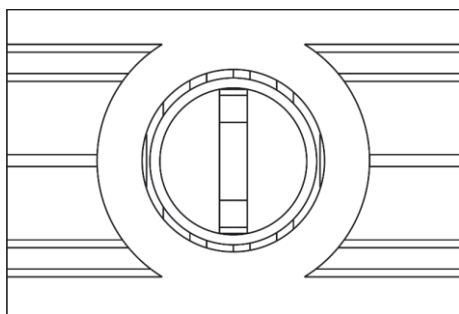

La batería dura unas 43,3 horas a un brillo del 10 % (180 grados de rotación)

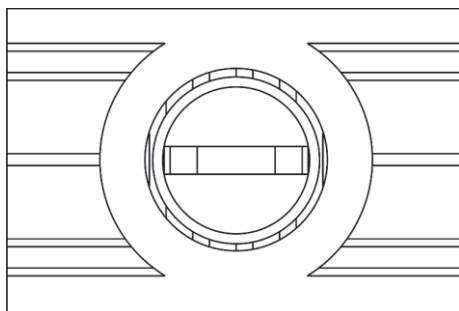

La batería dura unas 9,3 horas a un brillo del 57 % (270 grados de rotación)

Mantenimiento

La unidad Showtec Performer Fresnel Mini requiere muy poco mantenimiento. No obstante, debe mantener la unidad limpia. De lo contrario la proyección de luz se verá reducida significativamente. Desconecte el suministro de energía y limpie la cubierta con un trapo húmedo. Limpie el panel de cristal delantero con un producto limpiador de cristal y un paño suave. No utilice alcohol ni disolventes. El cristal delantero requerirá una limpieza semanal, debido a que el fluido utilizado en las máquinas de humo tiende a acumular residuos que pueden reducir con bastante rapidez la proyección de la luz. No sumerja el dispositivo en líquido.

Mantenga las conexiones limpias. Desconecte el suministro eléctrico y limpie las conexiones de DMX y audio con un trapo húmedo. Asegúrese de que las conexiones están completamente secas antes de volver a conectar la unidad a otros dispositivos o al suministro de energía.

El operador debe asegurarse de que los aspectos relacionados con la seguridad y las instalaciones técnicas del dispositivo sean inspeccionados por un experto cada año en el curso de una prueba de aceptación.

El operador debe asegurarse de que los aspectos relacionados con la seguridad y las instalaciones técnicas del dispositivo son inspeccionados por un experto una vez al año.

Se deben considerar los siguientes puntos durante la inspección:

- 01) Todos los tornillos utilizados en la instalación del dispositivo o de partes de este han de estar apretados y sin oxidar.
- 02) No debe haber ninguna deformación en la carcasa, en los elementos de fijación ni en los puntos de instalación.
- 03) Las piezas mecánicas móviles, como los ejes, las anillas y demás no deben mostrar ningún indicio de desgaste.
- 04) Los cables del suministro eléctrico no deben presentar deterioro ni debilitamiento del material.

Detección y solución de problemas

No se enciende la luz

Si el efecto de iluminación no funciona correctamente, encargue la reparación a un técnico. Hay tres áreas donde es posible encontrar el problema: el suministro de corriente, los LED's o el fusible interno.

- 01) El suministro eléctrico. Compruebe si la unidad se ha conectado a un suministro eléctrico apropiado.
- 02) Los LED's. Devuelva la unidad Performer Fresnel Mini a su distribuidor de Showtec.
- 03) El fusible interno. Devuelva la unidad Performer Fresnel Mini a su distribuidor de Showtec.
- 04) Si todo esto parece estar correcto, vuelva a enchufar la unidad.
- 05) Si no es capaz de determinar la causa del problema, no abra la unidad Performer Fresnel Mini ya que podría dañarla e invalidar la garantía.
- 06) Devuelva el dispositivo a su distribuidor de productos Showtec.

No responde a la señal DMX

- 01) Compruebe la configuración de DMX. Asegúrese de que las direcciones DMX son correctas.
- 02) Compruebe el cable DMX: desenchufe la unidad, cambie el cable DMX y vuelva a conectarla al suministro eléctrico. Pruebe el control DMX de nuevo.
- 03) Determine si el fallo se encuentra en el controlador o en la unidad. ¿Funciona el controlador correctamente con otros dispositivos DMX? Si no es así, repare el controlador. Si así fuera, lleve el cable DMX y el dispositivo a un técnico cualificado.

Problema	Causa(s) probable(s)	Remedio
Uno o más de los dispositivos no funcionan en absoluto.	La corriente no llega al dispositivo. Se ha fundido el fusible interno.	<ul style="list-style-type: none"> • Compruebe que el dispositivo esté encendido y los cables conectados. • Devuelva el dispositivo a su distribuidor de Showtec.
Los dispositivos se reinician correctamente, pero todos responden de forma errática o no responden en absoluto al controlador.	El controlador no está conectado. El conector XLR Out (salida) de 5 clavijas del controlador no coincide con el conector XLR In (entrada) del primer dispositivo de la cadena de conexión (p. ej. la polaridad de la señal está invertida).	<ul style="list-style-type: none"> • Conecte el controlador. • Instale un cable de inversión de polaridad entre el controlador y el primer dispositivo en la conexión.
Los dispositivos se reinician correctamente, aunque algunos responden de forma errática o no responden en absoluto al controlador.	Baja calidad de los datos.	<ul style="list-style-type: none"> • Compruebe la calidad de los datos. Si es inferior al 100 %, el problema puede estar en una conexión de datos defectuosa, cables de baja calidad o defectuosos, que no se haya puesto el conector de terminación o que haya un dispositivo averiado afectando la conexión.
	Conexión de datos defectuosa.	<ul style="list-style-type: none"> • Inspeccione las conexiones y los cables. Corrija las conexiones defectuosas. Repare o sustituya los cables defectuosos.
	La conexión de datos no se ha cerrado con un conector de terminación de 120 ohmios.	<ul style="list-style-type: none"> • Inserte un conector de terminación en el conector de salida del último dispositivo de la cadena de conexión.
	Direccionamiento incorrecto de los dispositivos.	<ul style="list-style-type: none"> • Compruebe los ajustes de direccionamiento.
	Uno de los dispositivos está defectuoso y afecta a la transmisión de datos de la cadena de conexión.	<ul style="list-style-type: none"> • Vaya excluyendo los dispositivos de la cadena de conexión uno a uno hasta que recupere el funcionamiento normal: desenchufe ambos conectores y conéctelos entre ellos directamente. • Encargue la reparación del dispositivo averiado a un técnico cualificado.
	El conector XLR Out (salida) de 5 clavijas de los dispositivos no coincide con el cable (la polaridad de las clavijas 2 y 3 está invertida).	<ul style="list-style-type: none"> • Instale un cable de inversión de polaridad entre los dispositivos o intercambie la clavija 2 con la 3 en el dispositivo que se comporte de forma errática.
No se ilumina o los LED's se apagan de forma intermitente.	La temperatura del dispositivo es excesiva.	<ul style="list-style-type: none"> • Deje que el dispositivo se enfríe. • Asegúrese de que no se hayan obstruido las rejillas de ventilación. • Suba la potencia del aire acondicionado.
	Se han averiado los LED's.	<ul style="list-style-type: none"> • Desconecte el dispositivo y devuélvalo a su distribuidor.
	Los ajustes de la fuente de alimentación no coinciden con el voltaje ni con la frecuencia de la alimentación de CA local.	<ul style="list-style-type: none"> • Desconecte el dispositivo. Compruebe los ajustes y corríjalos si fuera necesario.

Especificaciones del producto

Modelo:	Showtec Performer Fresnel Mini
Voltaje de entrada:	100-240 V CA, 50/60 Hz
Voltaje CC de entrada:	51 V CC, 1 A
Consumo de energía:	20 W
Medidas:	275 x 175 x 188 mm (largo x ancho x alto)
Peso:	2,54 kg (sin incluir el adaptador) 2,86 kg (adaptador incluido)
Efectos electromecánicos:	
Fuente luminosa:	1x LED CREE de 30 W de alta potencia
Temperatura de color:	3100 K
Rendimiento en color:	>92 Ra
Lux a 1 m:	13 500 (12°)
Lux a 1 m:	3000 (40°)
Dímer:	5-100 %
Zoom manual:	12°-40°
Pila:	iones de litio
Voltaje de la batería:	44,2 V
Almacenamiento de la batería:	2,6 Ah
Duración de la batería:	6 horas a máxima potencia
Ciclo de carga:	7 horas
Grado de protección IP:	IP20
Carcasa:	Extrusión de aluminio
Conexión de dispositivos:	Entrada del cargador de CC
Refrigeración:	Convección de aire
Barndoor:	Opcional (33056)
Temperatura de servicio:	0 °C ~ 40 °C
Temperatura ambiente máxima t_a : 40 °C	Temperatura máxima de la carcasa t_B : 70 °C
Distancia mínima:	
Distancia mínima de superficies inflamables:	0,5 m
Distancia mínima del objeto a iluminar:	1 m

El diseño y las especificaciones del producto están sujetos a cambios sin previa notificación.



Sitio Web: www.Showtec.info
Correo electrónico: service@highlite.com

Medidas

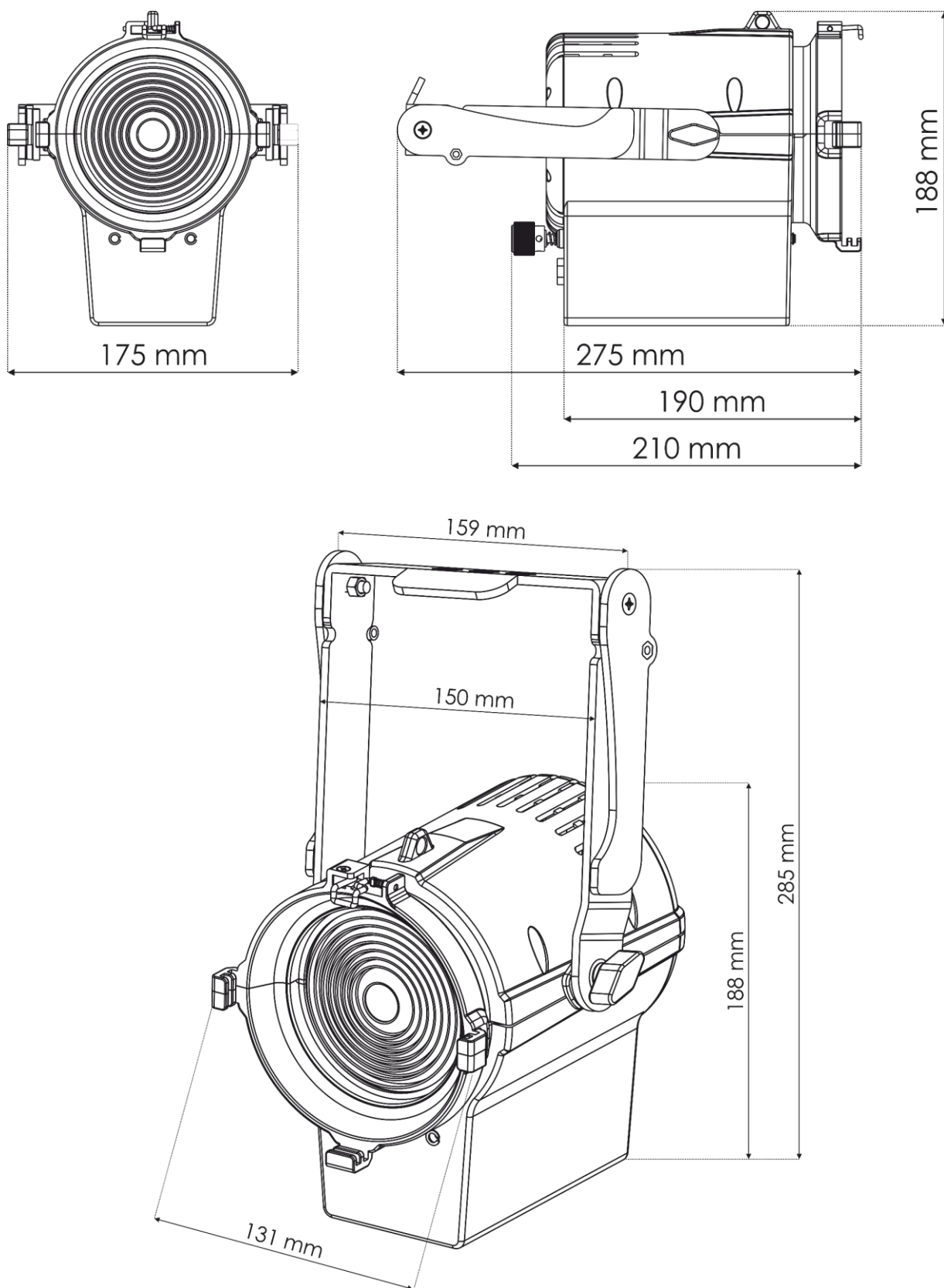



©2022 Showtec