

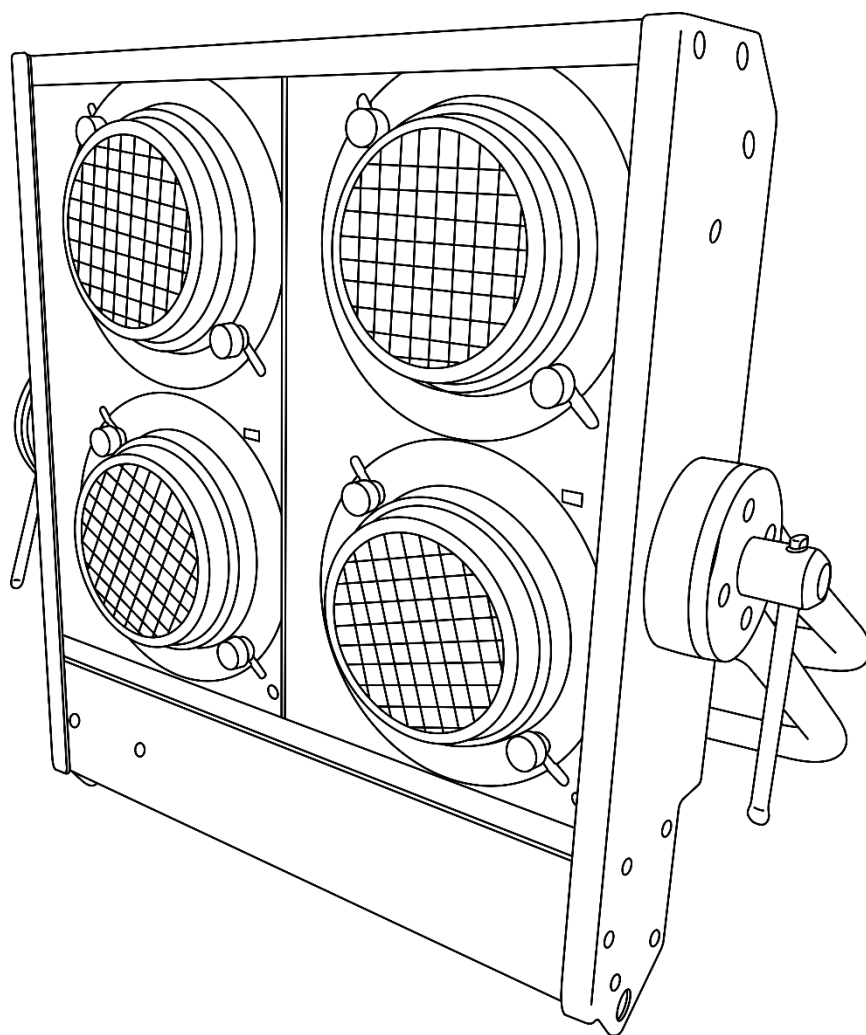

MANUALE



ITALIANO

Stage Blinder 4 DMX

V2

Codice di ordine: 30772

Sommario

Avvertenza	2
Istruzioni di sicurezza	2
Specifiche di funzionamento	4
Installazione.....	4
Collegamento alla corrente.....	5
Procedura di reso	6
Reclami.....	6
Descrizione del dispositivo	7
Lato anteriore	7
Lato posteriore	8
Installazione	9
Installazione della lampada	9
Configurazione e funzionamento	10
Modalità di controllo.....	10
Un'unità Stage Blinder (Modalità Auto)	10
Un'unità Stage Blinder (Modalità manuale)	10
Più unità Stage Blinder (Controllo DMX)	11
Impostazione dei DIP switch per la Modalità DMX	12
Tabella di riferimento rapido degli indirizzi DMX	14
Collegamento dei dispositivi	15
Cablaggio dati.....	15
Canali DMX	16
2 canali	16
Manutenzione	17
Sostituzione della lampada	17
Sostituzione del fusibile.....	17
Guida alla risoluzione dei problemi	18
Assenza di luce.....	18
Nessuna risposta al DMX.....	18
Specifiche tecniche del prodotto	20
Dimensioni	21

Avvertenza



Per la vostra sicurezza vi invitiamo a leggere con attenzione il presente manuale prima di iniziare le operazioni di configurazione!



Istruzioni per il disimballaggio

Al momento della ricezione del prodotto, aprire con delicatezza la confezione e verificarne i contenuti al fine di accertarsi che tutte le componenti siano presenti e che siano state ricevute in buone condizioni. Nel caso in cui alcune componenti risultino danneggiate in seguito al trasporto o ancora nel caso in cui la confezione riporti segni di trattamento non corretto invitiamo a comunicarlo immediatamente al rivenditore e a conservare i materiali dell'imballaggio. Mettere da parte lo scatolone e i materiali dell'imballaggio. Nel caso in cui un dispositivo debba essere reso alla fabbrica, è importante che lo stesso venga restituito nella propria confezione e con l'imballaggio originale.

La confezione contiene:

- Accecatore Showtec Stage Blinder 4 DMX con cavo di alimentazione Schuko (lunghezza: 0,8 m)
- Manuale dell'utente

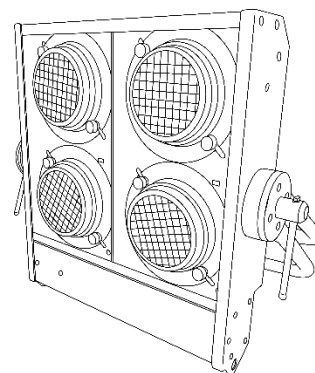

ATTENZIONE!

**Tenere questo dispositivo lontano da pioggia e umidità!
Scollegare il cavo di alimentazione prima di aprire l'alloggiamento!**



Istruzioni di sicurezza

Ogni persona coinvolta nel processo di installazione, funzionamento e manutenzione del dispositivo deve:

- essere qualificata
- attenersi alle istruzioni del presente manuale



**ATTENZIONE! Prestare attenzione in fase di utilizzo.
Le tensioni pericolose possono provocare
pericolose scosse elettriche quando vengono toccati i cavi!**



Prima di avviare la configurazione iniziale, verificare che non vi siano danni causati dal trasporto. Qualora si siano verificati danni in fase di trasporto, rivolgersi al rivenditore e non usare il dispositivo.

Al fine di mantenere condizioni perfette e di garantire un funzionamento sicuro, l'utente dovrà assolutamente attenersi alle istruzioni di sicurezza e agli avvertimenti indicati nel presente manuale.

Ci teniamo a sottolineare che i danni causati dalle modifiche apportate manualmente al dispositivo non sono coperti dalla garanzia.

Questo dispositivo non contiene componenti riutilizzabili dall'utente. Per gli interventi di manutenzione invitiamo a rivolgersi unicamente a personale qualificato.

IMPORTANTE:

Il produttore non accetterà alcuna responsabilità per eventuali danni causati dalla mancata osservanza del presente manuale o da modifiche non autorizzate apportate al dispositivo.

- Evitare che il cavo di alimentazione entri in contatto con altri cavi! Maneggiare il cavo di alimentazione e tutti i cavi di corrente prestando particolare attenzione!
- Non rimuovere mai etichette informative o etichette di avvertenza dall'unità.
- Non usare mai nessun tipo di oggetto per coprire il contatto di terra.
- Non usare mai il dispositivo senza lampada!
- Non lasciare mai i cavi allentati.
- Non guardare mai direttamente la sorgente luminosa.
- Non usare mai il dispositivo durante i temporali. In caso di temporali, scollegare immediatamente il dispositivo.
- Non inserire oggetti nelle prese di ventilazione.
- Non aprire il dispositivo e non modificarlo.
- Non collegare questo dispositivo a un pacco dimmer.
- Non scuotere il dispositivo. Evitare di esercitare una pressione elevata in fase di installazione o utilizzo del dispositivo.
- Non accendere e spegnere il dispositivo in rapida sequenza; ciò potrebbe ridurne la durata di vita.
- Mentre il dispositivo è in funzione, non toccare l'alloggiamento (si surriscalda in fase di utilizzo).
- Servirsi del dispositivo unicamente in spazi chiusi, per evitare che entri in contatto con acqua o altri liquidi.
- Servirsi del faro unicamente dopo aver verificato che l'alloggiamento sia saldamente chiuso e che tutte le viti siano serrate correttamente.
- Usare il dispositivo solo dopo aver acquisito familiarità con le sue funzioni.
- Evitare le fiamme e non posizionare il dispositivo vicino a liquidi o gas infiammabili.
- Sostituire sempre la lampada quando è danneggiata o deformata a causa del calore.
- Tenere sempre chiuso l'alloggiamento in fase di funzionamento.
- Lasciare sempre uno spazio libero di almeno 2 m intorno all'unità al fine di garantirne la corretta ventilazione.
- Scollegare sempre la spina dalla presa di corrente quando il dispositivo non è in uso o prima di procedere alle operazioni di pulizia! Afferrare il cavo di alimentazione solo dalla presa. Non estrarre mai la spina tirando il cavo di alimentazione.
- Verificare che il dispositivo non sia esposto a calore estremo, umidità o polvere.
- Verificare che la tensione disponibile non sia superiore a quella indicata sul pannello posteriore.
- Verificare che il cavo di alimentazione non venga mai strozzato o danneggiato. Verificare, a cadenze periodiche, il dispositivo e il cavo di alimentazione.
- L'estremità del cavo o la presa femmina nel dispositivo non devono mai essere sotto sforzo. Il dispositivo deve sempre disporre di un quantitativo sufficiente di cavo libero. In caso contrario il cavo si potrebbe danneggiare, provocando scosse elettriche letali.
- Qualora una delle lampade sia palesemente danneggiata, dovrà essere sostituita al fine di evitare il degrado delle funzioni, a causa di crepe o graffi in profondità.
- Nel caso in cui il cavo esterno fosse danneggiato, dovrà essere sostituito da un tecnico qualificato.
- Nel caso in cui il dispositivo cada o venga urtato, scollegare immediatamente l'alimentazione. Rivolgersi a un tecnico qualificato per richiedere un'ispezione di sicurezza prima di continuare a usare il dispositivo.
- Nel caso in cui il dispositivo sia stato esposto a grandi fluttuazioni di temperatura (ad esempio dopo il trasporto), attendere prima di accenderlo. L'aumento dell'acqua di condensa potrebbe danneggiare il dispositivo. Lasciare spento il dispositivo fino a che non raggiunge la temperatura ambiente.
- Nel caso in cui il dispositivo Showtec non funzioni correttamente, smettere immediatamente di usarlo. Imballare l'unità in modo sicuro (di preferenza con l'imballaggio originale), e farla pervenire al proprio rivenditore Showtec per un intervento di assistenza.
- Il dispositivo va usato unicamente da persone adulte. Il dispositivo deve essere installato fuori dalla portata dei bambini. Non lasciare mai l'unità in funzione senza che la stessa sia sorvegliata.
- L'utente è responsabile del corretto posizionamento e utilizzo dell'accecatore Stage Blinder 4 DMX. Il produttore non accetterà alcuna responsabilità per danni causati da un cattivo uso o da un'installazione scorretta del dispositivo.

- Questo dispositivo rientra nella classe di protezione I. Sarà quindi necessario collegare il conduttore giallo/verde alla terra.
- In caso di sostituzione servirsi unicamente di lampade e fusibili dello stesso tipo e amperaggio.
- Lasciar raffreddare prima di sostituire la lampada.
- Le riparazioni, l'assistenza e i collegamenti elettrici sono operazioni che vanno eseguite unicamente da un tecnico qualificato.
- GARANZIA: un anno dalla data d'acquisto.



ATTENZIONE! LESIONI AGLI OCCHI!!!
Evitare di guardare direttamente la sorgente luminosa
(in particolare per le persone affette da epilessia!!!)



Specifiche di funzionamento

- Questo dispositivo non è stato progettato per un uso permanente. Delle regolari pause di funzionamento contribuiranno a garantire una lunga durata di vita del dispositivo senza difetti.
- La distanza minima fra l'uscita della luce e la superficie illuminata deve essere superiore a 2 metri.
- La temperatura ambiente massima $t_a = 40^\circ\text{C}$ non deve mai essere superata.
- L'umidità relativa non deve superare il 50% con una temperatura ambiente di 40°C .
- Nel caso in cui il dispositivo venga usato in altri modi rispetto a quelli descritti nel presente manuale, potrebbe subire danni invalidando così la garanzia.
- Qualsiasi altro uso potrebbe portare a pericoli quali ad esempio cortocircuiti, ustioni, scosse elettriche, incidenti, ecc.

Rischiare di mettere in pericolo la vostra sicurezza e quella di altre persone!

Installazione

Consultare le linee guida europee e nazionali relativamente all'installazione, fissaggio su traliccio e altre tematiche a livello di sicurezza.

Non cercare di installare il prodotto da soli!

Rivolgersi sempre a un rivenditore autorizzato per eseguire i controlli!

Procedura:

- Nel caso in cui il dispositivo Stage Blinder venga appeso al soffitto o a delle travi, sarà necessario fare ricorso a tralicci professionali.
- Servirsi di un morsetto per installare il dispositivo Stage Blinder, e la relativa staffa di montaggio, al traliccio.
- Il dispositivo Stage Blinder non dovrà mai essere fissato in modo lasco.
- L'installazione dovrà sempre essere messa in stato di sicurezza con gli appositi dispositivi, quali ad esempio reti di sicurezza o cavi di sicurezza.
- In fase di installazione, smontaggio o manutenzione del dispositivo Stage Blinder, verificare sempre che l'area sottostante sia resa sicura. Evitare inoltre che delle persone sostino nell'area interessata.

Un'errata installazione potrebbe provocare gravi lesioni e/o danni a persone e oggetti!

Collegamento alla corrente

Collegare il dispositivo alla presa di corrente servendosi del cavo di alimentazione.
Controllare sempre che il cavo del colore giusto sia collegato nella presa giusta.

Internazionale	Cavo UE	Cavo Regno Unito	Cavo USA	Terminale
L	MARRONE	ROSSO	GIALLO/RAME	FASE
N	BLU	NERO	ARGENTO	NEUTRO
	GIALLO/VERDE	VERDE	VERDE	PROTEZIONE CON MESSA A TERRA

Verificare che il dispositivo sia sempre collegato correttamente alla terra!

Un'errata installazione potrebbe provocare gravi lesioni e/o danni a persone e oggetti!



Procedura di reso



La merce resa deve essere inviata tramite spedizione prepagata nell'imballaggio originale; non verranno emessi ticket di riferimento.

Sulla confezione deve essere chiaramente indicato un Numero RMA (Return Authorization Number, Numero di Autorizzazione Reso). I prodotti resi senza un numero RMA verranno respinti. Highlite non accetterà i beni resi e non si assume alcuna responsabilità. Contattare telefonicamente Highlite al numero 0031-455667723 o inviare un'e-mail all'indirizzo aftersales@highlite.com e richiedere un numero RMA prima di rispedire la merce. Essere pronti a fornire numero di modello, numero di serie e una breve descrizione della causa del reso. Imballare in modo adeguato il dispositivo; eventuali danni derivanti da un imballaggio scadente rientrano fra le responsabilità del cliente. Highlite si riserva il diritto di decidere a propria discrezione se riparare o sostituire il prodotto (i prodotti). A titolo di suggerimento, un buon imballaggio UPS o una doppia confezione sono sempre dei metodi sicuri da usare.

Nota: Nel caso in cui vi venga attribuito un numero RMA, chiediamo gentilmente di indicare le seguenti informazioni su un foglio di carta da inserire all'interno della confezione:

- 01) Il suo nome
- 02) Il suo indirizzo
- 03) Il suo numero di telefono
- 04) Una breve descrizione dei sintomi

Reclami

Il cliente ha l'obbligo di verificare i beni ricevuti alla consegna al fine di notare eventuali articoli mancanti e/o difetti visibili o di eseguire questo controllo appena dopo il nostro annuncio del fatto che la merce è a sua disposizione. I danni verificatisi in fase di trasporto sono una responsabilità dello spedizioniere; sarà quindi necessario segnalare i danni al trasportatore al momento della ricezione della merce.

È responsabilità del cliente notificare e inviare reclami allo spedizioniere nel caso in cui un dispositivo sia stato danneggiato in fase di spedizione. I danni legati al trasporto ci dovranno essere segnalati entro un giorno dalla ricezione della merce.

Eventuali spedizioni di resi dovranno essere post-pagate in qualsiasi caso. Le spedizioni di reso dovranno essere accompagnate da una lettera che spiega la motivazione del reso. Le spedizioni di reso non-prepagate verranno rifiutate, eccezion fatta nel caso in cui sussistano indicazioni contrarie per iscritto.

I reclami nei nostri confronti vanno resi noti per iscritto o tramite fax entro 10 giorni lavorativi dalla ricezione della fattura. Dopo questo periodo di tempo i reclami non verranno più gestiti.

Dopo questo momento, i reclami verranno presi in considerazione unicamente nel caso in cui il cliente abbia rispettato tutte le sezioni dell'accordo, a prescindere dall'accordo da cui deriva l'obbligo.

Descrizione del dispositivo

Caratteristiche

Il dispositivo Stage Blinder 4 DMX è un prodotto LED realizzato da Showtec.

- Tensione in ingresso: 240V CA, 50Hz
- Consumo di corrente: 2300W
- Sorgente luminosa: 4 x Par 36 120V/650W (DWE)
- Protocollo di controllo: DMX-512
- Modalità di controllo: Auto, Manuale, DMX
- Modalità DMX: 2 canali
- Dimmer: 0-100%
- Alloggiamento: Alluminio
- Colore: Nero
- Collegamenti: Cavo di alimentazione Schuko (lunghezza: 0,8 m) & INGRESSO/USCITA XLR 3-poli
- Classificazione IP: IP-20
- Interruttore: 16A/250V
- Dimensioni: 470 x 110 x 425 mm (lunghezza x larghezza x altezza)
- Peso: 6,9 kg

Accessori opzionali:

[70351B](#) – Mezzo-raccordo da 50 mm

[70359B](#) – Raccordo rapido da 50 mm

[80117](#) – Par 36 G53 Attacco MFL GE

Lato anteriore

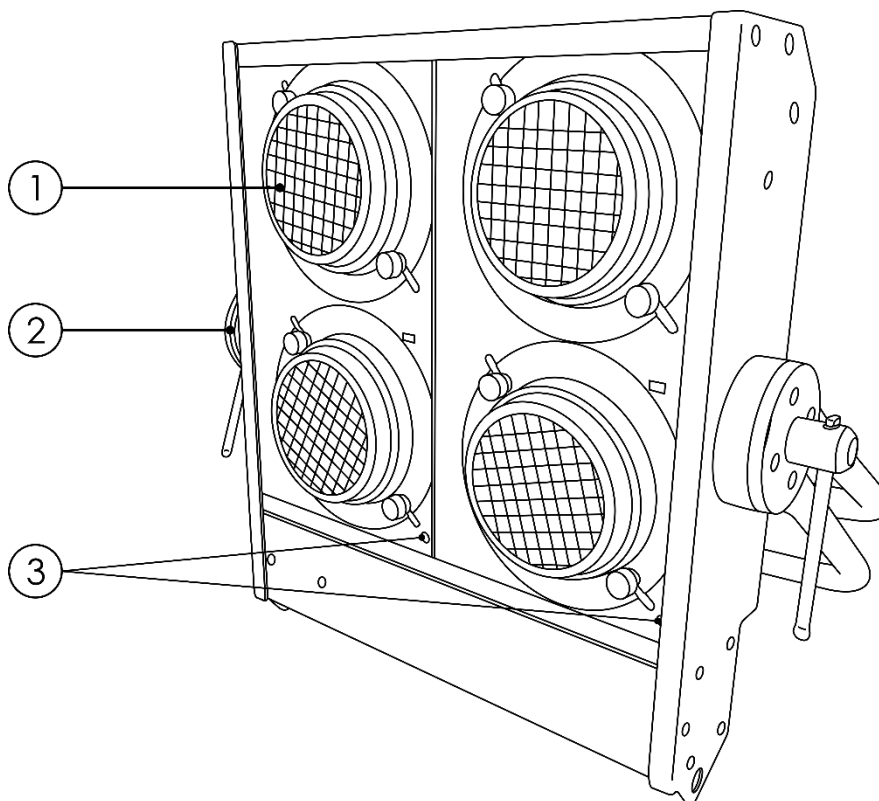

Fig. 01

- 01) Par 36 120V/650W (DWE)
- 02) Staffa di montaggio con vite di regolazione
- 03) Connessione di terra/massa

Lato posteriore

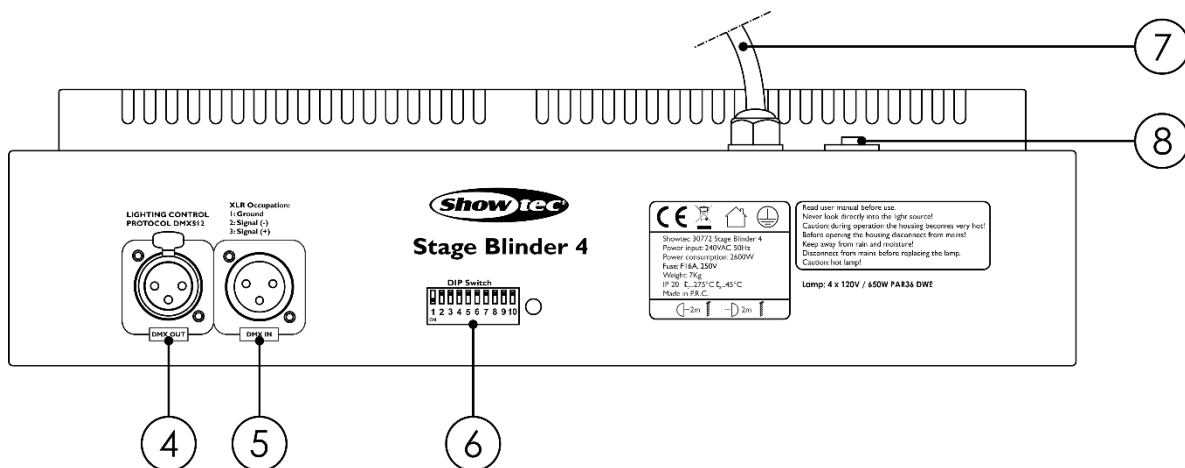

Fig. 02

- 04) Connettore di segnale DMX a 3 poli USCITA
- 05) Connettore di segnale DMX INGRESSO a 3 poli
- 06) DIP switch
- 07) Cavo di alimentazione Schuko (lunghezza: 0,8 m)
- 08) Fusibile automatico 16A, 250V

Installazione

Togliere completamente l'imballaggio dal dispositivo Showtec Stage Blinder 4 DMX. Accertarsi che tutta la gomma e l'imbottitura di plastica vengano rimosse. Collegare tutti i cavi.

Non fornire alimentazione prima di aver installato e collegato tutto l'impianto.

Scollegare sempre dalla presa di corrente prima delle operazioni di pulizia o di manutenzione.

I danni causati dal mancato rispetto di queste indicazioni non sono coperti dalla garanzia.

Installazione della lampada

Il dispositivo Stage Blinder 4 DMX si serve della lampadina Par 36 G53 Vite MFL GE 120V/650W (DWE) (codice ordine 80117) così come viene realizzato da tutti i principali produttori. Servirsi unicamente della lampada adeguata alla propria unità.

Si prega di notare che in futuro potrebbero essere offerte versioni del prodotto che si servono di altre lampade. Verificare l'etichetta contenente le specifiche tecniche del prodotto per ulteriori informazioni in merito.

Scollegare sempre dalla presa di corrente prima delle operazioni di sostituzione delle lampade.

Sarà opportuno sostituire la lampada quando è danneggiata o deformata a causa del calore.

Non installare lampade con un wattaggio più elevato! Le lampade con un wattaggio superiore generano temperature che il dispositivo non è preparato a sostenere.

I danni causati dal mancato rispetto di queste indicazioni non sono coperti dalla garanzia.

Procedura:

- 01) Svitare le 2 viti di fissaggio sulla parte anteriore dell'alloggiamento della lampada (Fig. 03).
- 02) Togliere delicatamente il coperchio della lampada in metallo (Fig. 04).
- 03) Leggere le istruzioni della lampada. Non toccare il vetro della lampada. Rimuovere con attenzione la lampada dall'attacco.
- 04) Svitare i 2 cavi sul retro della lampada, quindi togliere la lampada. La presenza di olio sulle mani riduce la durata di vita della lampada. (Qualora venga toccato il vetro della lampada, pulire il vetro con un asciugamano pulito e senza sfilacci, quindi sfregare con alcol).
- 05) Estrarre la nuova lampada dalla confezione (Fig. 05).
- 06) Togliere i 2 cavi e usando le viti reinserirli sulla parte posteriore della lampada. Mettere la lampada nell'alloggiamento (Fig. 06).
- 07) Ricollocare l'alloggiamento della lampada in metallo nella sua posizione originale e serrare le 2 viti di fissaggio.

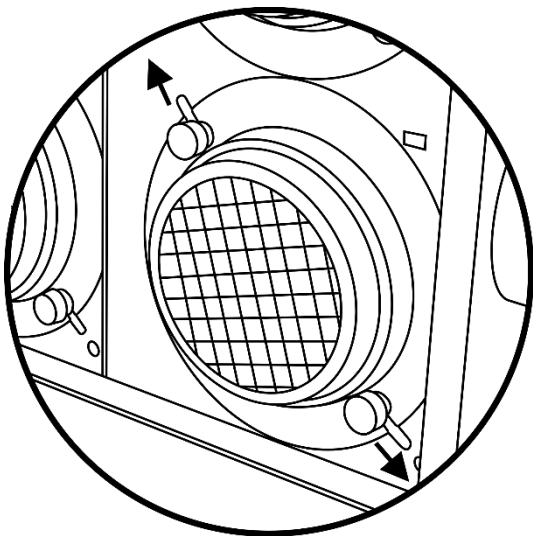

Fig. 03

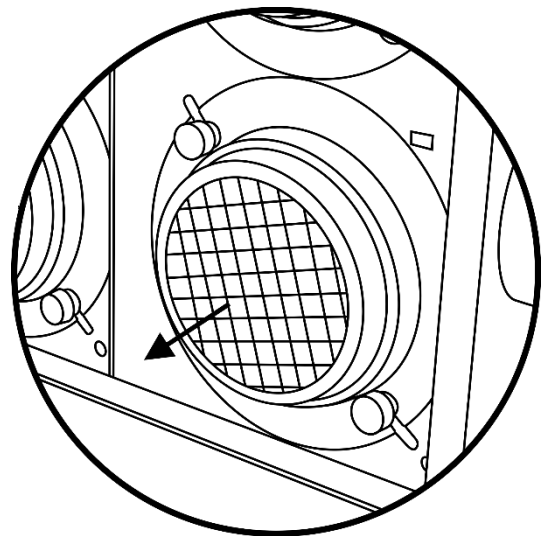

Fig. 04

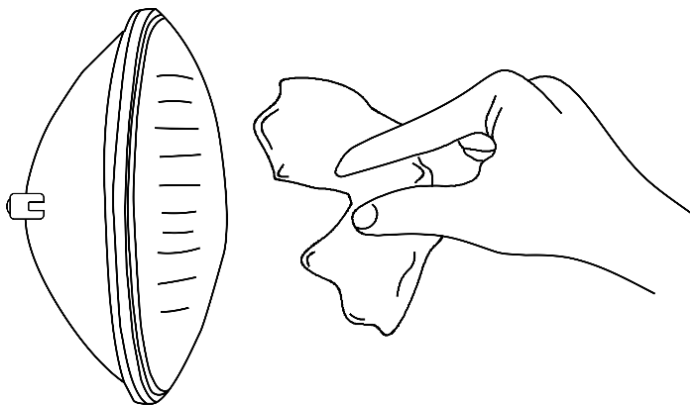

Fig. 05

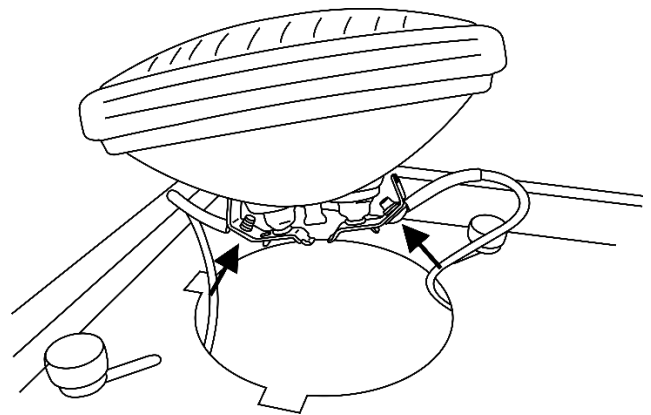

Fig. 06

Configurazione e funzionamento

Attenersi alle seguenti istruzioni, in linea con la modalità di funzionamento preferita.

Prima di collegare l'unità verificare sempre che la sorgente di alimentazione corrisponda alla tensione indicata nelle specifiche tecniche del prodotto. Non cercare di far funzionare un prodotto progettato per 120V con una corrente a 230V o viceversa.

Collegare il dispositivo alla presa di corrente.



ATTENZIONE! PERICOLO!!!

**Non puntare mai il fascio luminoso verso umani, animali e oggetti.
Potrebbe causare gravi ustioni e/o danni a oggetti!!!**



Modalità di controllo

Ci sono 3 modalità:

- Modalità Auto
- Modalità manuale
- DMX-512 (2 canali)

Un'unità Stage Blinder (Modalità Auto)

- 01) Fissare saldamente l'effetto-luce a un traliccio solido. Lasciare almeno 0,5 metri su tutti i lati al fine di garantire la circolazione dell'aria.
- 02) Servirsi sempre di un cavo di sicurezza (codice di ordine 70140 / 70141).
- 03) Collegare l'estremità del cavo di alimentazione a una presa di corrente adeguata.
- 04) Quando il dispositivo Stage Blinder non è collegato tramite cavo DMX, funziona in modalità indipendente.
- 05) Per attivare la Modalità automatica, impostare il DIP switch #9 su OFF e il DIP switch #10 su ON.

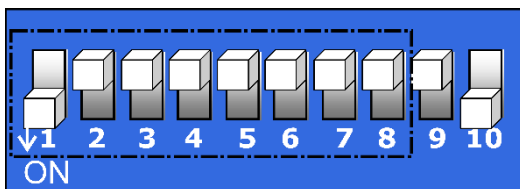

Modalità Auto: DIP switch #9 su OFF / DIP switch # 10 su ON.

- 06) Impostare i DIP switch # 1-8 per impostare la velocità di dissolvenza:
 - DIP switch #1 ON = velocità di dissolvenza più rapida
 - DIP switch #8 ON = velocità di dissolvenza più lenta

Un'unità Stage Blinder (Modalità manuale)

- 01) Fissare saldamente l'effetto-luce a un traliccio solido. Lasciare almeno 0,5 metri su tutti i lati al fine di garantire la circolazione dell'aria.
- 02) Servirsi sempre di un cavo di sicurezza (codice di ordine 70140 / 70141).
- 03) Collegare l'estremità del cavo di alimentazione a una presa di corrente adeguata.

- 04) Quando il dispositivo Stage Blinder non è collegato tramite cavo DMX, funziona in modalità indipendente.
- 05) Per attivare la Modalità manuale, impostare i DIP switch #9-10 su ON.

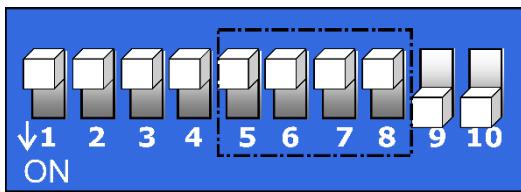

Modalità Manuale: DIP switch #9-10 su ON.

- 06) Portare i DIP switch #5-8 per impostare l'intensità del dimmer, da buio a luminosità massima:
 DIP switch #5 ON = più buio
 DIP switch #8 ON = luminosità massima
- 07) Se i DIP switch #5-8 sono impostati tutti su OFF, le lampade saranno spente.
- 08) I DIP switch #1-4 non sono funzionali nella modalità Manuale.

Più unità Stage Blinder (Controllo DMX)

- 01) Fissare saldamente l'effetto-luce a un traliccio solido. Lasciare almeno 0,5 metri su tutti i lati al fine di garantire la circolazione dell'aria.
- 02) Servirsi sempre di un cavo di sicurezza (codice di ordine 70140 / 70141).
- 03) Servirsi di un cavo XLR a 3 poli per collegare i vari dispositivi Stage Blinder e altri dispositivi.
- 04) Portare il DIP switch #10 su OFF.
- 05) Impostare i DIP switch #1-9 su ON fino a impostare l'indirizzo DMX desiderato.

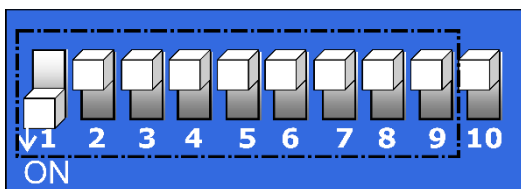

Controllo DMX: DIP switch #10 su OFF.
 Impostare i DIP switch #1-9 su ON fino a impostare l'indirizzo DMX desiderato. Rimandiamo a pagina 12-14 per ulteriori informazioni in merito.

I poli:



- 01) Terra -
- 02) Segnale -
- 03) Segnale +

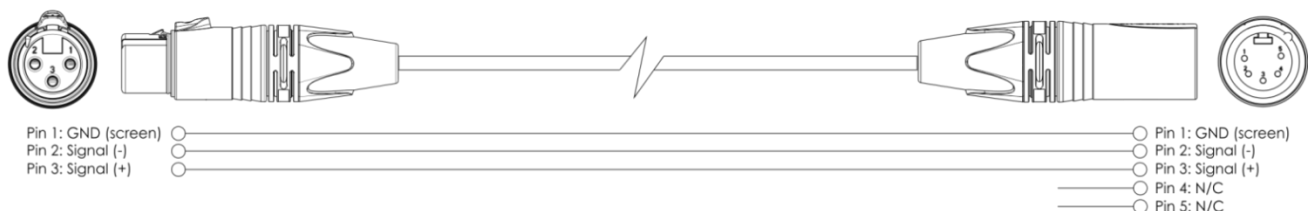
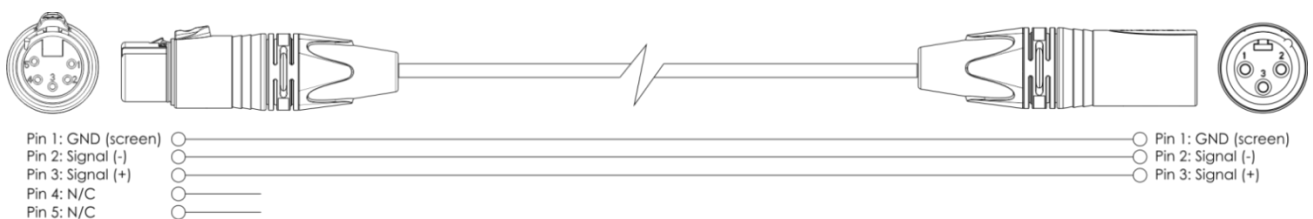

- 06) Collegare le unità come indicato nella Fig. 07. Collegare la presa DMX "out" della prima unità alla presa DMX "in" della seconda unità, servendosi di un cavo di segnale DMX. Ripetere questo processo fino a collegare la seconda, la terza e la quarta unità.
- 07) Fornire alimentazione: Collegare i cavi di alimentazione elettrica dell'unità a una sorgente di alimentazione adeguata, iniziando dalla prima unità. Non fornire alimentazione prima di aver installato e collegato tutto l'impianto.

Configurazione DMX di più unità Stage Blinder

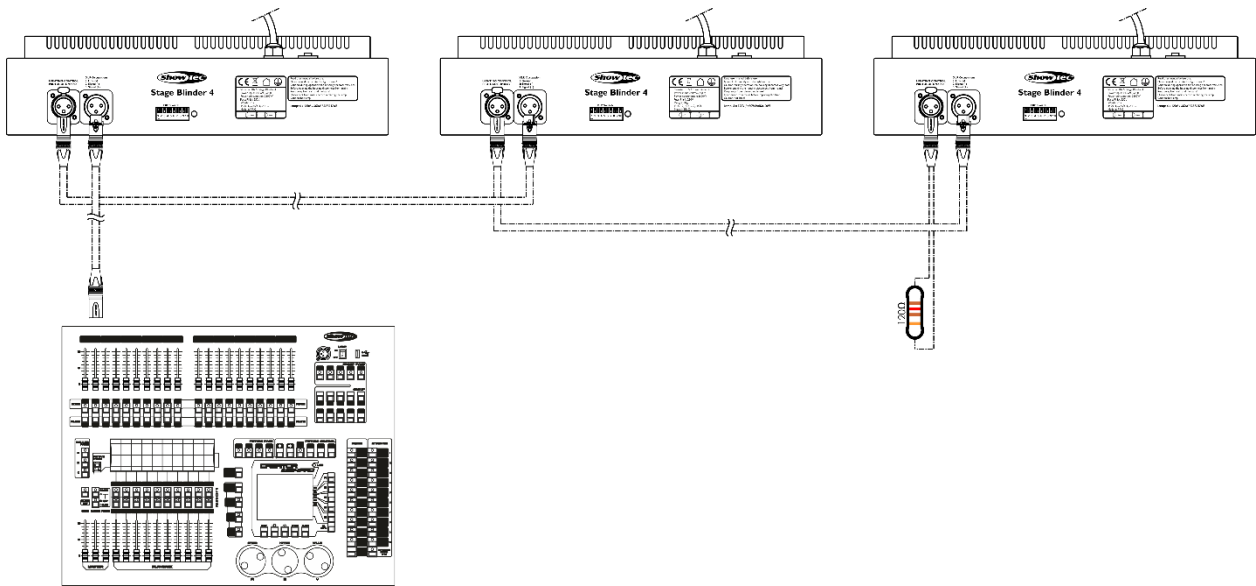
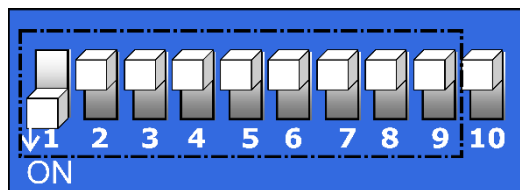

Fig. 07

Nota: Collegare tutti i cavi e impostare i DIP switch prima di alimentare l'impianto.

Impostazione dei DIP switch per la Modalità DMX

I prodotti DMX devono avere il proprio "indirizzo" per ricevere il segnale DMX. Sarà possibile impostare gli indirizzi sul controller posizionando i relativi DIP switch DMX da #1 a #9.



Va sottolineato che le impostazioni degli indirizzi DMX sono la somma dei valori dei dip switch. Un indirizzo DMX standard per un dispositivo Showtec Stage Blinder, a 2 canali, è questo:

Esempio

Stage Blinder	Valore indirizzo	DIP Switch DMX ON
Unità 5	9	#1, #4
Interruttore	Valore	
#1	1	
#4	8	
Somma totale:	9	

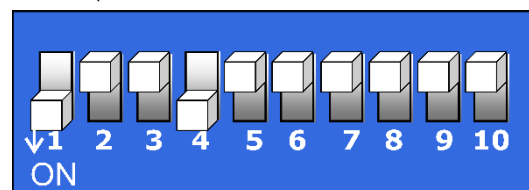

Spiegazione: Dato che ogni unità ha 2 canali, ogni indirizzo aumenta di 2 valori (cfr. Valore indirizzo più sopra).

Dopo aver determinato i valori degli indirizzi, aggiungere i valori dei DIP switch DMX fino a ottenere l'indirizzo adeguato (Dip Switch DMX "ON") per ogni unità. Impostare i DIP switch adeguati su ogni unità.

Esempio:

- 01) Per assegnare al dispositivo Stage Blinder l'indirizzo DMX 133, è come prima cosa necessario localizzare il numero 133 nella Tabella DMX.
- 02) Quindi, guardare il lato sinistro (DIP Switch #1-5) in orizzontale da 133. Nella tabella viene indicato #1=ON, #2=OFF, #3=ON, #4=OFF, #5=OFF.
- 03) Da ultimo, guardare il lato superiore della tabella (DIP Switch #6-9) in verticale da 133. Nella tabella viene indicato #6=OFF, #7=OFF, #8=ON, #9=OFF.

DMX Address Quick Reference Chart

DMX DIP SWITCH SET					#9	0	0	0	0	0	0
0=OFF					#8	0	0	0	0	1	1
1=ON					#7	0	0	1	1	0	0
					#6	0	1	0	1	0	1

#1	#2	#3	#4	#5		32	64	96	128	160
0	0	0	0	0	1	33	65	97	129	161
1	0	0	0	0	2	34	66	98	130	162
0	1	0	0	0	3	35	67	99	131	163
1	1	0	0	0	4	36	68	100	132	164
0	0	1	0	0	5	37	69	101	133	165
1	0	1	0	0	6	38	70	102	134	166
0	1	1	0	0						

DMX Address Quick Reference Chart

DMX DIP SWITCH SET 0=OFF 1=ON					Dip Switch Position															
					#9	0	0	0	0	0	0	0	0	1	1	1	1	1	1	1
#8	0	0	0	0	1	1	1	1	0	0	0	0	1	1	1	1	1			
#7	0	0	1	1	0	0	1	1	0	0	1	1	0	0	1	1	1			
#6	0	1	0	1	0	1	0	1	0	1	0	1	0	1	0	1	1			
#1	#2	#3	#4	#5																
0	0	0	0	0	32	64	96	128	160	192	224	256	288	320	352	384	416	448	480	
1	0	0	0	0	1	33	65	97	129	161	193	225	257	289	321	353	385	417	449	481
0	1	0	0	0	2	34	66	98	130	162	194	226	258	290	322	354	386	418	450	482
1	1	0	0	0	3	35	67	99	131	163	195	227	259	291	323	355	387	419	451	483
0	0	1	0	0	4	36	68	100	132	164	196	228	260	292	324	356	388	420	452	484
1	0	1	0	0	5	37	69	101	133	165	197	229	261	293	325	357	389	421	453	485
0	1	1	0	0	6	38	70	102	134	166	198	230	262	294	326	358	390	422	454	486
1	1	1	0	0	7	39	71	103	135	167	199	231	263	295	327	359	391	423	455	487
0	0	0	1	0	8	40	72	104	136	168	200	232	264	296	328	360	392	424	456	488
1	0	0	1	0	9	41	73	105	137	169	201	233	265	297	329	361	393	425	457	489
0	1	0	1	0	10	42	74	106	138	170	202	234	266	298	330	362	394	426	458	490
1	1	0	1	0	11	43	75	107	139	171	203	235	267	299	331	363	395	427	459	491
0	0	1	1	0	12	44	76	108	140	172	204	236	268	300	332	364	396	428	460	492
1	0	1	1	0	13	45	77	109	141	173	205	237	269	301	333	365	397	429	461	493
0	1	1	1	0	14	46	78	110	142	174	206	238	270	302	334	366	398	430	462	494
1	1	1	1	0	15	47	79	111	143	175	207	239	271	303	335	367	399	431	463	495
0	0	0	0	1	16	48	80	112	144	176	208	240	272	304	336	368	400	432	464	496
1	0	0	0	1	17	49	81	113	145	177	209	241	273	305	337	369	401	433	465	497
0	1	0	0	1	18	50	82	114	146	178	210	242	274	306	338	370	402	434	466	498
1	1	0	0	1	19	51	83	115	147	179	211	243	275	307	339	371	403	435	467	499
0	0	1	0	1	20	52	84	116	148	180	212	244	276	308	340	372	404	436	468	500
1	0	1	0	1	21	53	85	117	149	181	213	245	277	309	341	373	405	437	469	501
0	1	1	0	1	22	54	86	118	150	182	214	246	278	310	342	374	406	438	470	502
1	1	1	0	1	23	55	87	119	151	183	215	247	279	311	343	375	407	439	471	503
0	0	0	1	1	24	56	88	120	152	184	216	248	280	312	344	376	408	440	472	504
1	0	0	1	1	25	57	89	121	153	185	217	249	281	313	345	377	409	441	473	505
0	1	0	1	1	26	58	90	122	154	186	218	250	282	314	346	378	410	442	474	506
1	1	0	1	1	27	59	91	123	155	187	219	251	283	315	347	379	411	443	475	507
0	0	1	1	1	28	60	92	124	156	188	220	252	284	316	348	380	412	444	476	508
1	0	1	1	1	29	61	93	125	157	189	221	253	285	317	349	381	413	445	477	509
0	1	1	1	1	30	62	94	126	158	190	222	254	286	318	350	382	414	446	478	510
1	1	1	1	1	31	63	95	127	159	191	223	255	287	319	351	383	415	447	479	511

Dip Switch Position

DMX Address

Collegamento dei dispositivi

Sarà necessario servirsi di un collegamento dati seriale per eseguire i programmi luci di uno o più dispositivi servendosi di un controller DMX-512 oppure per eseguire programmi sincronizzati su due o più dispositivi impostati in modalità master/slave. Il numero combinato di canali richiesti da tutti i dispositivi su un collegamento dati seriale determina il numero di dispositivi che il collegamento dati è in grado di supportare.

Importante: I dispositivi presenti su un collegamento dati seriale devono essere collegati a margherita in un'unica linea. Per essere conformi allo standard EIA-485, non vanno collegati più di 30 dispositivi sullo stesso collegamento dati. Il collegamento di più di 30 dispositivi sullo stesso collegamento dati seriale senza ricorrere all'uso di uno splitter DMX isolato otticamente potrebbe provocare un deterioramento del segnale digitale DMX.
Distanza massima del collegamento dati DMX: 100 metri
Numero massimo consigliato di unità su un collegamento dati DMX: 30 dispositivi



Cablaggio dati

Per collegare i dispositivi fra di loro sarà necessario servirsi di cavi dati. È possibile acquistare cavi DMX certificati DAP Audio direttamente da un rivenditore/distributore oppure realizzare il proprio cavo in modo autonomo. Nel caso in cui si scelga di crearsi da soli il cavo, consigliamo di servirsi di cavi dati che trasportino un segnale di alta qualità e siano meno sensibili alle interferenze elettromagnetiche.

Cavi dati DMX DAP Audio

- Cavo microfonico DAP Audio Basic multiuso. Bilanciato. XLR/Maschio 3-poli > XLR/Femmina 3-poli. **Codice di ordine** FL01150 (1,5 m), FL013 (3 m), FL016 (6 m), FL0110 (10 m), FL0115 (15 m), FL0120 (20 m).
- Cavo dati di tipo X, DAP Audio XLR/Maschio 3-poli > XLR/Femmina 3-poli. **Codice di ordine** FLX0175 (lunghezza: 0,75 m), FLX01150 (1,5 m), FLX013 (3 m), FLX016 (6 m), FLX0110 (10 m).
- Cavo DAP Audio per gli utenti più esigenti, con qualità audio straordinarie e connettore realizzato da Neutrik®. **Codice d'ordine** FL71150 (lunghezza: 1,5 m), FL713 (lunghezza: 3 m), FL716 (lunghezza: 6 m), FL7110 (lunghezza: 10 m).
- Cavo DAP Audio per gli utenti più esigenti, con qualità audio straordinarie e connettore realizzato da Neutrik®. **Codice di ordine** FL7275 (0,75 m), FL72150 (1,5 m), FL723 (3 m), FL726 (6 m), FL7210 (10 m).
- Cavo DAP Audio da 110 Ohm con trasmissione del segnale digitale. **Codice di ordine** FL0975 (lunghezza: 0,75 m), FL09150 (1,5 m), FL093 (3 m), FL096 (6 m), FL0910 (10 m), FL0915 (15 m), FL0920 (20 m).

Canali DMX

2 canali

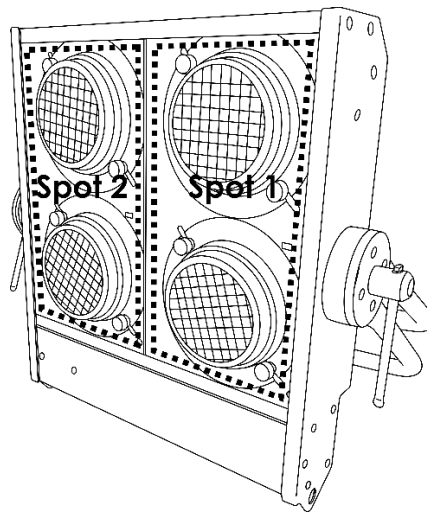

Canale 1 – Dimmer (Spot 1)

0-255 Intensità del dimmer, da 0-100%

Canale 2 – Dimmer (Spot 2)

0-255 Intensità del dimmer, da 0-100%

Manutenzione

L'operatore deve verificare che gli impianti di sicurezza e delle macchine vengano ispezionati da un esperto ogni anno nel contesto di una verifica di accettazione.

L'operatore deve verificare che gli impianti di sicurezza e delle macchine vengano ispezionati da una persona qualificata una volta l'anno.

Durante l'ispezione sarà necessario prendere in considerazione i seguenti punti:

- 01) Tutte le viti usate per l'installazione del dispositivo o di componenti dello stesso devono essere saldamente fissate e non devono essere corrose.
- 02) Non vi devono essere deformazioni sugli alloggiamenti, sugli elementi di fissaggio e sui punti di installazione.
- 03) Le componenti a movimento meccanico quali ad esempio assi, occhielli e altro, non devono recare segni di usura.
- 04) I cavi di alimentazione elettrica non devono recare segni di danni o usura meccanica.

Il dispositivo Stage Blinder richiede una manutenzione pressoché nulla. L'unità va comunque tenuta pulita.

In caso contrario, l'emissione luminosa del faro potrebbe subire una diminuzione significativa. Scollegare l'alimentazione, quindi pulirla con un panno inumidito. Non immergere in liquidi. Pulire le lampade con un detergente per vetri e un panno morbido. Non usare alcol o solventi.

Le lampade richiedono una pulizia settimanale, dato che il liquido usato per la produzione del fumo da spettacolo tende a formare residui, riducendo così la resa luminosa molto rapidamente.

Pulire le componenti interne una volta l'anno con una spazzola delicata e un aspirapolvere.

Tenere puliti i collegamenti. Scollegare l'alimentazione, quindi pulire i collegamenti DMX con un panno inumidito. Verificare che i collegamenti siano completamente asciutti prima di collegare la strumentazione o fornire energia elettrica.

Sostituzione della lampada

- 01) Scollegare l'alimentazione principale. Tirare le 2 viti di fissaggio sulla parte anteriore dell'alloggiamento.
- 02) Attenersi alle istruzioni per l'installazione di una nuova lampada, pagina 9.

Sostituzione del fusibile

Non è necessario sostituire il fusibile sul dispositivo, dato che il fusibile è automatico.

- 01) In caso di sovratensioni momentanee, corto-circuiti o alimentazioni non adeguate, premere il pulsante di reset sulla parte posteriore del dispositivo, e quest'ultimo riprenderà a funzionare in modo normale.
- 02) Provare a determinare la causa del problema, in modo tale che la situazione non si verifichi nuovamente in futuro.

Guida alla risoluzione dei problemi

Questa guida alla risoluzione dei problemi è stata pensata per risolvere problemi semplici. Nel caso in cui si verifichi un problema, attenersi ai seguenti passaggi della seguente procedura in ordine fino a che non si trova una soluzione. Una volta che il dispositivo funziona correttamente, non eseguire nessuno dei seguenti passaggi.

Assenza di luce

Nel caso in cui il faro non funzioni correttamente, rivolgersi a un tecnico per eseguire un intervento. Ipotizzare tre potenziali aree di problema: l'alimentazione, la lampada, il fusibile.

- 01) Alimentazione. Verificare che l'unità sia collegata a una presa di corrente adeguata.
- 02) La lampada. Sostituire la lampada. Rimandiamo a pagina 9 per ulteriori informazioni.
- 03) Il fusibile. Controllare il fusibile. Rimandiamo a pagina 17 (Sostituzione del fusibile) per ulteriori informazioni in merito.
- 04) Nel caso in cui i precedenti punti sembrano essere in regola, collegare nuovamente l'unità alla presa di corrente.
- 05) Nel caso in cui non sia possibile determinare la causa del problema, non aprire il dispositivo Stage Blinder; questa operazione potrebbe danneggiare l'unità e invalidare la garanzia.
- 06) Rendere il dispositivo al proprio rivenditore Showtec.

Nessuna risposta al DMX

Ipotizzare la presenza di problemi al cavo o ai connettori DMX, un'anomalia di funzionamento del controller o ancora un'anomalia di funzionamento della scheda DMX del dispositivo.

- 01) Controllare l'impostazione DMX. Verificare che gli indirizzi DMX siano corretti.
- 02) Controllare il cavo DMX: scollegare l'unità; sostituire il cavo DMX; collegare nuovamente alla corrente elettrica. Riprovare il controllo DMX.
- 03) Stabilire se il guasto è nel controller o nel faro. Il controller funziona correttamente con altri prodotti DMX? In caso negativo, far riparare il controller. In caso positivo, recarsi da un tecnico qualificato portando il cavo DMX e il dispositivo in questione.

Problema	Possibile causa (Possibili cause)	Soluzione
Uno o più fari non funzionano per niente	Il dispositivo non riceve alimentazione	<ul style="list-style-type: none"> • Verificare che l'alimentazione sia attivata e che i cavi siano collegati.
	Fusibile primario bruciato	<ul style="list-style-type: none"> • Premere il pulsante di reset sulla parte posteriore del dispositivo
Dispositivi resettati correttamente, ma tutti rispondono in modo irregolare oppure non rispondono al controller.	Il controller non è collegato.	<ul style="list-style-type: none"> • Collegare il controller.
	L'uscita XLR a 3 poli del controller non coincide con l'uscita XLR del primo dispositivo della catena (il segnale è invertito).	<ul style="list-style-type: none"> • Installare un cavo con adattatore ad inversione di fase fra il controller e il primo dispositivo sulla catena.
Dispositivi resettati correttamente, ma alcuni rispondono in modo casuale oppure non rispondono al controller.	Qualità dati scadente	<ul style="list-style-type: none"> • Controllare la qualità dei dati. Nel caso in cui sia significativamente inferiore al 100%, il problema potrebbe essere una connessione dati scadente, cavi rotti o di bassa qualità, spinotto di terminazione mancante, o ancora un dispositivo difettoso che disturba la catena.
	Collegamento della catena dati scadente	<ul style="list-style-type: none"> • Ispezionare i collegamenti e i cavi. Intervenire sui collegamenti di qualità scadente. Riparare o sostituire i cavi danneggiati.
	Collegamento dati non concluso con uno spinotto di terminazione da 120 Ohm.	<ul style="list-style-type: none"> • Inserire uno spinotto di terminazione nel jack di uscita dell'ultimo dispositivo della catena.
	Errata assegnazione degli indirizzi ai dispositivi.	<ul style="list-style-type: none"> • Verificare l'impostazione degli indirizzi
	Uno dei dispositivi è difettoso e disturba la trasmissione dei dati sulla catena.	<ul style="list-style-type: none"> • Bypassare un faro alla volta fino a che non viene ripristinato il normale funzionamento; scollegare entrambi i connettori e collegarli direttamente insieme. • Rivolgersi a un tecnico qualificato per riparare il faro difettoso.
	L'uscita XLR a 3 poli sui dispositivi non corrisponde (poli 2 e 3 invertiti).	<ul style="list-style-type: none"> • Installare un cavo con adattatore ad inversione di fase fra i dispositivi, oppure invertire il polo 2 e 3 nel dispositivo che manifesta questo comportamento anomalo.
Assenza di luce oppure la lampada si spegne a intermittenza	Il dispositivo è troppo caldo.	<ul style="list-style-type: none"> • Lasciar raffreddare il faro. • Verificare che le prese di ventilazione non siano ostruite • Alzare l'aria condizionata
	La lampada è danneggiata	<ul style="list-style-type: none"> • Scollegare il dispositivo e sostituire la lampada
	Le impostazioni dell'alimentazione non corrispondono alla tensione e alla frequenza CA locali	<ul style="list-style-type: none"> • Scollegare il faro. Verificare le impostazioni e correggere ove necessario

Specifiche tecniche del prodotto

Modello:	Showtec Stage Blinder 4 DMX
Tensione in ingresso:	240V CA, 50Hz
Consumo di corrente:	2300W (a piena potenza)
Collegamento DMX:	30 pezzi
Interruttore:	16A/250V
Dimensioni:	470 x 110 x 425 mm (lunghezza x larghezza x altezza)
Peso:	6,9 kg
Funzionamento e Programmazione:	
USCITA polo segnale:	Polo 1 (terra), polo 2 (-), polo 3 (+)
Modalità DMX:	2 canali
Ingresso segnale:	INGRESSO XLR a 3 poli
Uscita segnale:	XLR a 3 poli USCITA
Modelli di lampada consentiti:*	
80117 – Par 36 G53 Attacco MFL GE	
Effetti elettro-meccanici:	
Sorgente luminosa:	4 x Par 36 120V/650W (DWE)
Dimmer:	0-100%
Alloggiamento:	Alluminio
Colore:	Nero
Classificazione IP:	IP-20
Controllo DMX:	Tramite controller DMX standard
Onboard:	Pannello di controllo DIP switch
Controllo:	Auto, Manuale, DMX
Collegamenti:	Cavo di alimentazione Schuko (lunghezza: 0,8 m) & INGRESSO/USCITA XLR 3-poli
Temperatura ambiente massima t_a :	40°C
Temperatura alloggiamento massima t_B :	80°C
Distanza minima:	
Distanza minima dalle superfici infiammabili:	2 m
Distanza minima rispetto a un oggetto illuminato:	2 m

*: Potrebbero essere prodotte versioni per altre lampade. Verificare l'etichetta contenente le specifiche tecniche sul proprio prodotto.

Il design e le specifiche tecniche del prodotto sono soggette a variazioni senza preavviso.



Sito web: www.Showtec.info
 Email: service@highlite.com

Dimensioni

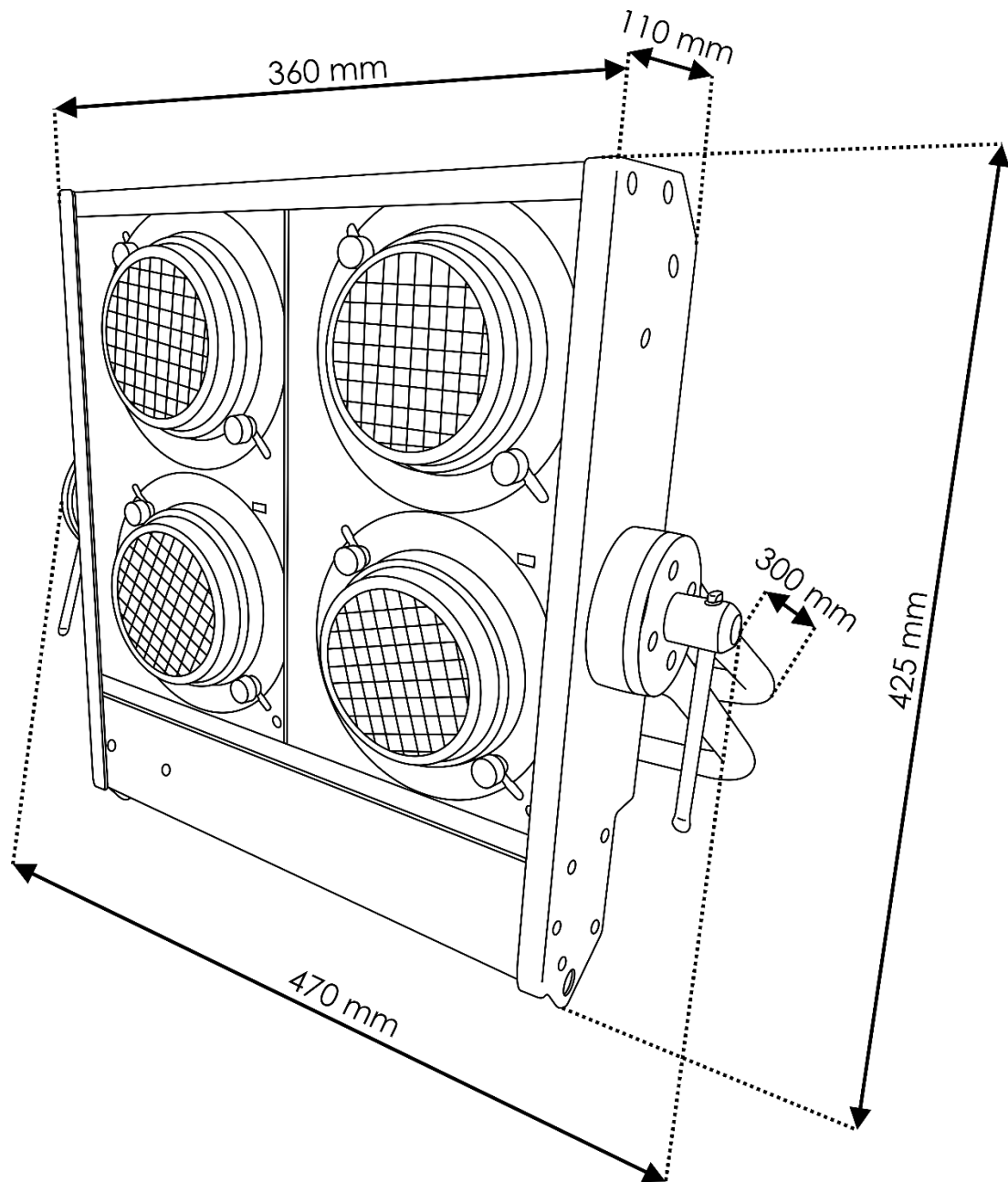



©2018 Showtec